

# *YARIS* CROSS

ONLINE CATALOGUE

オンラインカタログ

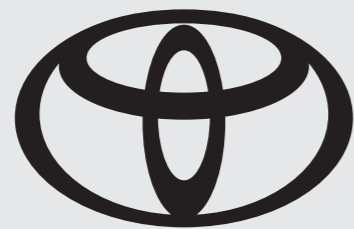

# DESIGN

デザイン



Grade | GR SPORT



Grade | Z  
Grade | Z "Adventure"

# YARIS CROSS

やりたいこと、  
全部やろう。



ときめいた買い物は、  
大ききなんて気にしない。



Photo①：Z（ハイブリッド・2WD）。ボディカラーはブラズゴールドメタリック〈5C2〉。内装色のダークブラウンは設定色（ご注文時に指定が必要です。指定がない場合はブラックになります）。オプション装着車（詳細は右上に記載の詳細ページへ）。



なんでもない日も、  
さらりとドレスアップ。

Photo①：Z（ハイブリッド・2WD）。ボディカラーはブラズゴールドメタリック〈5C2〉。内装色のダークブラウンは設定色（ご注文時に指定が必要です。指定がない場合はブラックになります）。オプション装着車（詳細は右上に記載の詳細ページへ）。



いい風に誘われて、  
まだ誰もいないビーチへ。



Photo①：Z（ハイブリッド・2WD）。ボディカラーはブラスゴールドメタリック〈5C2〉。内装色のダークブラウンは設定色（ご注文時に指定が必要です。指定がない場合はブラックになります）。オプション装着車（詳細は右上に記載の詳細ページへ）。



乗り越えた先に待つ、  
達成感に会いに行く。

Photo②：Z“Adventure”（ハイブリッド・2WD）。ボディカラーはグレイッシュブルー〈8W2〉。内装色はサドルタン。オプション装着車（詳細は右上に記載の詳細ページへ）。



**FIND YOUR FAVORITE**



Photo③：すべてZ（ハイブリッド・2WD）。







大通りでも、  
自然の中でも、  
心地よくきまる。

Photo④：Z（ハイブリッド・2WD）。内装色のダークブラウンは設定色（ご注文時に指定が必要です。指定がない場合はブラックになります）。オプション装着車（詳細は右上に記載の詳細ページへ）。





冒険と冒険とをつないでくれる、快適な移動空間。



Photo⑤：Z“Adventure”（ハイブリッド・2WD）。内装色はサドルタン。オプション装着車（詳細は右上に記載の詳細ページへ）。



ドライブがスポーツになる。  
意のままに操れる感動へ。

Photo© : GR SPORT (ハイブリッド・2WD)。ボディカラーのブラックマイカ〈209〉×プラチナホワイトパールマイカ〈089〉  
[2PU] はメーカーオプション。内装色はブラック。オプション装着車(詳細は右上に記載の詳細ページへ)。



▶ 専用ラジエーターグリル（アッパー・ロア） & 専用フォグベゼル



▶ 215/50R18タイヤ  
（FALKEN FK510 SUV）  
& 専用18インチアルミホイール  
（切削光輝/センターオーナメント付）



▶ ブレーキキャリパー  
（レッド塗装〈フロント・リヤ〉/  
GRロゴ付〈フロント〉）



▶ 専用リヤバンパーロアカバー



▶ 専用エンブレム（フロント・リヤ）





Photo⑦：GR SPORT（ハイブリッド・2WD）。内装色はブラック。オプション装着車（詳細は右上に記載の詳細ページへ）。



▶ 専用本革巻き3本スポーク  
ステアリングホイール (GRロゴ付)



▶ フロントコンソール  
(ガンメタリック塗装)  
& 専用本革巻きシフトノブ



▶ アルミペダル  
(アクセル・ブレーキ)



▶ 専用スマートキー (GRロゴ付)

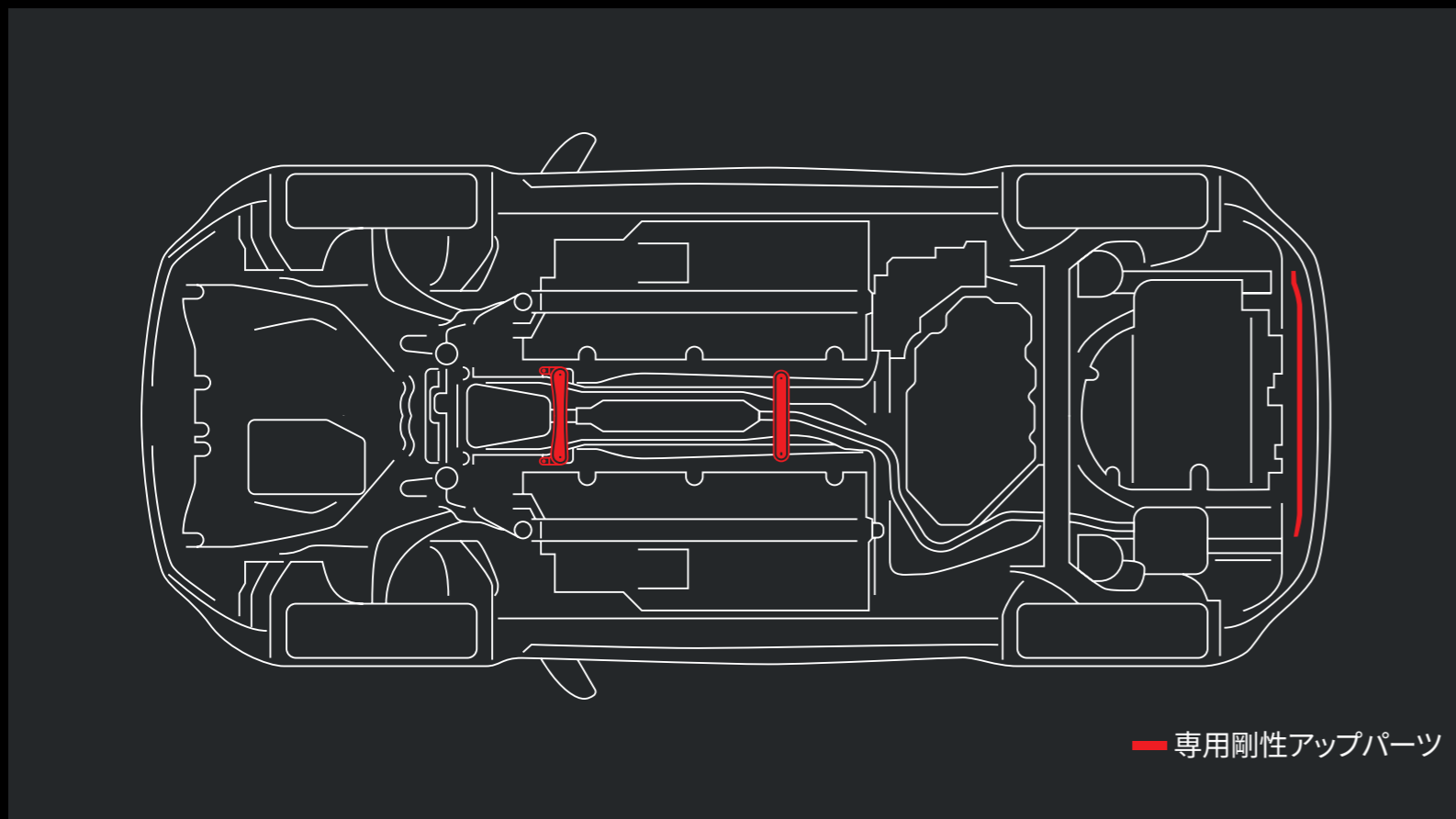

さらなるレスポンスの良さと、クルマとの一体感を。

#### ▶ 専用剛性アップパーツ

ベース車の高いボディ剛性をより高水準なものにするため、フロア下とロアバックにブレースを追加。操縦安定性の向上とフラットな乗り心地に寄与します。

#### ▶ 専用サスペンション&電動パワーステアリング制御

運動性能向上に向け、車高を10mm下げるとともに、スポーツタイヤ「FALKEN FK510 SUV」を装着。これに合わせてブッシュ、コイルスプリング、ショックアブソーバー、さらには電動パワーステアリングを、よりスポーティな特性にチューニング。軽快な走りとクルマとの一体感ある操縦性を実現しています。

#### ▶ 専用パワートレイン制御&ドライブシャフト

モーターの過渡特性を最適化し、加速、減速時のアクセルレスポンスを向上させました。また、モーター駆動のレスポンスをよりダイレクトにタイヤに伝えるため、ドライブシャフトのねじり剛性をアップさせ、スポーティな走りに磨きをかけました。

[GR SPORTのハイブリッド車に標準装備]



### 周囲からの優れた被視認性を確保。

- ▶ プロジェクター式フルLEDヘッドランプ（マニュアルレベリング機能付）  
+LEDクリアランスランプ（おむかえ照明機能付）  
+LEDデイタイムランニングランプ（ターン機能付）

ターンランプ点灯時に、デイタイムランニングランプ、クリアランスランプを消灯して切り替えるダブルファンクションタイプを採用し、優れた被視認性を確保。すべての光源をLEDにすることで消費電力の低減にも寄与しています。また乗降時のサポートとして、おむかえ照明&ヘッドランプ一時点灯機能も搭載しています。

[GR SPORT、Z“Adventure”、Zに標準装備。G、Xにメーカーオプション]

### 省電力とデザイン性を両立。

- ▶ フルLEDリヤコンビネーションランプ（LEDライン発光テールランプ&ストップランプ+LEDターンランプ+LEDバックアップランプ）

全ランプにLEDを採用し、消費電力の低減に寄与。ヘッドランプと共通性を持たせたデザインで、後ろ姿に個性的な印象をプラスします。

[GR SPORT、Z“Adventure”、Zに標準装備。G、Xにメーカーオプション]

- ▶ LEDサイドターンランプ

サイドターンランプにもLEDを採用。消費電力の低減に寄与しながら、スタイリッシュなデザインをさりげなく演出します。



## P004-P006 Photo①：

Z（ハイブリッド・2WD）。ボディカラーはブラスゴールドメタリック〈5C2〉。内装色のダークブラウンは設定色（ご注文時に指定が必要です。指定がない場合はブラックになります）。トヨタ チームメイト（アドバンスト パーク）、ブラインドスポットモニター+パーキングサポートブレーキ（後方接近車両）、アクセサリコンセント（AC100V・1500W/非常時給電システム付）、ハンズフリーパワーバックドアはメーカーオプション。アダプティブハイビームシステムとカラーヘッドアップディスプレイはセットでメーカーオプション。 ■写真は合成です。

## P007 Photo②：

Z“Adventure”（ハイブリッド・2WD）。ボディカラーはグレイッシュブルー〈8W2〉。内装色はサドルタン。トヨタ チームメイト（アドバンスト パーク）、ブラインドスポットモニター+パーキングサポートブレーキ（後方接近車両）、アクセサリコンセント（AC100V・1500W/非常時給電システム付）、ハンズフリーパワーバックドア、自動防眩インナーミラー（ドライブレコーダー付）はメーカーオプション。アダプティブハイビームシステムとカラーヘッドアップディスプレイはセットでメーカーオプション。 ■写真は合成です。

## P009 Photo④：

Z（ハイブリッド・2WD）。内装色のダークブラウンは設定色（ご注文時に指定が必要です。指定がない場合はブラックになります）。トヨタ チームメイト（アドバンスト パーク）、ブラインドスポットモニター+パーキングサポートブレーキ（後方接近車両）、アクセサリコンセント（AC100V・1500W/非常時給電システム付）、ハンズフリーパワーバックドアはメーカーオプション。アダプティブハイビームシステムとカラーヘッドアップディスプレイはセットでメーカーオプション。 ■写真は機能説明のために各ランプを点灯したものです。実際の走行状態を示すものではありません。 ■写真は機能説明のためにボディの一部を切断したカットモデルです。 ■画面はハメ込み合成です。 ■写真のスマートフォンとUSBケーブルは撮影のために用意したものです。装備には含まれません。

## P010 Photo⑤：

Z“Adventure”（ハイブリッド・2WD）。内装色はサドルタン。トヨタ チームメイト（アドバンスト パーク）、ブラインドスポットモニター+パーキングサポートブレーキ（後方接近車両）、アクセサリコンセント（AC100V・1500W/非常時給電システム付）、ハンズフリーパワーバックドア、自動防眩インナーミラー（ドライブレコーダー付）はメーカーオプション。アダプティブハイビームシステムとカラーヘッドアップディスプレイはセットでメーカーオプション。 ■写真は機能説明のために各ランプを点灯したものです。実際の走行状態を示すものではありません。 ■画面はハメ込み合成です。

## P011 Photo⑥：

GR SPORT（ハイブリッド・2WD）。ボディカラーのブラックマイカ〈209〉×プラチナホワイトパールマイカ〈089〉 [2PU] はメーカーオプション。内装色はブラック。トヨタ チームメイト（アドバンスト パーク）、自動防眩インナーミラー（ドライブレコーダー付）はメーカーオプション。ステアリングヒーター、シートヒーター、ナノイーXはセットでメーカーオプション。 ■写真は合成です。

### P012 ▶ 専用リヤバンパーロアカバー ▶ 専用エンブレム（フロント・リヤ）

■写真の専用エンブレム（リヤ）はガソリン車。

### P013 Photo⑦：

GR SPORT（ハイブリッド・2WD）。内装色はブラック。ステアリングヒーター、シートヒーター、ナノイーXはセットでメーカーオプション。 ■写真は機能説明のために各ランプを点灯したものです。実際の走行状態を示すものではありません。 ■写真は機能説明のためにボディの一部を切断したカットモデルです。 ■画面はハメ込み合成です。 ■写真の専用エンブレム（リヤ）はガソリン車。

### P016 ▶ プロジェクター式フルLEDヘッドランプ（マニュアルレベリング機能付）+LEDクリアランスランプ（おむかえ照明機能付） +LEDデイトタイムランニングランプ（ターン機能付）

■写真はZ（ハイブリッド）。 ■写真は作動イメージです。

### P016 ▶ フルLEDリヤコンビネーションランプ（LEDライン発光テールランプ&ストップランプ+LEDターンランプ+LEDバックアップランプ） ▶ LEDサイドターンランプ

■写真はZ（ハイブリッド）。 ■LEDテール&ストップランプは全車LEDとなります。 ■写真は作動イメージです。

# USABILITY

室内空間



## FUNCTIONAL COCKPIT

運転に集中できる、  
ドライバーズファーストな空間。

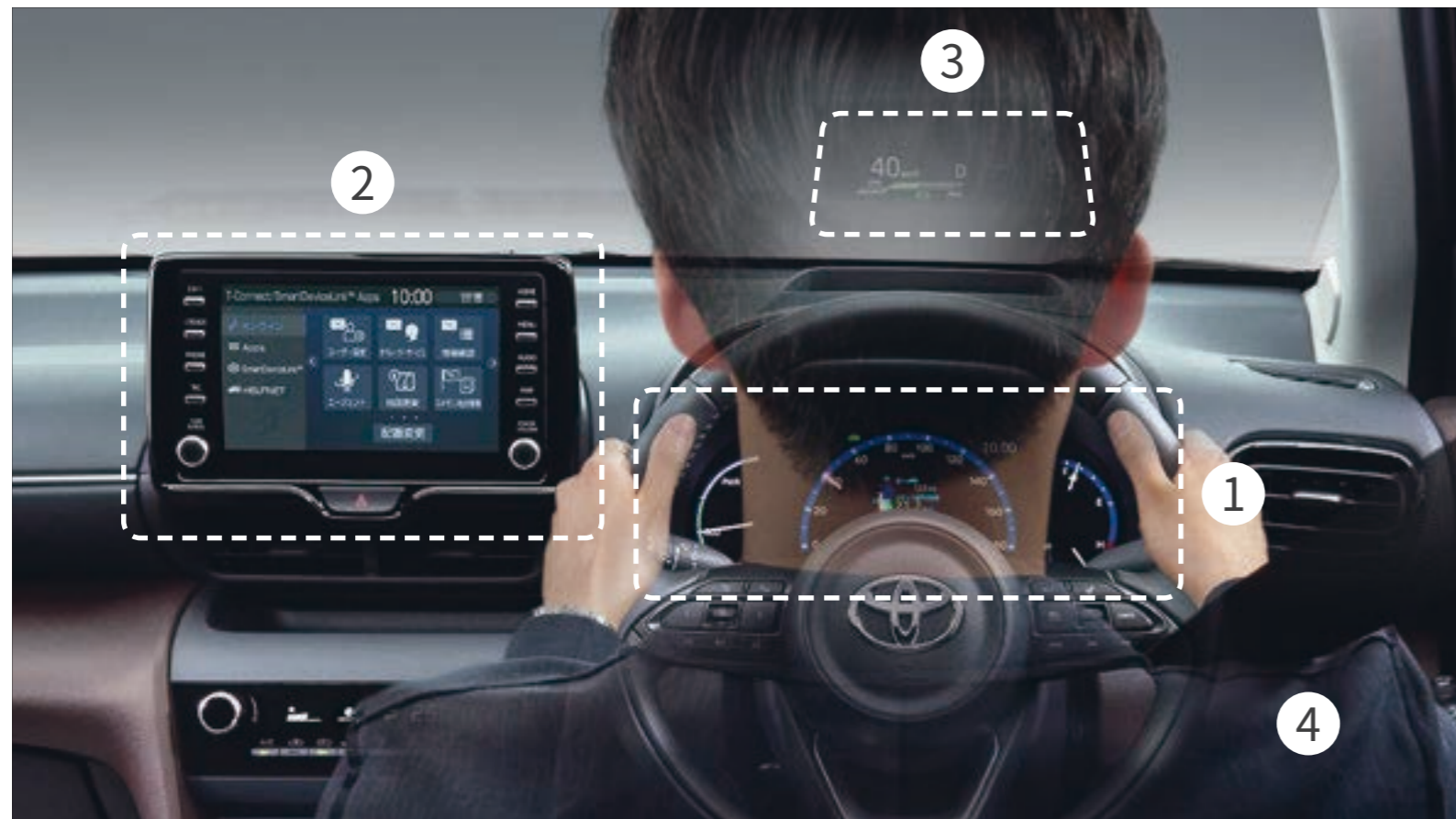

## 見通しのいい視界と 視線移動に配慮されたレイアウト。

スムーズに運転操作ができるように、シート、ステアリング、シフトレバーなどを適切に配置。さらに、視認性に優れたメーター、上方に配置したディスプレイオーディオ、カラーヘッドアップディスプレイを連携させることにより、必要な情報を最小限の視線移動で確認できるようにレイアウトしています。運転に集中することができ、安心感の向上にもつながります。

- ① ▶ マルチインフォメーションディスプレイ (7インチカラーTFT液晶)  
+ オプティロンメーター/マルチインフォメーションディスプレイ  
(4.2インチカラーTFT液晶) + デジタルメーター
- ② ▶ ディスプレイオーディオ (8インチ/7インチ)
- ③ ▶ カラーヘッドアップディスプレイ
- ④ ▶ ドライビングポジション

## 見やすさと先進性を両立した ディスプレイ&メーター。

- ① ▶ マルチインフォメーションディスプレイ  
(7インチカラーTFT液晶) +  
オプティロンメーター/  
マルチインフォメーションディスプレイ  
(4.2インチカラーTFT液晶) +  
デジタルメーター

多彩な情報を表示する高精細のTFT\*1カラー液晶画面と先進的かつ視認性に優れたメーターを搭載。フードレスな造形が見通しのよい前方視界にも寄与しています。

[マルチインフォメーションディスプレイ(7インチカラーTFT液晶) + オプティロンメーター: Z“Adventure”、Zに標準装備]

[マルチインフォメーションディスプレイ(4.2インチカラーTFT液晶) + デジタルメーター: GR SPORT、G、Xに標準装備]



オプティロンメーター

■写真はZ (ハイブリッド)。



デジタルメーター

■写真はG (ハイブリッド)。



エコジャッジ



エコ燃費

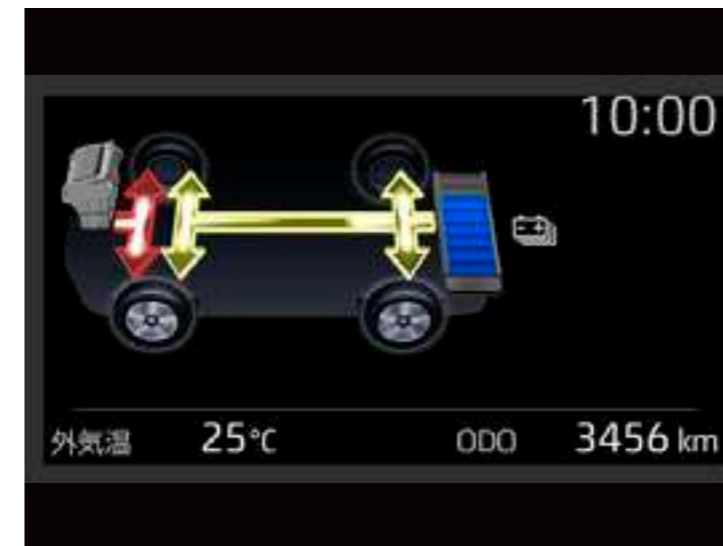

エネルギーモニター



## 見やすく、操作しやすい位置に。

### ② ▶ ディスプレイオーディオ(8インチ/7インチ)

インストルメントパネル中央上部に、画面とオーディオ機能を兼ねたディスプレイオーディオを搭載。運転中でも見やすく操作しやすい位置にレイアウトされ、さまざまな機能や情報を表示し、日々のドライブをサポートします。

[8インチ：GR SPORT、Z“Adventure”、Z、Gに標準装備] [7インチ：Xに標準装備]

## 少ない視線移動で情報を確認。

### ③ ▶ カラーヘッドアップディスプレイ

運転に必要な情報をウインドシールドガラスの視野内に投影。車速のほかにナビと連携\*1したルート案内など、さまざまな情報を表示します。また、高輝度表示の採用により日中でも高い視認性を確保しました。

[Z“Adventure”、Zにメーカーオプション]

## ストレスフリーな運転席。

### ④ ▶ ドライビングポジション

自然でストレスの少ない運転席を追求し、シート形状やシフトノブの配置にも配慮。ドライビングポジションを低い位置に設定することでクルマと一体になれるような感覚を大切にしました。また、小径ステアリングの採用により、クイック感のある操舵性を実現するとともに、スポーティな印象を際立たせました。



録画再生画面

## 安心の録画機能を備え、スマホ再生にも対応。

### ▶ 自動防眩インナーミラー（ドライブレコーダー付）

後続車のライトの眩しさを緩和するインナーミラーに、録画機能を搭載。車両前方・後方のカメラ映像をSDカードに常時録画します。加えて、ユーザー操作の「手動録画」、駐車後の一定時間を記録する「駐車時録画」、急ブレーキ等の衝撃を検知し記録する「衝撃検知録画」の機能も搭載。SDカードを取り出せばPCやタブレットで、Wi-Fiを接続すればスマートフォンの専用アプリ\*1で、録画映像の再生・保存が可能です。

[全車にメーカーオプション]

■自動防眩インナーミラー（ドライブレコーダー付）は事故の検証に役立つことを目的の一つとした製品ですが、証拠としての効力を保証するものではありません。

カメラ装着位置

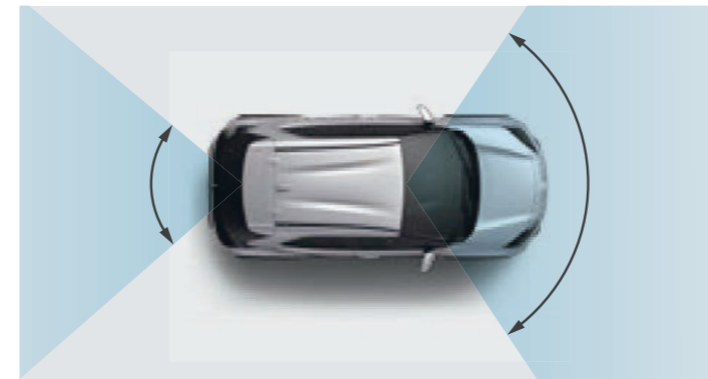
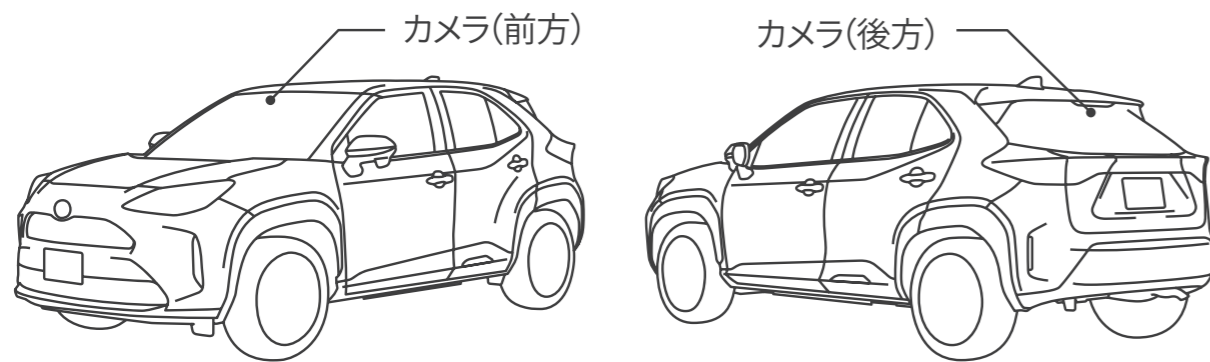

録画範囲イメージ





- 1 前後スライド
- 2 リクライニング
- 3 シート上下



お好みのシートポジションを簡単に。

▶運転席6ウェイパワーシート（前後スライド+リクライニング+シート上下）

座席の位置・角度を電動で調整できるので、運転しやすいドライビングポジションが簡単につくりだせます。

[Z“Adventure”、Zに標準装備]

お好みのドライビングポジションを記憶、簡単に復帰。

▶運転席イージーリターン機能

運転席の足元スライドレバーでお好みのシートポジションを記憶しておき、乗車の際、シート横のメモリーレバーを操作することで記憶させたポジションに簡単に復帰することができる機能です。乗車するたびにシートを前後スライドさせて調節するストレスを軽減し、いつでも自分に合ったドライビングポジションを維持できます。

[Gにメーカーオプション]



**シートが回転しながらチルト。乗降をサポートします。**

**▶運転席ターンチルトシート**

シートが回転しながらチルトする（傾く）機構を、運転席に設定。乗降の際、シート横の回転レバーを操作してシートを回転&チルトさせることで、両脚をそろえたままスムーズな乗り降りが可能になります。また、乗降時の足腰への負担軽減にも貢献します。回転&チルト後のシートは、背もたれを軽く押すことで車内に戻すことができます。

[G、Xにメーカーオプション]



### スイッチ操作でパーキングブレーキを作動・解除。

#### ▶ 電動パーキングブレーキ

シフトレバーを「P」ポジションに入れると自動で作動し、ブレーキを踏みながら「D」ポジションなど「P」ポジション以外にシフトすると解除されるオート機能付\*1です。



### ジリジリ日射しからお肌を守ります。

#### ▶ スーパーUVカット・IRカット機能付フロントドアグリーンガラス

フロントドアのガラスは日焼けの原因となる紫外線（UV）を約99%カット\*1。紫外線の強い季節や時間帯でも、気軽にドライブを楽しめます。また、日射しによるジリジリした暑さのもとである赤外線（IR）カット機能付です。

[GR SPORT、Z“Adventure”、Z、Gに標準装備]



## 寒い日のドライブも快適に。

### ▶シートヒーター（運転席・助手席）

座面と背もたれをすばやく温めるシートヒーターを内蔵。身体を直接温めることができます。

[Z“Adventure”、Zに標準装備。GR SPORT、Gにメーカーオプション]



## 冬のドライブも、手のひらから温めます。

### ▶ステアリングヒーター

[Z“Adventure”、Zに標準装備。GR SPORT、Gにメーカーオプション]



## 乗降時の点灯にこだわりと優しさを。

### ▶おむかえ照明&ヘッドランプ一時点灯機能

ドアロックを解除すると点灯して知らせてくれるクリアランスランプに“おもてなし”の演出をプラス。徐々にふわっと光量が増していくフェード発光によって、夜間には優しくドライバーをお迎えします。また、夜間クルマから離れる際にランプスイッチのレバーを手前に引く操作をするとドアロック後も一定時間ロービームが点灯したままになり、周囲に街灯などがない暗い場所でも明るさを確保することができるヘッドランプ一時点灯機能も搭載。



## ミラーの格納忘れ、出し忘れを解消。

### ▶LEDサイドターンランプ付オート電動格納式 リモコンカロードアミラー+補助ミラー

ドアの施錠・解錠に連動してドアミラーが自動で格納・復帰するオート格納機能を搭載。スイッチ操作の手間が省けるのはもちろん、駐車時の格納忘れ、発進時の出し忘れも解消し、さらに降車後もミラーを見ることでドアのロック状態が確認できます。



## 室内を快適な空気環境へ。



### ▶ ナノイーX ※ 1

ナノイーXは、ナノイーに比べて、効果の元であるOHラジカルをより多く含む微粒子イオンです。運転席側のエアコン吹出口から室内へ放出され、車室内を快適な空気環境に導くナノイーがさらに進化しました。

- [ナノイーの技術]
- <お肌や髪にやさしい弱酸性>
- <ウイルス★・菌★★の抑制>
- <脱臭★★★>

[Z“Adventure”、Zに標準装備。GR SPORT、Gにメーカーオプション]



## 見やすく、エレガントにライトアップ。

### ▶LEDアンビエント照明

フロントコンソールボックスとインサイドドアハンドル、そして前席の足元をブルーのLEDライトが照らします。

[Z“Adventure”、Zに標準装備]



COME ON EVERYTHING!

## BIG LUGGAGE HEADLINES

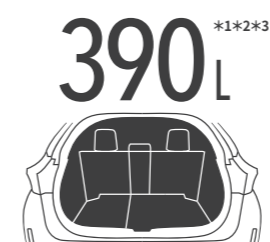

クラストップレベル\*4の大きな収納力。

### ▶広々としたラゲージルーム

コンパクトなボディに広がる、背が高く広々とした空間。大きな荷物も、余裕で積み込めます。

■リヤシートを倒すことで、容量は1,102L\*1\*3\*5まで広がります。

上下前後左右を賢く使って、あれこれ搭載。

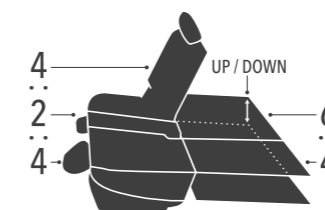

### ▶4：2：4分割可倒式リヤシート

### ▶6：4分割アジャスタブルデッキボード

背の高い荷物も、長い荷物も、倒したくない荷物も、ちょうどよく収まるから安心です。



足を出し入れするだけで、ラゲージOPEN!

### ▶ハンズフリーパワーバックドア

両手が荷物でいっぱいの時でも、足を出し入れするだけでラゲージを開けることができます。





### ▶フレックスベルト

ラゲージに積んだ荷物を、簡単にしっかりと固定できる2本組ベルトです。

[Z“Adventure”、Z、Gに販売店装着オプション]

### ▶ラゲージソフトトレイ（ラゲージ部）

表面に滑り止め・撥水・防水加工を施したトレイです。

外周に縁が付いているので濡れた物の収納にも便利です。

■詳しくはACCESSORIES & CUSTOMIZE CATALOGUEをご覧ください。

トヨタ純正用品（販売店装着オプション）  
トヨタ自動車（株）の取り扱い商品です。





## STORAGE SPACE

やりたいことを受け止める、余裕と工夫がたっぷり。



リヤシートの真ん中だけを倒せば、  
長尺物をスムーズに積める。

▶ 4:2:4分割可倒式リヤシート トヨタコンパクトSUV初\*1

(リヤセンターアームレスト付[ボトルホルダー2個付])

リヤシートの真ん中を倒せば、長尺物を積んでも、大人4人がゆとりを持って乗車できます。[GR SPORT、Z“Adventure”、Z、Gに標準装備]

▶ 6:4分割可倒式リヤシート

[Xに標準装備]

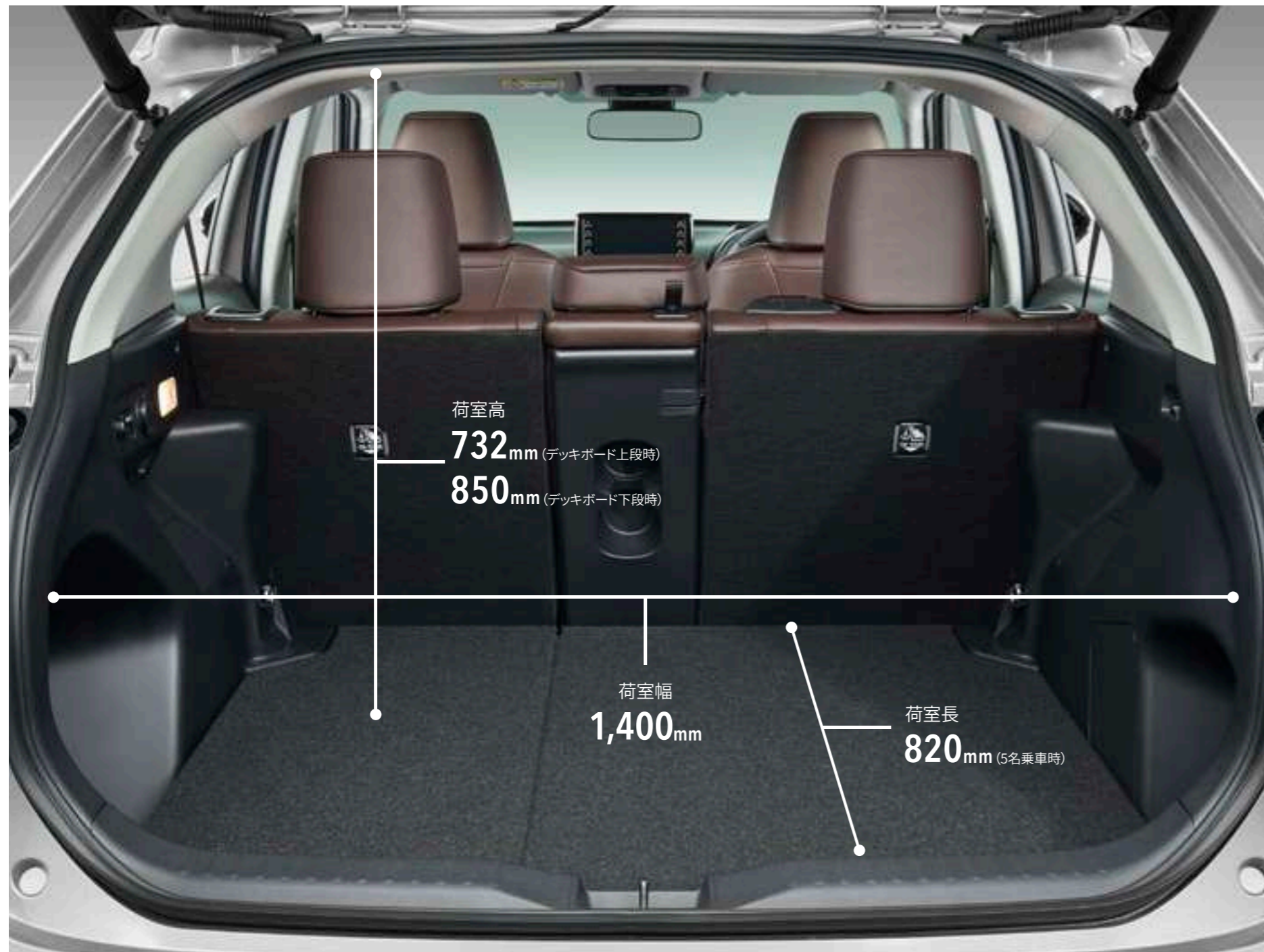

上下左右を使い分けて、荷物にピッタリのラゲージに。

▶6:4分割アジャスタブルデッキボード トヨタコンパクトSUV初\*1

載せる荷物に応じて荷室床面の高さを2段階に調節できます。6：4で左右分割することもできるので、背の高さの違う荷物を運ぶときに便利です。4：2：4分割可倒式リヤシートと組み合わせることで、多彩なデッキアレンジが可能になります。

[Z“Adventure”、Z、Gの2WD、GR SPORTに標準装備]

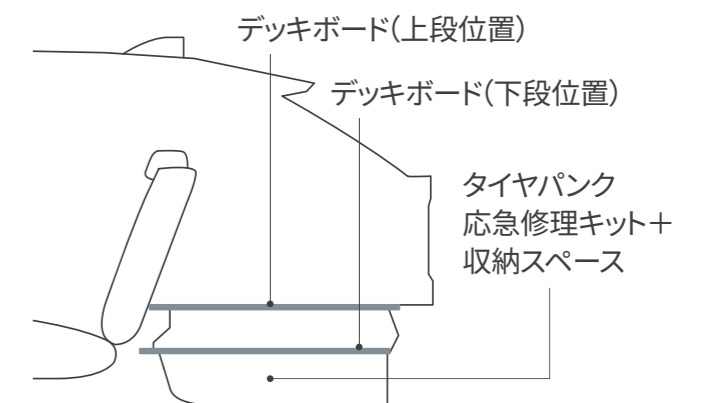



## 足を出し入れするだけで、簡単開閉。

- ▶ハンズフリーパワーバックドア トヨタコンパクトSUV初\*1  
(挟み込み防止機能\*2・停止位置メモリー機能・  
予約ロック機能付)

スマートキーを携帯していれば、リヤバンパーの下に足を出し入れするだけで、バックドアが自動開閉（開閉速度も向上）。両手が荷物でふさがっているときなどに、便利です。またバックドア下端部にあるスイッチでの操作も可能。停止位置の記憶、自動クローズ中の予約ロックも行えます。

[GR SPORT、Z“Adventure”、Z、Gにメーカーオプション]

小物や運転用スニーカーの  
収納に加えて、  
スマホの充電も。  
多彩な収納スペース。



助手席グローブボックス



センターオープントレイ



フロントコンソールボックス



フロントカップホルダー (2個)



左：充電用USB端子 (Type-C) \*1  
右：通信用USB端子\*1



フロント・リヤドアポケット &  
ボトルホルダー [1本付]

小物や運転用スニーカーの  
収納に加えて、  
スマホの充電も。  
多彩な収納スペース。



助手席シートバックポケット\*2



リヤセンターアームレスト  
(ボトルホルダー [2本付]) \*3



リヤコンソールボックス



助手席シートアンダートレイ\*4

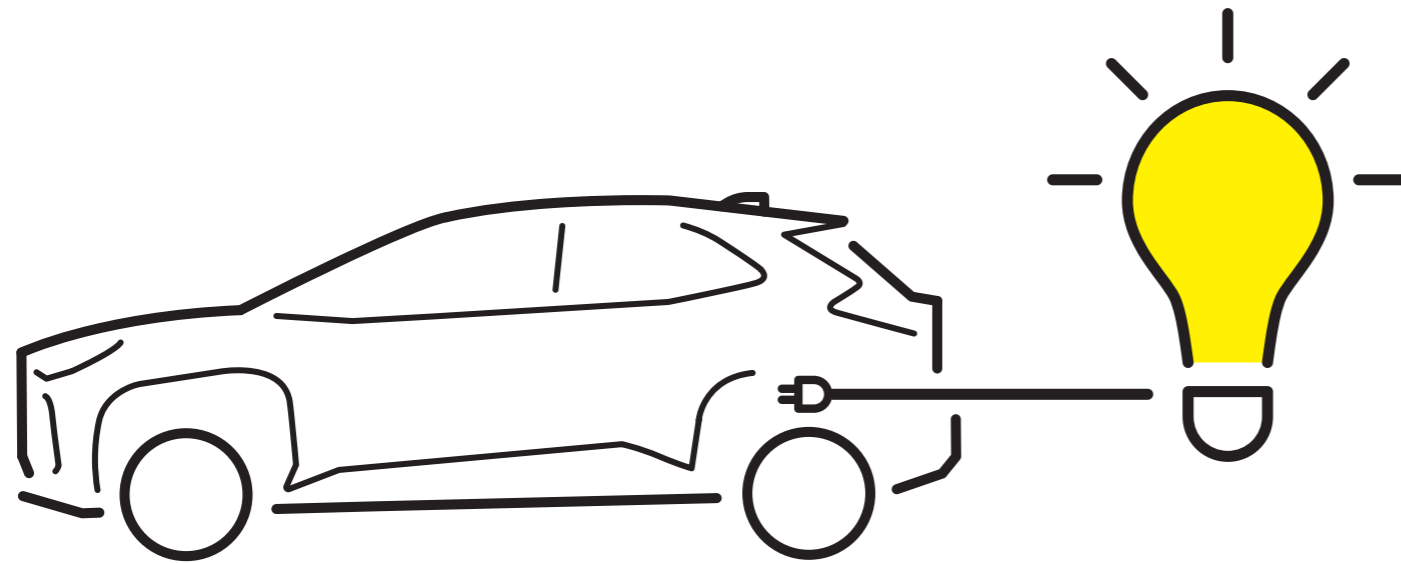

ガソリンを  
電気に変換！

長期間の災害時に  
役立つ電源！

## 電力供給時間

約 **5日**

(ガソリン満タン／消費電力400W時)

※ヤリスクロスの場合

## 停電などの非常時に電気製品が使える。

### ▶ アクセサリーコンセント

(AC100V・1500W/非常時給電システム付)

コンセント (AC100V・1500W) を、ラゲージルームに設置。非常時給電システムを使用することで、災害などによる非常時に電力が必要なとき、車両の走行機能を停止した状態で、AC100Vで消費電力の合計が1500W以下の電気製品を使用できます。

[ハイブリッド車にメーカーオプション]

もしものときでも  
温かい食事を。



スマホが充電  
できます。

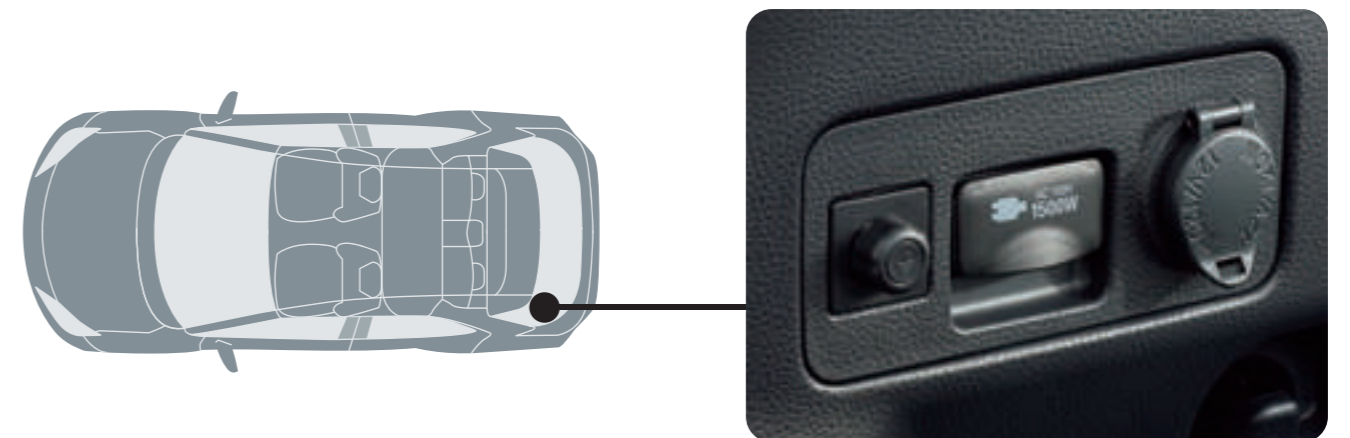
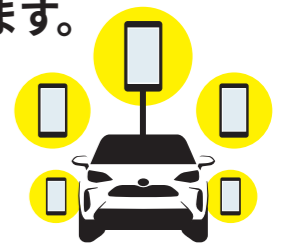

## 非常時給電 システムの 使い方

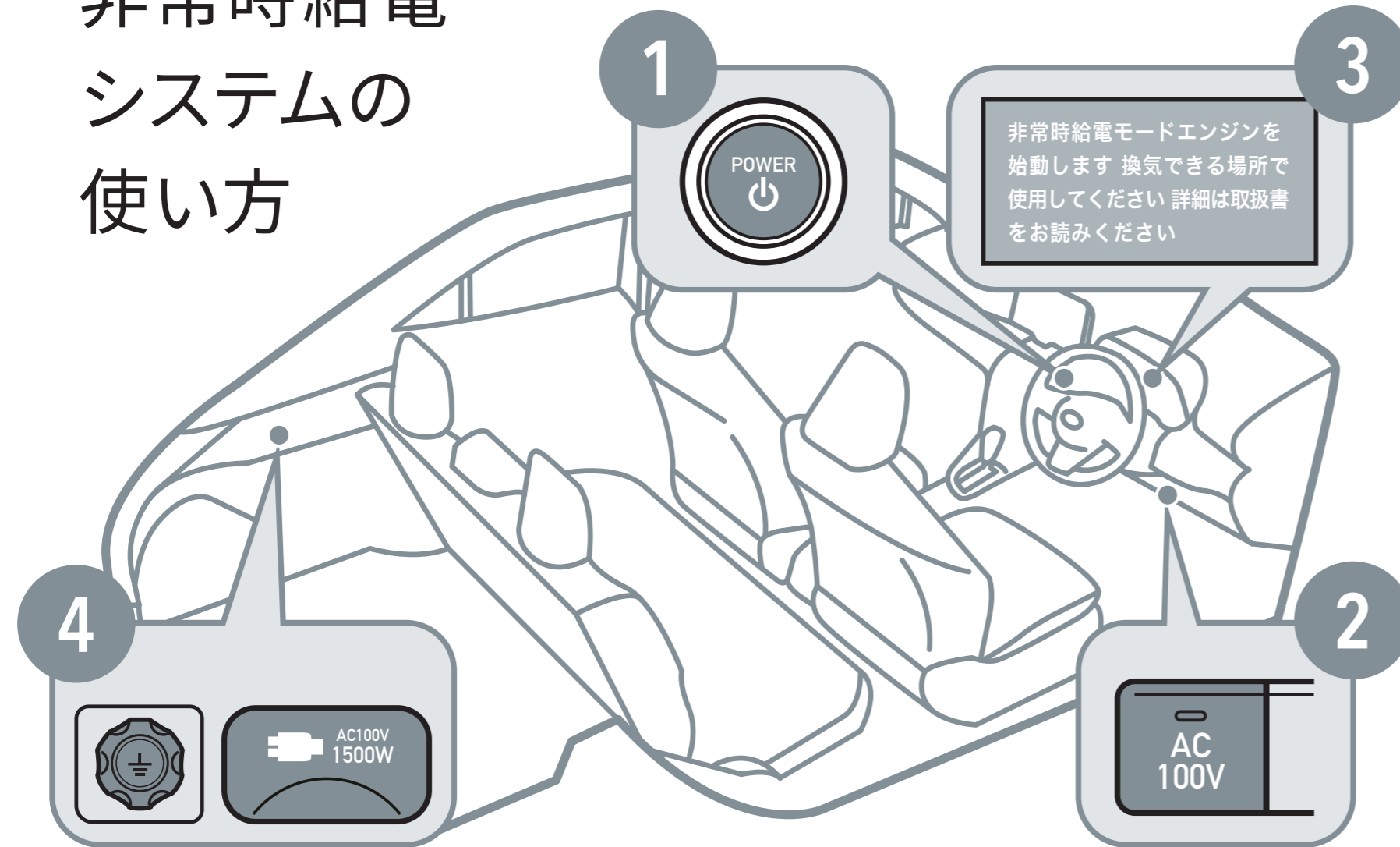

- 1 ブレーキを踏まずに、パワースイッチを2回押して「ONモード」状態にします。
- 2 READYインジケータが点灯していないことを確認し、AC100Vスイッチを3回連続で押してください。  
  
AC100Vスイッチを押す間隔が1秒以上あかないように、連続して押してください。
- 3 マルチインフォメーションディスプレイに非常時給電モードの説明が表示されたことを確認してください。
- 4 フタを開けて、電気製品の電源プラグをコンセントの奥までしっかり差し込んでください。  
  
アース線のある電気製品を使用するときは、ラゲージルーム内のコンセントを使用し、アース線をアース端子に接続してください。



## P020 FUNCTIONAL COCKPIT

Photo：Z（ハイブリッド・2WD）。内装色のダークブラウンは設定色（ご注文時に指定が必要です。指定がない場合はブラックになります）。トヨタ チームメイト（アドバンスト パーク）、ブラインドスポットモニター+パーキングサポートブレーキ（後方接近車両）、アクセサリコンセント（AC100V・1500W/非常時給電システム付）、ハンズフリーパワーバックドアはメーカーオプション。アダプティブハイビームシステムとカラーヘッドアップディスプレイはセットでメーカーオプション。 ■写真は機能説明のために各ランプを点灯したものです。実際の走行状態を示すものではありません。 ■写真はカラーヘッドアップディスプレイの作動イメージです。また、写真は合成です。 ■画面はハメ込み合成です。

## P021 見通しのいい視界と視線移動に配慮されたレイアウト。

■写真は運転席レイアウトのイメージです。 ■写真は機能説明のために各ランプを点灯したものです。実際の走行状態を示すものではありません。 ■画面はハメ込み合成です。 ■写真は合成です。

## P022 ▶マルチインフォメーションディスプレイ（7インチカラーTFT液晶）+オプティトロンメーター/ マルチインフォメーションディスプレイ（4.2インチカラーTFT液晶）+デジタルメーター

\*1. TFT [薄膜トランジスタ]：Thin Film Transistor ■写真の計器盤と画面表示は機能説明のために通常の状態と異なる表示・点灯をしています。実際の走行状態を示すものではありません。

## P023 ▶カラーヘッドアップディスプレイ

■表示の明るさは周囲の明るさに応じて自動調整され（任意の操作も可能）、表示位置も任意で調整できます。 ■写真はZ（ハイブリッド）。 \*1. ナビとの連携は販売店装着オプションのTV・オペレーター付T-Connectナビキット、T-Connectナビキットまたはエントリーナビキットを装着した場合に可能となります。

## P024 ▶自動防眩インナーミラー（ドライブレコーダー付）

\*1. スマートフォンへの転送には専用アプリ「TOYOTA SMART VIEWER」のインストールが必要です。 ■映像が録画されなかった場合や録画されたファイルが破損していた場合による損害、故障や使用によって生じた損害については、弊社は一切責任を負いません。 ■録画した映像は、その使用目的や使用方法によっては、被写体のプライバシーなどの権利を侵害する場合がありますのでご注意ください。また、イタズラなどの目的では使用しないでください。これらの場合については、弊社は一切責任を負いません。 ■詳細については取扱書をご覧ください。 ■機能 画角（水平）：前方112°/後方81° 録画画素数：前方200万画素/後方130万画素 ■録画時間 常時録画は約80分、駐車時録画は最大約120分 ■写真はイメージです。 ■画像のカメラ範囲はイメージです。 ■録画再生画面はスマートフォン専用アプリ「TOYOTA SMART VIEWER」の画面です。録画映像はスマートフォンの地図情報と連携して表示されます。

## P025 ▶運転席6ウェイパワーシート（前後スライド+リクライニング+シート上下）

■写真はZ（ハイブリッド）。 ■写真はイメージです。

## P025 ▶運転席イージーリターン機能

■運転席ターンチルトシートと運転席イージーリターン機能は、同時装着できません。 ■写真はすべてZ（ハイブリッド・2WD）。トヨタ チームメイト（アドバンスト パーク）装着車。 ■写真はイメージです。

## P026 ▶運転席ターンチルトシート

■運転席ターンチルトシートを選択した場合、シートタイプはヘッドレストセパレート型となります。 ■運転席ターンチルトシートを選択した場合、運転席シート上下アジャスターは非装着となります。 ■運転席ターンチルトシートと運転席イージーリターン機能は、同時装着できません。 ■写真はG（ガソリン・2WD）。 ■写真はイメージです。

## P027 ▶電動パーキングブレーキ

\*1. オート機能はOFFにすることもできます。 ■写真はすべてZ（ハイブリッド・2WD）。トヨタ チームメイト（アドバンスト パーク）装着車。 ■写真はイメージです。

## P027 ▶スーパーUVカット・IRカット機能付フロントドアグリーンガラス

\*1. トヨタ自動車（株）調べ。 ■写真はすべてZ（ハイブリッド・2WD）。トヨタ チームメイト（アドバンスト パーク）装着車。 ■写真はイメージです。

## P028 ▶シートヒーター（運転席・助手席） ▶ステアリングヒーター

■写真はZ（ハイブリッド）。 ■写真はイメージです。

## P029 ▶おむかえ照明&ヘッドランプ一時点灯機能

■フルLEDヘッドランプ（マニュアルレベリング機能付）+LEDクリアランスランプ+LEDデイトタイムランニングランプ（ターン機能付）装着車に搭載されます。 ■写真はおむかえ照明の利用イメージです。 ■写真はZ（ハイブリッド・2WD）。

## P029 ▶LEDサイドターンランプ付オート電動格納式リモコンカラードドアミラー+補助ミラー

■トヨタ チームメイト、またはパノラミックビューモニターを選択した場合、ドアミラーはヒーター+カメラ（左右）付となり、補助ミラーが非装着となります。 ■写真はトヨタ チームメイト（アドバンストパーク）装着車。 ■写真はイメージです。

## P030 ▶ナノイーX

★、★★、★★★車室空間での試験による約1時間の効果であり、実使用環境・実使用条件での結果ではありません。※2※3※4 ■効果には個人差や作動条件による差があります。  
 ※1. nanoe（ナノイー）=nano-technology+electric最先端のテクノロジーから生まれた“水に包まれている電気を帯びたイオン”のこと。 ※2. 試験機関:(一財)日本食品分析センター/試験方法:実車において付着したウイルス感染価を測定/抑制の方法:ナノイーを放出/対象:付着したウイルス/試験したウイルスの種類:1種類/試験結果:1時間で99%以上抑制。第20073697001-0101号。報告書日付:2020年12月4日 ※3. 試験機関:(一財)日本食品分析センター/試験方法:実車において付着した菌数を測定/抑制の方法:ナノイーを放出/対象:付着した菌/試験した菌の種類:1種類/試験結果:1時間で99%以上抑制。第15038623001-0101号。報告書日付:2015年5月12日 ※4. 試験機関:パナソニックホールディングス株式会社プロダクト解析センター/試験方法:実車において布に付着させたタバコ臭を6段階臭気強度表示法による検証/脱臭の方法:ナノイーを放出/対象:付着したタバコ臭/試験結果:1時間で臭気強度1.8以上低減。BAA33-150318-M35。 ■nanoe、ナノイーおよびnanoeマークは、パナソニックホールディングス株式会社の商標です。 ■写真は作動イメージです。

## P031 ▶LEDアンビエント照明

■写真はすべてZ（ハイブリッド・2WD）。トヨタ チームメイト（アドバンストパーク）装着車。 ■写真はイメージです。

## P032 ラゲージ

\*1. 2WD車かつデッキボード非装着状態の数値。 \*2. デッキアンダートレイを含む容量です。 \*3. VDA法による社内測定値。 \*4. コンパクトSUVクラスでの比較。2020年8月現在、トヨタ自動車（株）調べ。  
 \*5. デッキアンダートレイを含む、荷室、リヤシートを前倒しした状態の後席空間の合計容量です。 Photo：Z（ハイブリッド・2WD）。ボディカラーはブラスゴールドメタリック〈5C2〉。内装色のダークブラウンは設定色（ご注文時に指定が必要です。指定がない場合はブラックになります）。トヨタ チームメイト（アドバンストパーク）、ブラインドスポットモニター+パーキングサポートブレーキ（後方接近車両）、アクセサリコンセント（AC100V・1500W/非常時給電システム付）、ハンズフリーパワーバックドアはメーカーオプション。アダプティブハイビームシステムとカラーヘッドアップディスプレイはセットでメーカーオプション。フレックスベルト、ラゲージソフトトレイ（ラゲージ部）は販売店装着オプション。 ■走行時には、後方視界確保、荷物の転倒防止にご留意ください。

## P034 ▶ 4：2：4分割可倒式リヤシート（リヤセンターアームレスト付[ボトルホルダー2個付]） ▶ 6:4分割可倒式リヤシート

\*1. 2020年8月現在。 ■写真はすべてZ（ハイブリッド・2WD）。トヨタ チームメイト（アドバンスト パーク）装着車。 ■ゴルフバッグの形状によっては収納できない場合があります。詳しくは販売店におたずねください。 ■積載している自転車は27インチサイズ（フロントタイヤ取り外し状態）です。自転車のサイズやシートポジションによっては入らない場合があります。また安全のため荷物は固定してください。 ■標準状態以外のシートアレンジにすると走行できない場合や、ご注意いただきたい項目があります。必ず取扱書をご覧ください。 ■積載物のサイズや形状によっては入らない場合や、ご注意いただきたい項目があります。詳しくは販売店にてご確認ください。 ■走行時には、後方視界確保、荷物の転倒防止にご留意ください。

## P035 ▶6:4分割アジャスタブルデッキボード

\*1. 2020年8月現在。 ■数値は社内測定値。測定箇所により数値は異なります。 ■写真はデッキボード上段時。 ■写真はすべてZ（ハイブリッド・2WD）。トヨタ チームメイト（アドバンスト パーク）装着車。 ■積載物のサイズや形状によっては入らない場合や、ご注意いただきたい項目があります。詳しくは販売店にてご確認ください。 ■走行時には、後方視界確保、荷物の転倒防止にご留意ください。

## P036 ▶ハンズフリーパワーバックドア（挟み込み防止機能・停止位置メモリー機能・予約ロック機能付）

\*1. 2020年8月現在。 \*2. 挟まれる物の形状や挟まれ方によっては挟み込みを検知できない場合があります。開閉時には十分にご注意ください。 ■ハンズフリーパワーバックドアについては、作動条件についてご注意いただきたい項目があります。詳しくは取扱書をご覧ください。 ■写真はすべてZ（ハイブリッド・2WD）。トヨタ チームメイト（アドバンスト パーク）装着車。

## P037-038 収納アイテム

\*1. 充電用USB端子は、GR SPORT、Z“Adventure”、Z、Gに標準装備。通信用USB端子（USB入力）は全車に標準装備。 \*2. Z“Adventure”、Zに標準装備。 \*3. GR SPORT、Z“Adventure”、Z、Gに標準装備。 \*4. Z“Adventure”、Zに標準装備。Gにメーカーオプション。販売店装着オプションのCD・DVDデッキを選択する場合は、助手席シートアンダートレイを取り外しての装着となります。 ■写真はすべてZ（ハイブリッド・2WD）。トヨタ チームメイト（アドバンスト パーク）装着車。 ■写真はイメージです。

## P039 ▶ アクセサリーコンセント（AC100V・1500W/非常時給電システム付）

コンセントを安全にお使いいただく上での注意事項

〔電源コード／配線〕 ■たこ足配線はコードが発熱する可能性があります。 ■異常な発熱を感じたらただちに使用を中止してください。

〔使用する電気製品〕 ■使用する電気製品の取扱書の注意事項に従ってください。一般の電気製品の多くは自動車内や屋外での使用は想定されていないため、次のような問題が発生する可能性があります。 ●走行中の振動で故障する可能性 ●特に外気温が低いときや高いときでは、故障や作動不良になる可能性 ●水平設置が必要な電気製品は、正常に作動しない可能性 ■防水仕様の電気製品を除き、雨や水のかかる場所、湿気の多い場所では使用しないでください。 ■車両の状態によっては、一時的に給電機能が停止することがあるため、医療機器は使用しないでください。 ■次のような電気製品は正しく作動しないおそれがあります。 ●起動時の電力が大きい電気製品 ●精密なデータ処理をする計測機器 ●きわめて安定した電力供給を必要とする電気製品

〔使用する電気製品の消費電力〕 ■合計消費電力は1500W以下でご使用ください。1500Wを超えると保護機能が作動し、給電機能が停止します。 ■定格消費電力合計が1500W以下であっても、起動時等に大きな電力を必要とする電気製品があります。その場合は、保護機能が作動して、給電機能が停止します。 ■定格消費電力が大きな電気製品（ホットプレートなど）の中には、コンセントを単独で使うことを必須としているものがあります。その場合、他の電気製品と併用しないでください。

〔使用する電気製品の作動周波数〕 ■工場出荷時の電源周波数は車両によって異なります。車両の取扱書を確認し、電気製品の使用可能な周波数と車両の電源周波数が異なる場合は、販売店にご相談ください。（ヤリス クロスの場合、50Hzに設定されています。）

## P040 ▶ 非常時給電システムの使い方

車外の電気製品と接続してご使用になる場合は次の項目にもご注意ください

〔車両の安全確保〕 ■エンジンが作動することがあるため、次のことをお守りください。とくに、車外に電源コードを引き出して使用する場合は、誤って車両を発進させないようにご注意ください。 ●使用中は車両から離れないでください。 ●誤って手を入れないようにボンネットは閉めてください。 ●シフトはPポジションにして、パーキングブレーキを作動させてください。 ●地面が固く平らな場所に駐車し、できれば輪止めを設置してください。 ●必要に応じて、メカニカルキーでドアロックしてください。 ■落雷の可能性がある天候の時はコンセントを使用しないでください。使用中、雷に気づいたときには使用を停止してください。 ■一部地域では駐車または停車中にエンジンを始動させた場合、条例に触れるおそれがありますのでご注意ください。

〔電源コード／配線〕 ■コードリールを使う場合、コードが発熱する可能性がありますので、コードはリールからすべて引き出してご使用ください。 ■車外に電源コードを引き出して使用する場合は、雨水の浸入などにご注意ください。コンセントに雨水が付着した場合は、乾燥させてから使用してください。 ■電源コードをドアなどに挟まないようご注意ください。

〔換気〕 ■エンジンが作動することがあります。給排気設備のない車庫内などの換気の悪い場所や囲まれた場所（雪が積もった場所）などでは、酸素欠乏のおそれや、排気ガスが充満したり滞留したりするおそれがありますので、使用しないでください。

〔外気温が高いとき〕 ■炎天下など、車内が高温になる状態で使用すると、給電機能が停止することがあります。その場合は、車両を日陰等に移動したり、エアコンを使用するなどして室内温度を下げてください。

〔外気温が低いとき〕 ■特に外気温が低いときは、給電機能が作動できないことがあります。その場合は、車両を走行させるなどし、車両を暖めると使用できる可能性があります。

〔エアコンの使用に関する警告〕 ■非常時給電システムの使用中は、お子様や介護を必要とする方、ペットを車内に残さないでください。エアコンを使用していても、システムの自動停止等により室内が高温、または低温になる場合があります。熱中症・脱水症状・低体温症になり、重大な障害に及ぶか最悪の場合死亡につながるおそれがあります。

# PERFORMANCE

走行性能



GO OVER ANYWHERE

## DYNAMIC PERFORMANCE HEADLINES

悪路でも安心して乗り越えられる4WDシステム。

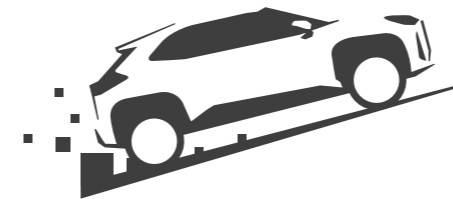

- ▶ マルチトレインセレクト (ガソリン4WD車)
- ▶ TRAILモード (ハイブリッドE-Four車)
- ▶ SNOWモード (ガソリン4WD車/ハイブリッドE-Four車)

オフロードモードを使えば、泥や雪、荒れ地でも安定して走行できます。

気持ちのいい加速とうれしい低燃費。



- ▶ 1.5L ハイブリッドシステム
- ▶ 1.5L ダイナミックフォースエンジン

WLTC 燃料消費率  
(国土交通省審査値)  
**30.8** km/L  
X(ハイブリッド・2WD) 市街地モード:31.4km/L  
郊外モード:33.5km/L  
高速道路モード:29.0km/L

踏み込むと気持ちよく加速するレスポンスと、走るほどにうれしくなる低燃費が、ひとつに。

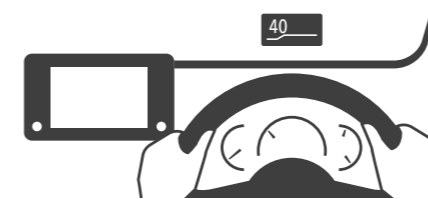

視界も機能もストレスフリーな、運転しやすさ。

- ▶ ドライバーズファーストな空間

運転に必要な情報やよく使うスイッチに、自然体のままでアクセスできます。

■燃料消費率は定められた試験条件のもとでの値です。お客様の使用環境（気象、渋滞等）や運転方法（急発進、エアコン使用等）に応じて燃料消費率は異なります。 ■  
WLTCモードは、市街地、郊外、高速道路の各走行モードを平均的な使用時間配分で構成した国際的な走行モードです。市街地モードは、信号や渋滞等の影響を受ける比較的低速な走行を想定し、郊外モードは、信号や渋滞等の影響をあまり受けない走行を想定、高速道路モードは、高速道路等での走行を想定しています。



ちょっとしたオフロードでも、余裕を持って駆け抜ける。

## 路面に合わせて最適な駆動に。

### ▶ ダイナミックトルクコントロール4WD

前輪駆動に近い状態と4輪駆動状態を自動的に電子制御します。通常の走行時には、燃費効率のよい走りを実現。発進・加速時や滑りやすい路面、コーナリング時には、車両の状態に合わせて最適な駆動力を後輪に配分します。

[ガソリン4WD車に標準装備]

## 急な下り坂での不安を解消。

GASOLINE & HYBRID

### ▶ ダウンヒルアシストコントロール

スイッチひとつで、降坂時の車速を低車速にキープして、安定走行に寄与します。

[ガソリン4WD車/ハイブリッドE-Four車に標準装備]

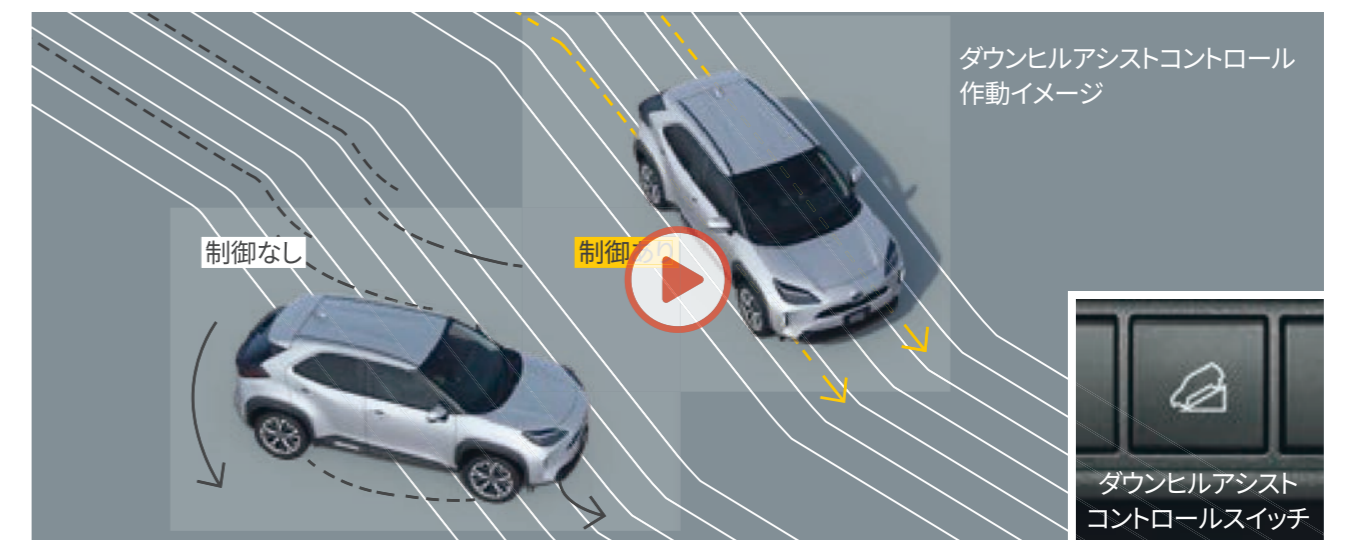





■写真はZ(ガソリン・4WD)。



MUD & SAND 滑りやすい路面 (泥ねい路、砂地路など)



■写真はマルチインフォメーションディスプレイ(7インチカラーTFT液晶)。

## 路面状況に合った4WD性能を、最大限に引き出す。

### ▶ マルチ Terrain セレクト

路面状況に応じた走行支援を、3つのモード (MUD & SAND/NORMAL/ROCK & DIRT) から選択できるシステムです。路面状況に適したモードを選択すると、駆動力、4WD、ブレーキを最適に統合制御。オフロードや滑りやすい路面での走破性を向上させます。またシステムの作動状況をマルチインフォメーションディスプレイに表示し、運転をサポートします。

[ガソリン4WD車に標準装備]

■マルチ Terrain セレクトはオフロード走行を補助する装置です。 ■マルチ Terrain セレクトについては、作動条件および走行条件についてご注意ください。必ず取扱書をご覧ください。



雪道でも安心して、スムーズ&パワフルに走れる。

滑りやすい路面でも安心して走行。

▶ E-Four (電気式4WDシステム) \*1

無駄なく、賢く、そしてスムーズに。発進時や雪道などの滑りやすい路面で、スムーズに4WD状態へ切り替えることで、発進性、走行安定性をアシスト。またシステムを小型軽量化し、車両後方にコンパクトに配置することで、低燃費に貢献しながら、足もとスペースや荷室容量のゆとりも確保。前後輪トルク配分量をマルチインフォメーションディスプレイに表示します。

[ハイブリッドE-Four車に標準装備]

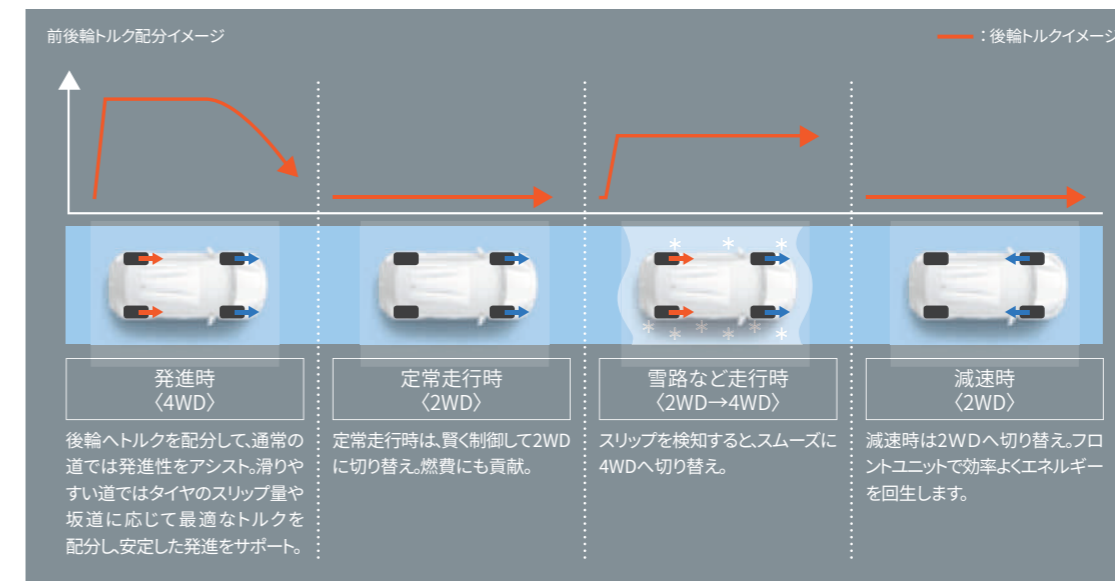

マルチインフォメーションディスプレイ内の前後輪トルク配分量表示

各輪にかかる駆動力（トルク）が大きい場合には目盛りの数が増加し、小さい場合には減少します。後輪の目盛りの数が少ないときはシステムが安定走行と判断し、燃費に寄与するために4WD機能を抑制している状態です。

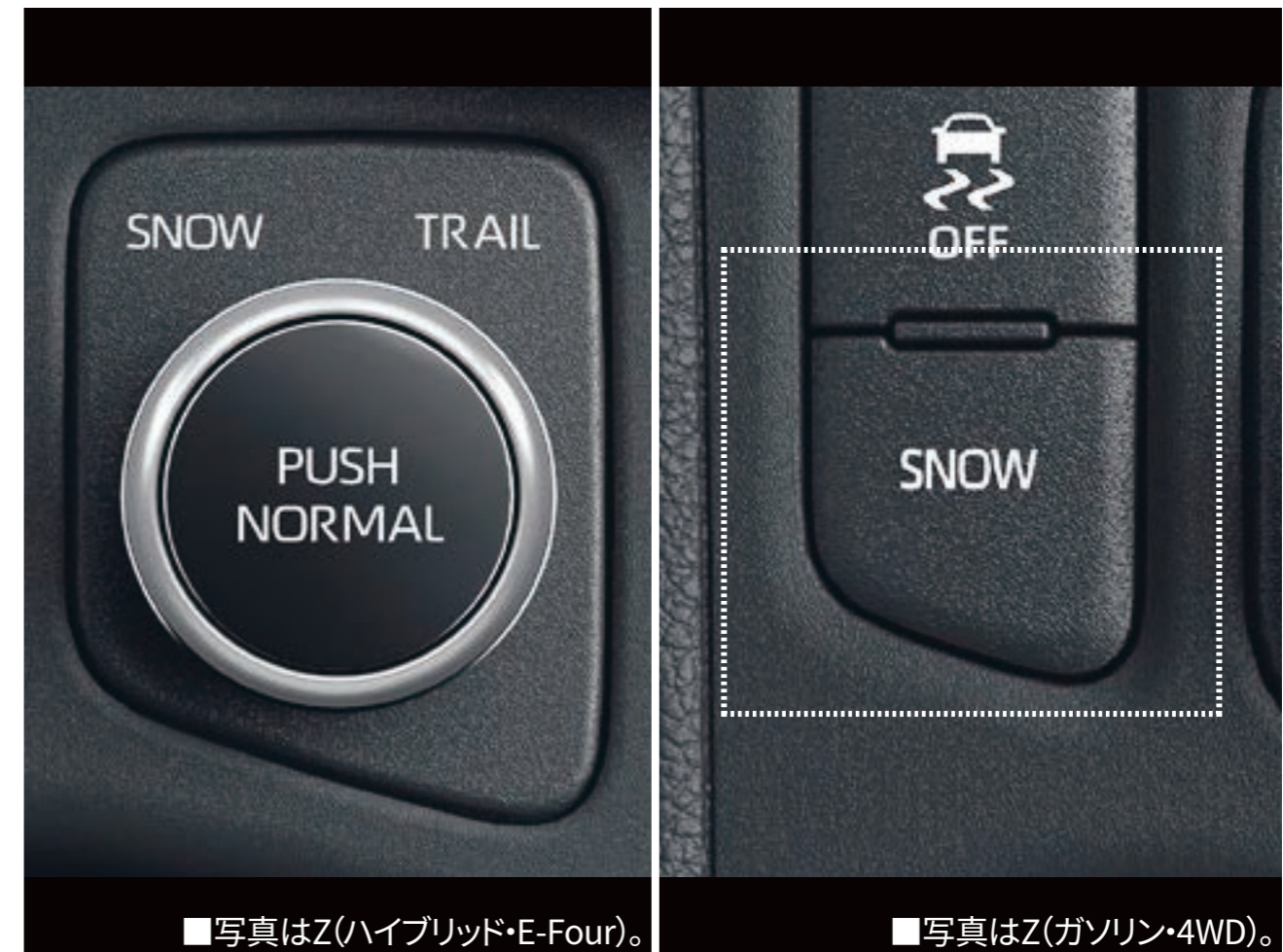
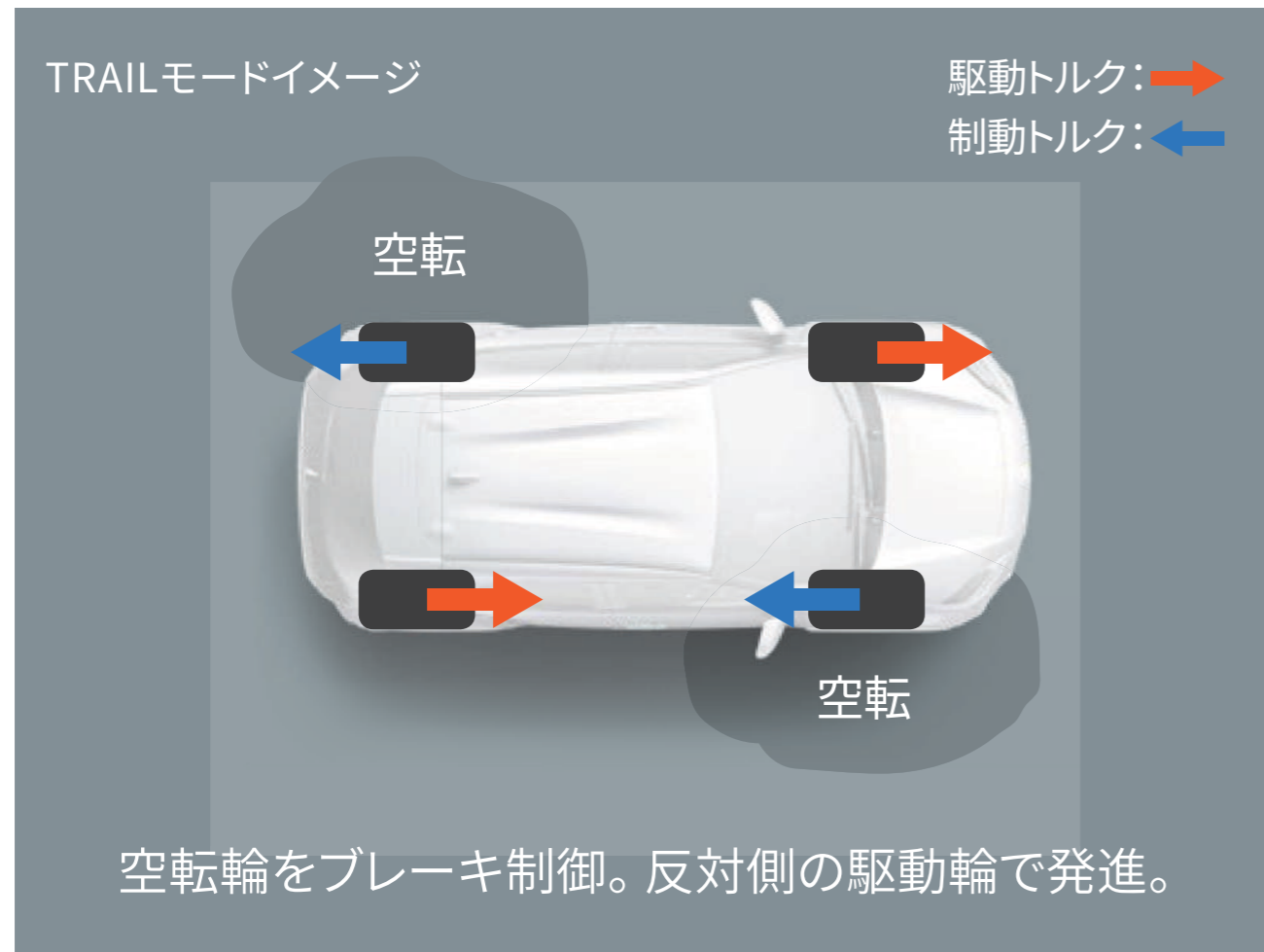

## スイッチ操作で、スタックからの脱出モードに。

### ▶ TRAILモード

空転したタイヤにブレーキを掛けることで、反対側のタイヤに駆動トルクが掛かるように制御。接地するタイヤに最適な駆動トルクを配分することで、悪路からのスムーズな脱出を実現します。またTRAILモードを選択するとマルチインフォメーションディスプレイの背景が変化します。

[ハイブリッドE-Four車に標準装備]

## 雪路でも安定走行をサポート。

GASOLINE & HYBRID

### ▶ SNOWモード

アクセル操作に対するトルクを制御し、雪路など滑りやすい路面でのスムーズな発進・走行に貢献します。またSNOWモード選択時には、マルチインフォメーションディスプレイにアイコンが表示されます。

[ガソリン4WD車/ハイブリッドE-Four車に標準装備]



爽快な走りと、優れた燃費性能をひとつにしたガソリン車。

## 高出力化と燃費向上を両立。

### ▶ 1.5L ダイナミックフォースエンジン (直列3気筒1.5L直噴エンジン)

TNGAの思想に基づいた、1.5Lダイナミックフォースエンジン。ロングストローク化、バルブ挟角の拡大などの高速燃焼技術の採用により、低燃費と高出力を両立。コンパクト化と軽量化を徹底的に追求することで軽快な走りの楽しさと、優れた燃費性能を実現しました。

## GASOLINE



■写真はイメージです。

### ▶ 1.5L DYNAMIC FORCE ENGINE M15A-FKS

最大出力 (ネット) : 88kW (120PS) /6,600r.p.m

最大トルク (ネット) : 145N・m (14.8kgf・m) /4,800~5,200r.p.m

## 力強い発進・加速とスムーズな走りを両立。

### ▶ 1.5L用 Direct Shift-CVT (ギヤ機構付自動無段変速機)

従来のCVTのメリットであるスムーズで低燃費な走りを生むプーリーとベルトに発進用ギヤを追加し、低速から高速域まで力強くダイレクトな走りを実現します。

1.5L DYNAMIC FORCE ENGINE M15A-FKS

最大出力 (ネット) : 88kW (120PS) /6,600r.p.m

最大トルク (ネット) : 145N・m (14.8kgf・m) /4,800~5,200r.p.m



2WD

【X】

**WLTCモード** 燃料消費率 (国土交通省審査値)

20.2 km/L

市街地モード : 15.3km/L

郊外モード : 21.3km/L

高速道路モード : 22.5km/L

【G】

**WLTCモード** 燃料消費率 (国土交通省審査値)

19.8 km/L

市街地モード : 15.0km/L

郊外モード : 20.8km/L

高速道路モード : 22.2km/L

【Z“Adventure”、Z】

**WLTCモード** 燃料消費率 (国土交通省審査値)

18.8 km/L

市街地モード : 14.4km/L

郊外モード : 19.7km/L

高速道路モード : 21.1km/L

【GR SPORT】

**WLTCモード** 燃料消費率 (国土交通省審査値)

17.6 km/L

市街地モード : 13.3km/L

郊外モード : 18.7km/L

高速道路モード : 19.6km/L

4WD

【X】

**WLTCモード** 燃料消費率 (国土交通省審査値)

18.5 km/L

市街地モード : 14.2km/L

郊外モード : 19.3km/L

高速道路モード : 20.6km/L

【G】

**WLTCモード** 燃料消費率 (国土交通省審査値)

18.2 km/L

市街地モード : 14.0km/L

郊外モード : 18.9km/L

高速道路モード : 20.4km/L

【Z“Adventure”、Z】

**WLTCモード** 燃料消費率 (国土交通省審査値)

17.4 km/L

市街地モード : 13.5km/L

郊外モード : 18.0km/L

高速道路モード : 19.3km/L

■燃料消費率は定められた試験条件のもとでの値です。お客様の使用環境（気象、渋滞等）や運転方法（急発進、エアコン使用等）に応じて燃料消費率は異なります。 ■  
 WLTCモードは、市街地、郊外、高速道路の各走行モードを平均的な使用時間配分で構成した国際的な走行モードです。市街地モードは、信号や渋滞等の影響を受ける比較的低速な走行を想定し、郊外モードは、信号や渋滞等の影響をあまり受けない走行を想定、高速道路モードは、高速道路等での走行を想定しています。



## 優れた低燃費と爽快な走り。

### ▶ 1.5Lハイブリッドシステム

電気系・機械系損失を大幅に低減し、ハイブリッド世界トップレベル\*1の低燃費を実現。また、システム出力向上とアクセル操作に対するレスポンスを向上することで、クルマを意のままにコントロールでき、いつまでも走っていたくなるような気持ち良い走りを両立させました。

## HYBRID



### ▶ 1.5L DYNAMIC FORCE ENGINE M15A-FXE + HYBRID SYSTEM

システム最高出力\*2：85kW（116PS）

## 先進の高速燃焼技術がもたらす、高出力と低燃費。

### ▶ 1.5Lダイナミックフォースエンジン（直列3気筒1.5Lエンジン）

小型・軽量化を徹底的に追求し、クラストップレベルの低燃費・動力性能・環境性能を発揮する1.5Lエンジンを搭載。高速燃焼により熱効率の向上を実現し、最大熱効率は40%以上。低回転域からのトルクフルな加速フィーリングにより、実用域での軽快感と燃費向上を高次元で両立させました。

1.5L DYNAMIC FORCE ENGINE M15A-FXE  
+ HYBRID SYSTEM

システム最高出力\* 1:85kW (116PS)



Z“Adventure”、Z、G、X

GR SPORT

2WD

【X】  
WLTCモード 燃料消費率  
(国土交通省審査値)

30.8 km/L

市街地モード : 31.4km/L

郊外モード : 33.5km/L

高速道路モード : 29.0km/L

【G】  
WLTCモード 燃料消費率  
(国土交通省審査値)

30.2 km/L

市街地モード : 31.2km/L

郊外モード : 33.0km/L

高速道路モード : 28.2km/L

【Z“Adventure”、Z】  
WLTCモード 燃料消費率  
(国土交通省審査値)

27.8 km/L

市街地モード : 29.4km/L

郊外モード : 29.9km/L

高速道路モード : 26.1km/L

【GR SPORT】  
WLTCモード 燃料消費率  
(国土交通省審査値)

25.0 km/L

市街地モード : 25.9km/L

郊外モード : 26.1km/L

高速道路モード : 23.9km/L

【Z“Adventure”、Z、G、X】  
JC08モード 燃料消費率  
(国土交通省審査値)

31.3 km/L

E-Four

【X】  
WLTCモード 燃料消費率  
(国土交通省審査値)

28.7 km/L

市街地モード : 29.5km/L

郊外モード : 30.9km/L

高速道路モード : 27.1km/L

【G】  
WLTCモード 燃料消費率  
(国土交通省審査値)

28.1 km/L

市街地モード : 28.5km/L

郊外モード : 29.9km/L

高速道路モード : 26.7km/L

【Z“Adventure”、Z】  
WLTCモード 燃料消費率  
(国土交通省審査値)

26.0 km/L

市街地モード : 26.4km/L

郊外モード : 27.2km/L

高速道路モード : 25.1km/L

【JC08モード】  
JC08モード 燃料消費率  
(国土交通省審査値)

29.0 km/L

■燃料消費率は定められた試験条件のもとでの値です。お客様の使用環境（気象、渋滞等）や運転方法（急発進、エアコン使用等）に応じて燃料消費率は異なります。 ■  
WLTCモードは、市街地、郊外、高速道路の各走行モードを平均的な使用時間配分で構成した国際的な走行モードです。市街地モードは、信号や渋滞等の影響を受ける比較的低速な走行を想定し、郊外モードは、信号や渋滞等の影響をあまり受けない走行を想定、高速道路モードは、高速道路等での走行を想定しています。

NEW  
PLATFORM  
&  
BODY



新プラットフォームが実現した、新しい“コンパクトSUV”のカタチ。





## コンパクトなボディに“ギュツ”と凝縮。

### ▶ TNGAコンパクトパッケージ

コンセプトは「軽く、小さく、扱いやすく」。ムダを徹底的にそぎ落とし、運転のしやすさ、優れた操縦安定性、高い燃費性能、そして躍動感あふれるスタイリングをコンパクトなボディに凝縮しました。

## 風から生まれた、空力フォルム。

### ▶ 空力性能の追求

空気の流れをデザインしたフロントフェイス、アーチ形状が空力向上に大きく貢献するリヤスポイラー、操縦安定性にも寄与するスタビライジングフィンの採用により、空気抵抗を減らし、クラストップレベル\*3のCD値（空気抵抗係数）=0.35\*4を実現。燃費向上に貢献します。

## 最小回転半径

# 5.3m



## 機動力を高める、小回り性能。

### ▶ 最小回転半径

最小回転半径は、5.3mを実現。細い路地に入る時やUターン時、車庫入れや縦列駐車時の取り回しがスムーズに行えます。

## 会話がはずむ静かな空間に。

### ▶ 静粛性の追求

振動・騒音を抑える高剛性ボディに加え、ほぼフロア全面への吸音材の設定や、エンジン音・ロードノイズを低減する吸遮音材の最適配置、さらに接合部の隙間も細部まで埋め、車内への音の侵入を抑制。快適なドライビング空間を構築しています。



## フットワークのよい走りの実現のために。

### ▶ 低重心&高剛性ボディ

TNGAプラットフォームのもと、ドライビングポジションを低く設定し、エンジン構成位置などの重量配分を最適化することで低重心化を図りました。さらに、軽量でありながら高い剛性を備えたボディを採用。車高の高さを感じさせない軽快で安定感に優れた走りを実現します。

## 優れた乗員保護性能の確保を追求し、鍛え上げたコンパクトボディ。

### ▶ 高強度骨格&高剛性ボディ

ヤリス クロスのボディは、コンパクトカーでありながら、万が一の衝突時に備え、ボディ剛性と骨格を徹底的に鍛え上げています。衝突時のキャビンの変形を抑制し、優れた乗員保護性能を確保しました。

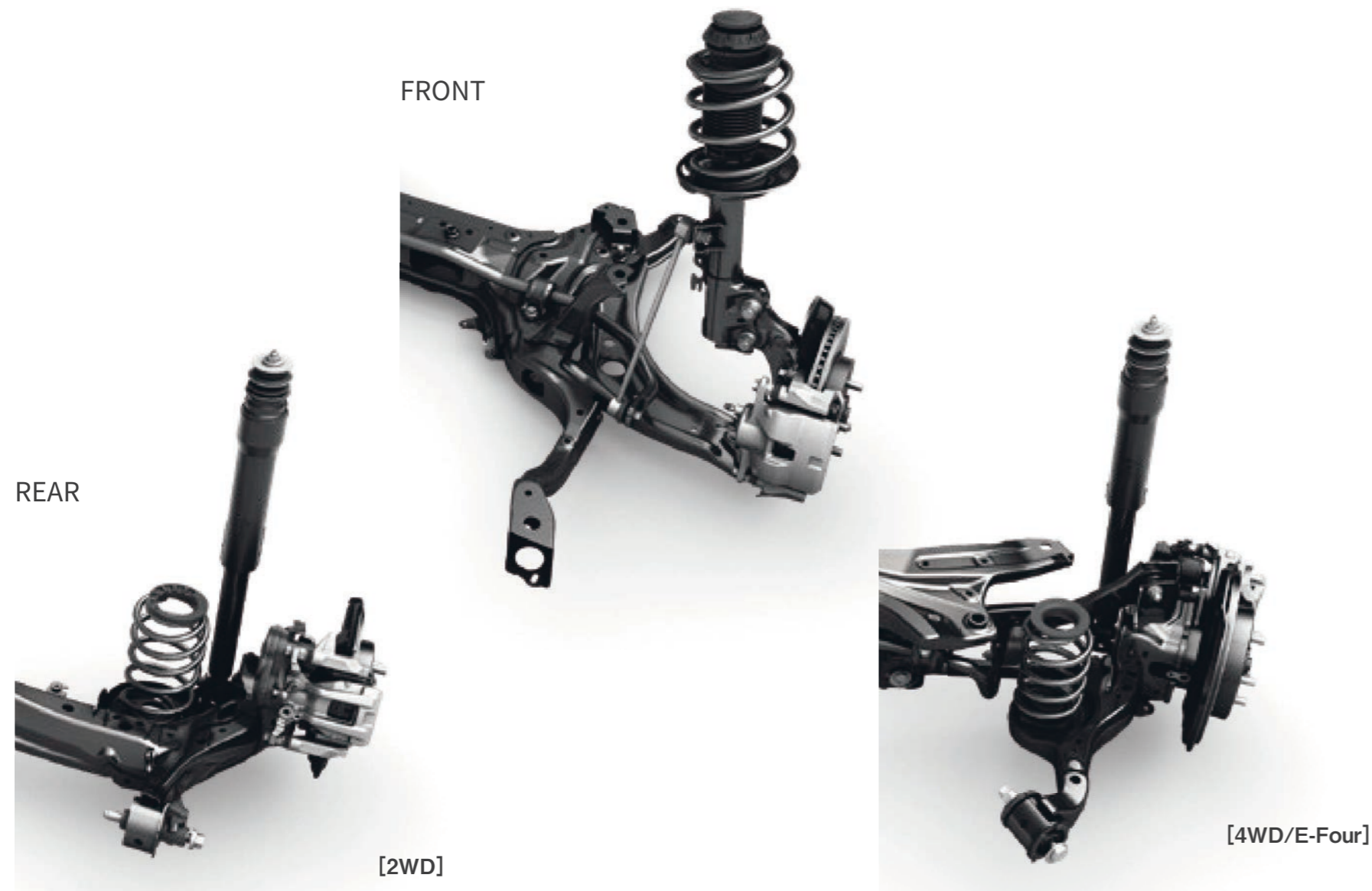

## 軽快で滑らかな乗り心地を。

### ▶ フロント&リヤサスペンション

**【マクファーソンストラット式フロントサスペンション】**  
 サスペンションの滑らかな動きに徹底的にこだわり、上質な乗り心地を追求。プラットフォームを構成する一つひとつの部品の剛性にこだわり、ドライバーの操作にクルマがダイレクトに反応。意のままの走りを実現します。

**【トーションビーム式リヤサスペンション (2WD)】**  
**【ダブルウィッシュボーン式リヤサスペンション (4WD/E-Four)】**  
 圧倒的な安定性と、クラスを超えた乗り心地を両立するリヤサスペンション。4WDおよびE-Fourにはコンパクトなダブルウィッシュボーン式リヤサスペンションを採用しました。

## 減速を、意のままにコントロール。

### ▶ 4輪ディスクブレーキ

優れた制動力を持つディスクブレーキを4輪に採用。制御の行き届いた、思い通りの減速コントロールを実現しています。また、リヤブレーキには電動パーキングブレーキを搭載しました。

トヨタ ニュー グローバル アーキテクチャー

## What's TNGA (Toyota New Global Architecture)

トヨタが全社を挙げて取り組む、クルマづくりの構造改革。機能横断的・一体的な開発を進めることで、効率的かつ効果的に、クルマの基本性能や商品力の飛躍的向上をめざしています。2015年、プリウスへの採用からはじまったTNGAを、ヤリス クロスにも採用し、コンパクトSUVの価値をさらに高めるため「走り」「デザイン」「燃費」「安全性」まで、すべての性能を徹底的に追求しました。

TNGAについて  
詳しくはこちら





### エコドライブモード

アクセル操作に対する駆動力は穏やかになり、暖房・冷房の効き具合も抑えられ、環境に配慮した走行になります。

### EVドライブモード\*1

モーターのみで静かに走行できます。深夜のエンジン音や、ガレージの出し入れなど排出ガスを抑えたいときに便利です。

### パワーモード

気持ちのいい走りを楽しめます。アクセル操作に対する駆動力の制御に加え、ドライバーの運転情報を検知し、その状況に合わせて加速や減速をスポーティにチェンジするシステムを採用。ドライバーが運転を楽しんでいるとシステムが判断すると、加速レスポンスを鋭くしたり、またワインディングロードを走っているときはエンジンブレーキを積極的にかけるなど、俊敏な走りをサポートします。

## 状況や気分に合わせて、走りをチョイス。

### ▶ ドライブモードスイッチ（ノーマルモード／パワーモード／エコドライブモード）・EVドライブモードスイッチ

[パワーモード／ノーマルモード／エコドライブモード：全グレードに標準装備] [EVドライブモードスイッチ：ハイブリッド車に標準装備]

## 道路や運転を先読みして、燃費性能に貢献。

### ▶ 先読みエコドライブ

#### [先読み減速支援]

ドライバーの過去の減速・停止行動を蓄積し、支援地点として自動的に登録。登録された支援地点に接近すると、状況に応じてアクセルOFF操作を促したり、エンジンブレーキ力を高めることでより多くの電気を回収します。

#### [先読みSOC制御]

この先にある下り坂や渋滞を先読みして、ハイブリッドバッテリーへの充放電量を増やすことでより効率的に電気を使います。

### P047 ダイナミックパフォーマンス

Photo：Z（ハイブリッド・2WD）。ボディカラーはシルバーメタリック〈1L0〉。トヨタ チームメイト（アドバンスト パーク）、ブラインドスポットモニター+パーキングサポートブレーキ（後方接近車両）、アクセサリコンセント（AC100V・1500W/非常時給電システム付）、ハンズフリーパワーバックドアはメーカーオプション。アダプティブハイビームシステムとカラーヘッドアップディスプレイはセットでメーカーオプション。 ■写真は合成です。

### P048 パワーユニット（4WDガソリン）

Photo：Z（ガソリン・4WD）。ボディカラーのブラックマイカ〈209〉×センシユアルレッドマイカ〈3T3〉 [2PN] はメーカーオプション。パノラミックビューモニター、ブラインドスポットモニター+パーキングサポートブレーキ（後方接近車両）、ハンズフリーパワーバックドアはメーカーオプション。アダプティブハイビームシステムとカラーヘッドアップディスプレイはセットでメーカーオプション。 ■写真はイメージです。

### P048 ▶ ダイナミックトルクコントロール4WD

■本格オフロード走行やラリー走行などが目的ではなく、一般道での優れた走行安定性に寄与することを目的とした4WDです。

### P049 ▶ マルチテレインセレクト

■マルチテレインセレクトはオフロード走行を補助する装置です。 ■マルチテレインセレクトについては、作動条件および走行条件についてご注意いただきたい項目があります。必ず取扱書をご覧ください。

### P050 ▶ E-Four（電気式4WDシステム）

\*1. E-Four（電気式4WDシステム）は、機械式4WDとは機構および性能が異なります。さまざまな走行状態に応じてFF（前輪駆動）走行状態から4WD（4輪駆動）走行状態まで自動的に制御し、優れた操縦安定性の確保および燃費の向上に寄与するものです。 ■写真はハイブリッドE-Four車のイメージです。 ■写真は合成です。雪道の走行時にはチェーンまたは冬用タイヤを装着してください。また、実際の走行時には、路面の状況に応じたタイヤの選択や、安全に配慮した運転にご留意ください。

### P051 ▶ SNOWモード

■写真はハイブリッドE-Four車のイメージです。 ■写真は合成です。雪道の走行時にはチェーンまたは冬用タイヤを装着してください。また、実際の走行時には、路面の状況に応じたタイヤの選択や、安全に配慮した運転にご留意ください。

### P052 エンジン（ガソリン車）

Photo：Z（ガソリン・2WD）。ボディカラーはブラックマイカ〈209〉。パノラミックビューモニター、ブラインドスポットモニター＋パーキングサポートブレーキ（後方接近車両）、ハンズフリーパワーバックドアはメーカーオプション。アダプティブハイビームシステムとカラーヘッドアップディスプレイはセットでメーカーオプション。 ■写真は合成です。 ■グレードおよびオプション装着、駆動方式などにより、燃料消費率が異なります。詳しくは主要諸元表でご確認ください。

### P053 ▶ 1.5L DYNAMIC FORCE ENGINE M15A-FKS

■グレードおよびオプション装着、駆動方式などにより、燃料消費率が異なります。詳しくは主要諸元表でご確認ください。

### P054 エンジン（ハイブリット車）

Photo：Z（ハイブリッド・2WD）。ボディカラーはプラスゴールドメタリック〈5C2〉。トヨタ チームメイト（アドバンスト パーク）、ブラインドスポットモニター＋パーキングサポートブレーキ（後方接近車両）、アクセサリコンセント（AC100V・1500W/非常時給電システム付）、ハンズフリーパワーバックドアはメーカーオプション。アダプティブハイビームシステムとカラーヘッドアップディスプレイはセットでメーカーオプション。LEDフロントフォグランプは販売店装着オプション。 ■写真は合成です。 \*1. 2022年7月現在。ガソリン乗用車コンパクトクラス。トヨタ自動車（株）調べ。 \*2. エンジンとモーターにより、動力性能として発揮できる出力。社内算定値。 ■グレードおよびオプション装着、駆動方式などにより、燃料消費率が異なります。詳しくは主要諸元表でご確認ください。

### P055 ▶ 1.5L DYNAMIC FORCE ENGINE M15A-FXE + HYBRID SYSTEM

■グレードおよびオプション装着、駆動方式などにより、燃料消費率が異なります。詳しくは主要諸元表でご確認ください。 \*1. エンジンとモーターにより、動力性能として発揮できる出力。社内算定値。

### P056 プラットフォーム

### P057 ▶ TNGAコンパクトパッケージ ▶ 低重心&高剛性ボディ ▶ 最小回転半径 ▶ 空力性能の追求

\*1. Z“Adventure”、Z、G、Xの数値。GR SPORTは1,580mmとなります。 \*2. Z、G、Xの数値。GR SPORTは4,185mm、Z“Adventure”は4,200mmとなります。 \*3. 2022年7月現在。ガソリン乗用車コンパクトクラス。トヨタ自動車（株）調べ。 \*4. 数値は社内測定値。 ■CD値＝空気抵抗係数。 ■写真はイメージです。

### P058 ▶ フロント&リヤサスペンション

■写真はイメージです。

### P059 ▶ ドライブモードスイッチ（ノーマルモード／パワーモード／エコドライブモード）・EVドライブモードスイッチ

■写真はZ（ハイブリッド・E-Four）。トヨタ チームメイト（アドバンスト パーク）装着車。 ■ドライブモードスイッチを押すことで、ノーマルモード（通常走行）からエコドライブモード、パワーモードへと走行モードを切り替えることができます。 \*1. エンジン、ハイブリッドバッテリーの状態、エアコンの使用状況や運転方法（急加速・車速）、道路状況（登坂）などによっては、バッテリー残量に関わらずBEV走行が解除され、エンジンが作動します。

### P059 ▶ 先読みエコドライブ

■販売店装着オプションのTV・オペレーター付T-Connectナビキット、T-Connectナビキット、またはエントリーナビキットの装着が必要です。（T-Connect契約は不要です。）

# SAFETY

安全性能



## BE PROTECTED 7DAYS

### 交通事故死傷者ゼロの社会をめざして。

すべての方の安全をサポートするため、そして、より多くの方に選ばれるコンパクトカーだからこそ、ヤリス クロスにはトヨタの最新の安全機能と新たな先進技術を積極的に採り入れました。さらに進化した予防安全パッケージ“Toyota Safety Sense”を全車に標準装備。その他、個々の安全技術やシステムをさらに連携させ、さまざまなシーンでドライバーを支援。将来的には道路インフラとの協調、自転車以外のクルマからの情報活用を図り、「事故を起こさないクルマ」の実現をめざしていきます。

## SAFETY HEADLINES



交差点で右左折する時の「ヒヤッ」も検知して防ぐ。

- ▶ プリクラッシュセーフティ（歩行者 [昼夜] ・ 自転車運転者 [昼] 検知機能付衝突回避支援タイプ/ミリ波レーダー+単眼カメラ方式）

衝突の危険を検知すると作動する衝突被害軽減ブレーキ。その検知範囲が、直進時から交差点での右左折時へと広がりました。



高速道路でのクルージングも渋滞も、リラックスして走れる。

- ▶ レントレーシングアシスト
- ▶ レーダークルーズコントロール（全車速追従機能付）

車線をはみ出さずに走り、先行車に一定の距離を保ってついていくように、サポートします。



苦手な駐車も余裕でこなす 先進のパーキングサポート。

- ▶ トヨタ チームメイト [アドバンストパーク（パノラミックビューモニター付）]

シフトレバー操作を行い、スイッチを押すだけで、スムーズに駐車してくれます。



進化を続ける次世代の予防安全パッケージ。

## Toyota Safety Sense



### POINT 1

5つの先進機能が、  
多くの状況でドライバーをサポート。

- プリクラッシュセーフティ … ぶつからないをサポート
- レーントレーシングアシスト … 高速道路のクルージングをサポート
- レーダークルーズコントロール … ついていくをサポート
- アダプティブハイビームシステム\*1 / オートマチックハイビーム … 夜間の見やすさをサポート
- ロードサインアシスト … 標識の見逃し防止をサポート

### POINT 2

2種類のセンサーで  
高い認識性能と信頼性を両立。



さらに幅広い安全技術をご用意。

〈駐車などの低速走行時に壁や車両を検知〉・パーキングサポートブレーキ(前後方静止物)

〈後方から接近してくる車両を検知〉・ブラインドスポットモニター\*2・パーキングサポートブレーキ(後方接近車両) \*2

 機能を安全にお使いいただく上でご留意いただきたい事項があります。詳しくは右上に記載の詳細説明ページを必ずご確認ください。

人とクルマが協調した新しいモビリティ社会の実現をめざし、  
運転や駐車などをサポートする、先進技術を採用。

トヨタ チームメイト\*1

POINT

先進の高度運転支援を採用。 □トヨタ チームメイト [アドバンスト パーク (パノラミックビューモニター付)] **トヨタSUV初\*2**  
[GR SPORT、Z“Adventure”、Z、G のハイブリッド車にメーカーオプション]



ヤリス クロスは全車「セーフティ・サポートカーS〈ワイド〉」です。

セーフティ・サポートカーS〈ワイド〉(サポカーS〈ワイド〉)は、政府が交通事故防止対策の一環として普及啓発しているものです。衝突被害軽減ブレーキやペダル踏み間違い時加速抑制装置など安全運転を支援する装置を搭載し、高齢者を含むすべてのドライバーの安全をサポートします。

■安全運転を支援する装置は、あくまで運転を支援する機能です。本機能を過信せず、必ずドライバーが責任を持って運転してください。



JNCAP\*3総合評価\*4において、最高ランクの「自動車安全性能 2020ファイブスター賞\*5」を受賞。

ヤリス クロスの予防安全・衝突安全性能が高く評価されました。



## 駐車場での安全をサポート

後退中はブレーキに足を添えてください。



アドバンストパークスイッチ

もっとスムーズに、  
もっと安全に駐車できたらいいのに…

高度運転支援 Advanced Parkで、駐車をもっとスムーズに。

▶ トヨタ チームメイト [アドバンストパーク (パノラミックビューモニター付)] トヨタコンパクトSUV初\*1

ステアリング・アクセル・ブレーキ操作を制御。

駐車したいスペースの横に停車後、アドバンストパークスイッチを押して駐車位置\*2を確認。その後、開始スイッチを押すと、カメラとソナーによって周囲を監視しながら、ステアリング・アクセル・ブレーキ操作を制御し、駐車操作をアシストして駐車を完了させます (シフト操作は手動)。

[GR SPORT、Z“Adventure”、Z、Gのハイブリッド車にメーカーオプション]

アシスト可能な環境

■区画線のある駐車場・隣接車両のある駐車場

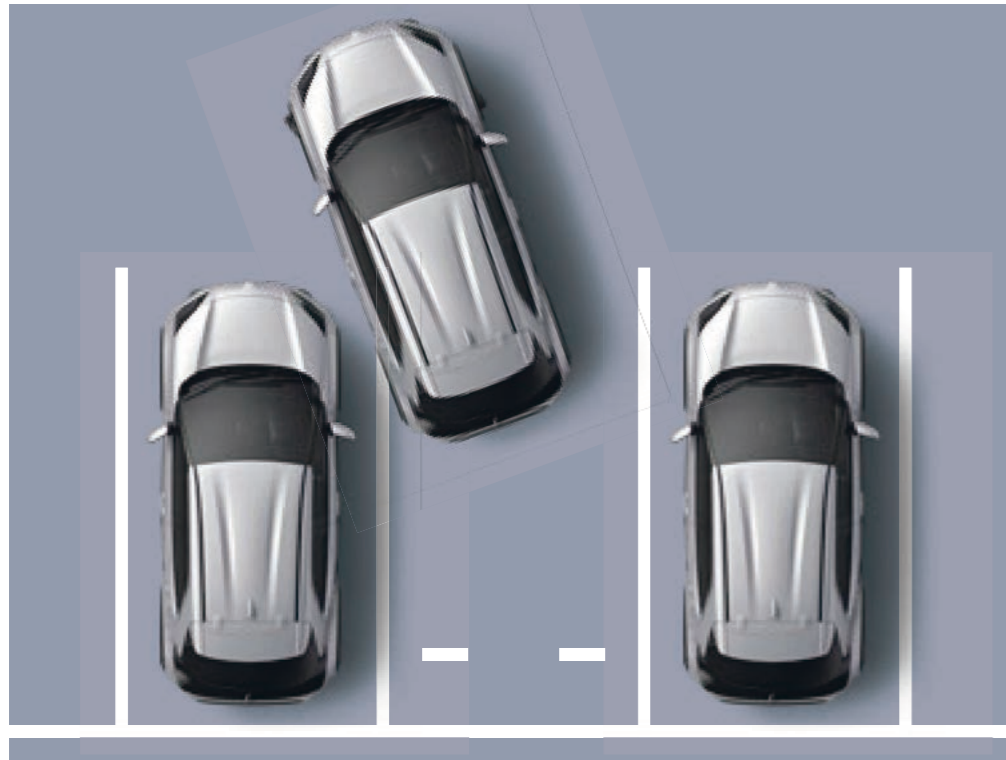

01 並列駐車

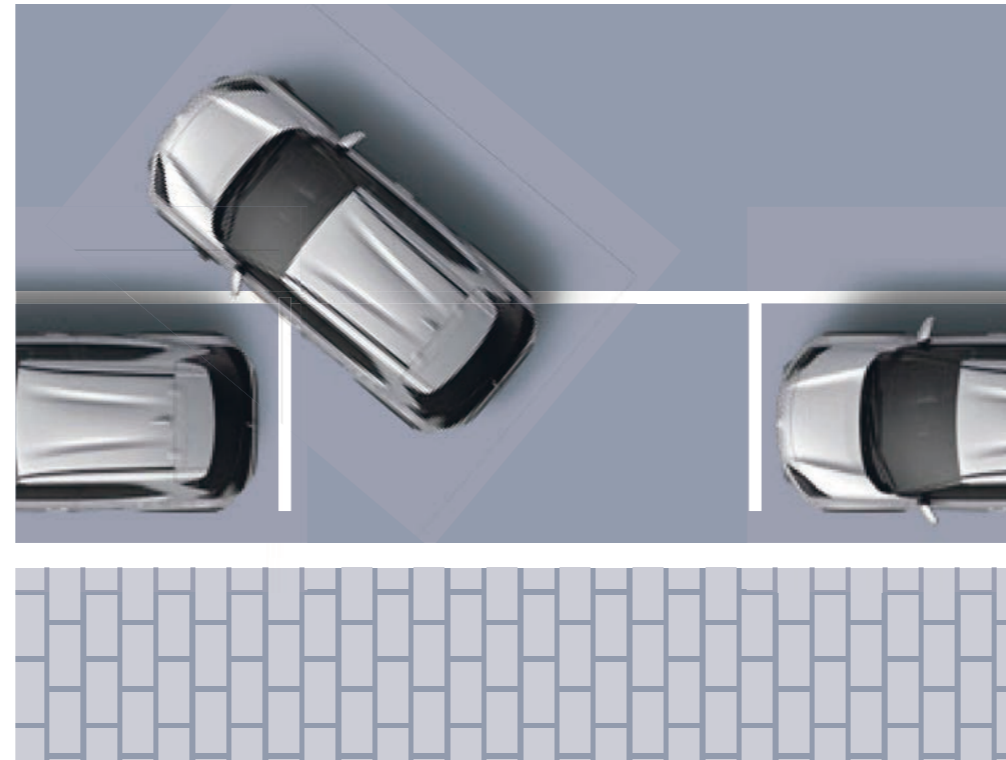

02 縦列駐車・出庫

■メモリ機能



03 区画線のない駐車

駐車位置のメモリ機能搭載。区画線のないスペースでの駐車もアシスト。▶

区画線で区切られた駐車場での縦列駐車・出庫、並列駐車だけでなく、事前に駐車位置を登録することで、区画線のない駐車場や隣接車両がない環境下での駐車操作もアシスト可能です。

⚠ 機能を安全にお使いいただく上でご留意いただきたい事項があります。詳しくは右上に記載の詳細説明ページを必ずご確認ください。

〈カメラとソナーの併用で全周囲を監視〉

ソナー  
カメラ

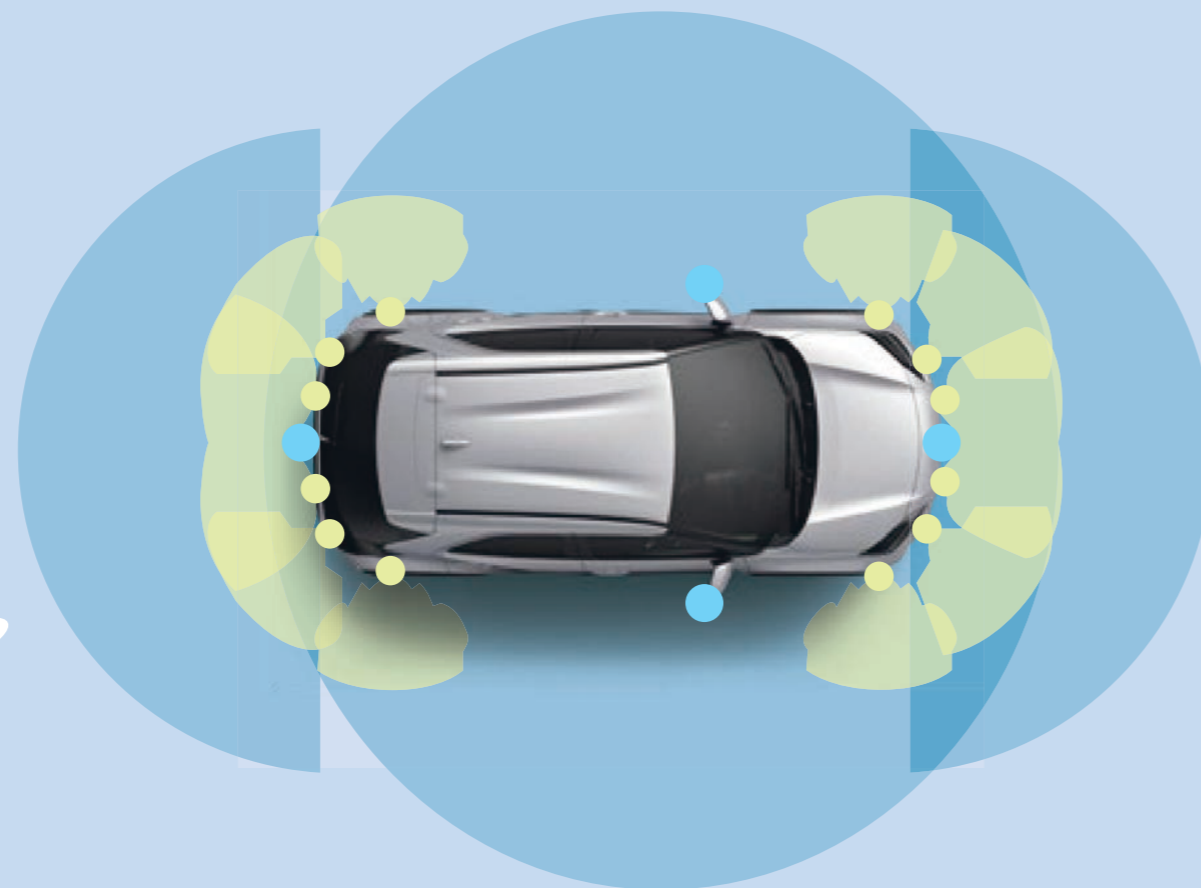

360度  
監視

### 衝突被害軽減もサポート。

カメラやソナーによって、周囲を監視しながら駐車を支援。動く対象物や細いポール等を含む障害物を検知した場合には警報を鳴らし、ブレーキ制御を行うことで接触回避を支援します。



## 街中でのドライビングサポート。

歩行者や自転車の飛び出し、  
交差点での右左折時に「ヒヤッ」としたことがある…



[昼間、自転車が車道を横断したときも検知。]



[昼間はもちろん、夜間の歩行者も検知。]

▶ プリクラッシュセーフティ（歩行者 [昼夜] ・ 自転車運転者 [昼] 検知機能付衝突回避支援タイプ/ミリ波レーダー+単眼カメラ方式）

直進時の衝突回避・被害軽減をサポート。

■直進時の車両・歩行者検知機能

前方の車両や歩行者（昼夜）、自転車運転者（昼）をミリ波レーダーと単眼カメラで検出。警報ブザーとマルチインフォメーションディスプレイ表示で衝突の可能性を知らせ、ブレーキを踏めた場合はプリクラッシュブレーキアシスト。ブレーキを踏めなかった場合はプリクラッシュブレーキを作動させ、衝突回避または被害軽減をサポートします。プリクラッシュブレーキは歩行者や自転車運転者に対しては自車が約10～80km/hの速度域で作動し、たとえば、歩行者との速度差が約40km/hの場合には、衝突回避または被害軽減をサポートします。また、車両に対しては自車が約10km/h以上で作動。たとえば、停止車両に対し自車の速度が約50km/hの場合は、衝突回避または被害軽減をサポートします。

⚠ 機能を安全にお使いいただく上でご留意いただきたい事項があります。詳しくは右上に記載の詳細説明ページを必ずご確認ください。

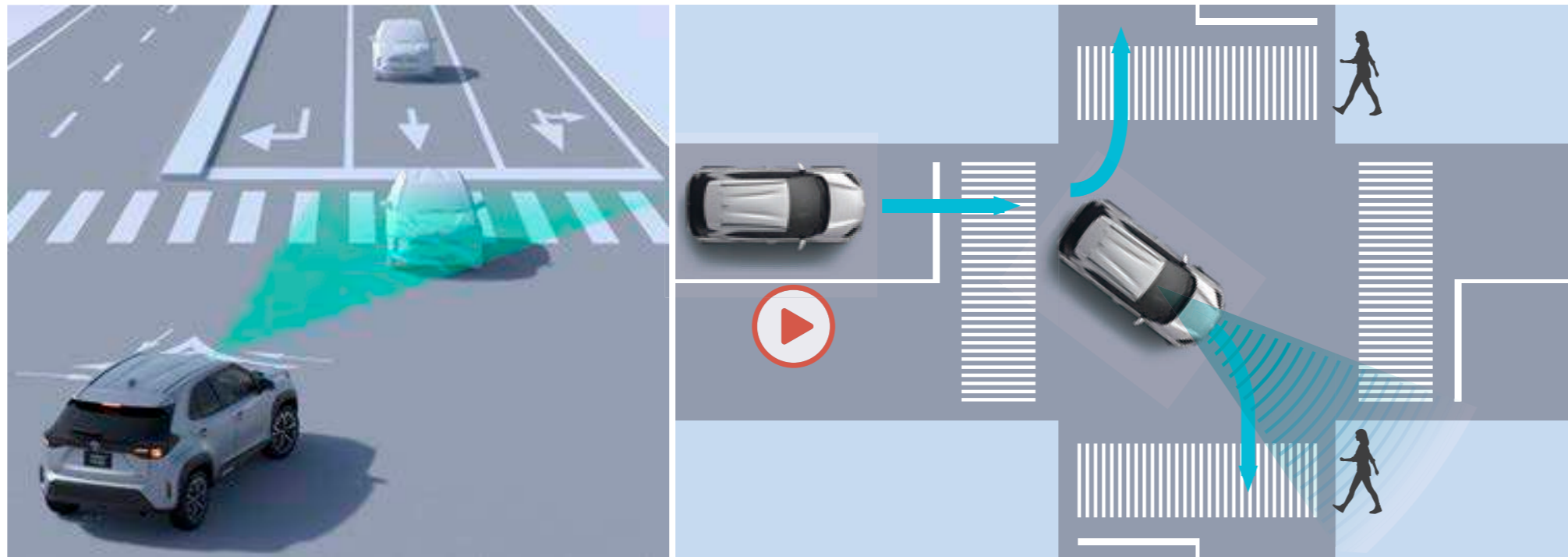

[自車右折時、直進してくる対向車を検知。]

[自車右左折時、対向方向から横断してきた歩行者も検知。]

### 交差点での検知にも対応。

#### ▶「交差点」右折時の対向直進車・右左折時の対向方向から来る横断歩行者検知機能

交差点右折時に直進してくる対向車および右左折時に対向方向から横断してくる歩行者をミリ波レーダーと単眼カメラで検出。ブザーと表示で衝突の可能性を知らせ、その後プリクラッシュブレーキを作動。衝突回避または被害軽減をサポートします。

#### ドライバーによる回避操舵をきっかけに操舵と車線逸脱抑制をサポート。

##### ▶緊急時操舵支援機能

歩行者と衝突する可能性が高く、自車線内に回避するための十分なスペースがあるとシステムが判断した場合で、ドライバーの回避操舵があったとき、操舵支援を行い、車両安定性確保と車線逸脱抑制に寄与します。

##### ■低速時の自車直前にいる歩行者、自転車運転者、車両検知機能により衝突回避・被害軽減をサポート。

自車の直前にいる歩行者、自転車運転者、車両をミリ波レーダーと単眼カメラで認識。前方に対象物がある状態で、停車または徐行状態からアクセルペダルが必要以上に強く踏み込まれた場合には、エンジン出力を抑制または弱いブレーキをかけることで加速を抑制し、衝突回避または被害軽減をサポートします。



[自車線内の歩行者との衝突回避操作を支援。]

⚠ 機能を安全にお使いいただく上でご留意いただきたい事項があります。詳しくは右上に記載の詳細説明ページを必ずご確認ください。



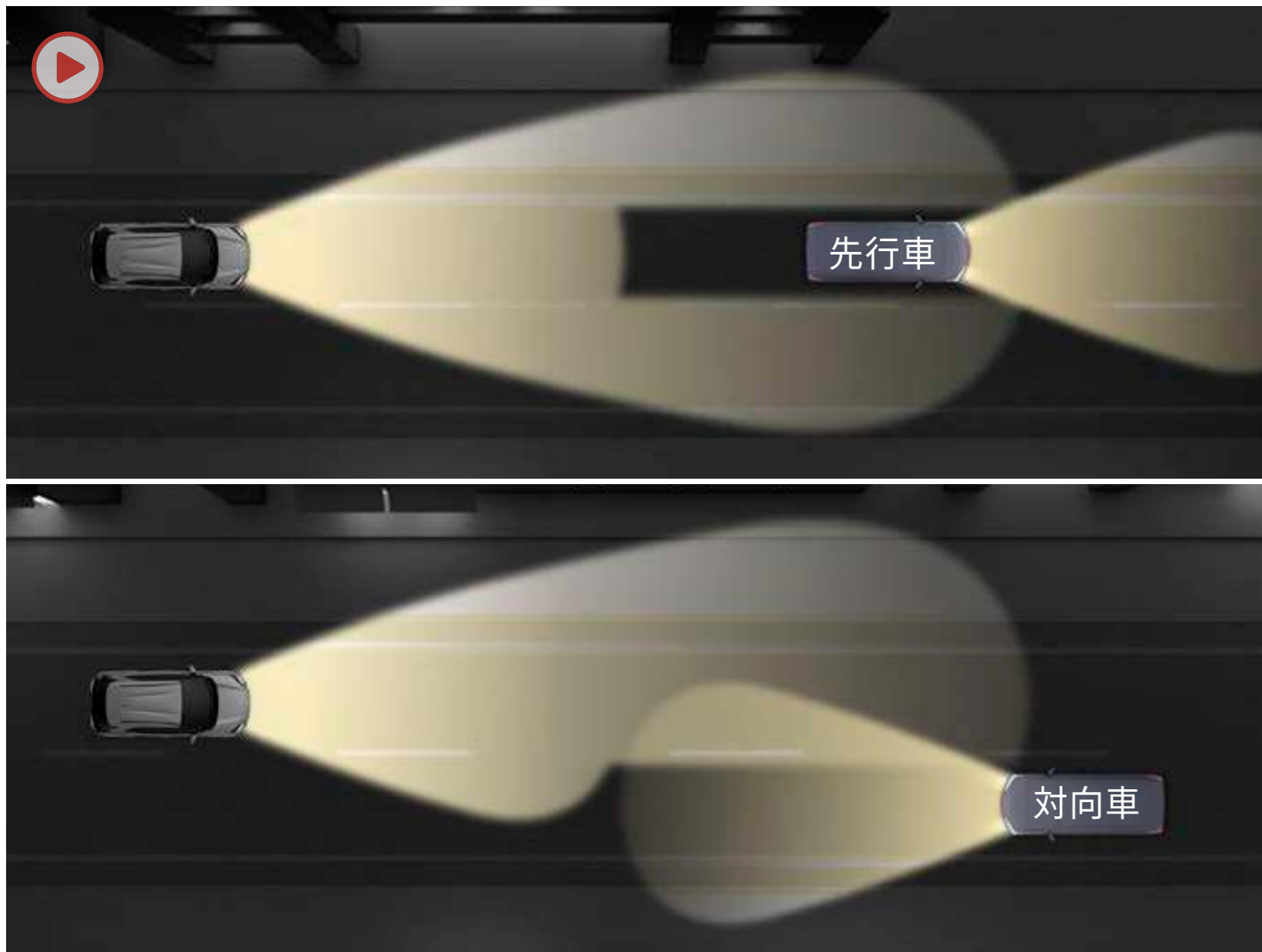

アダプティブハイビームシステム作動イメージ



アダプティブハイビームスイッチ

夜道は見えづらいので、  
もっと気軽にハイビームを使いたいけど…

夜間の見やすさをサポート。

▶ アダプティブハイビームシステム [AHS] トヨタコンパクトSUV初\*1

LEDの点灯・消灯を細やかに制御することで、先行車や対向車に光が当たる部分だけを自動的に遮光できるシステム。ハイビームを保持したまま走行できる頻度を高めて、夜間の優れた視認性を確保します。  
[Z“Adventure”、Zにメーカーオプション]

▶ オートマチックハイビーム [AHB]

ハイビームとロービームを自動で切替え、夜間の歩行者などの早期発見をサポート。切替忘れを防ぐほか、手動操作の煩わしさも軽減します。



道路標識って、  
ウっかり見逃しそうで…

標識の見逃し防止をサポート。

▶ ロードサインアシスト [RSA]

単眼カメラで道路標識を認識しマルチインフォメーションディスプレイに表示します。

最高速度  
標識認識時



認識する道路標識例



はみ出し通行禁止 最高速度

最高速度  
超過時



車両進入禁止 一時停止

マルチインフォメーションディスプレイ表示  
速度規制値を超えた場合などには、表示の反転とブザーでお知らせする機能も。



高速道路でのドライビングサポート。

ロングドライブで、車線をはみ出しそうになったことがある…



## 高速道路のクルージングをサポート。

### ▶ レントレーシングアシスト [LTA]

車線の中央を走行するために  
必要なステアリング操作の一部を支援\*1。

白線（黄線）が見えにくい、または見えない場合も、先行車を追従してステアリング操作を支援します。

車線をはみ出しそうなときは、ブザー&ディスプレイ表示に加え、ステアリング操作の一部を支援。

白線だけでなく、アスファルトや縁石などの境界から逸脱すると判定した場合も支援します。



レントレーシングアシストスイッチ

機能を安全にお使いいただく上でご留意いただきたい事項があります。詳しくは右上に記載の詳細説明ページを必ずご確認ください。

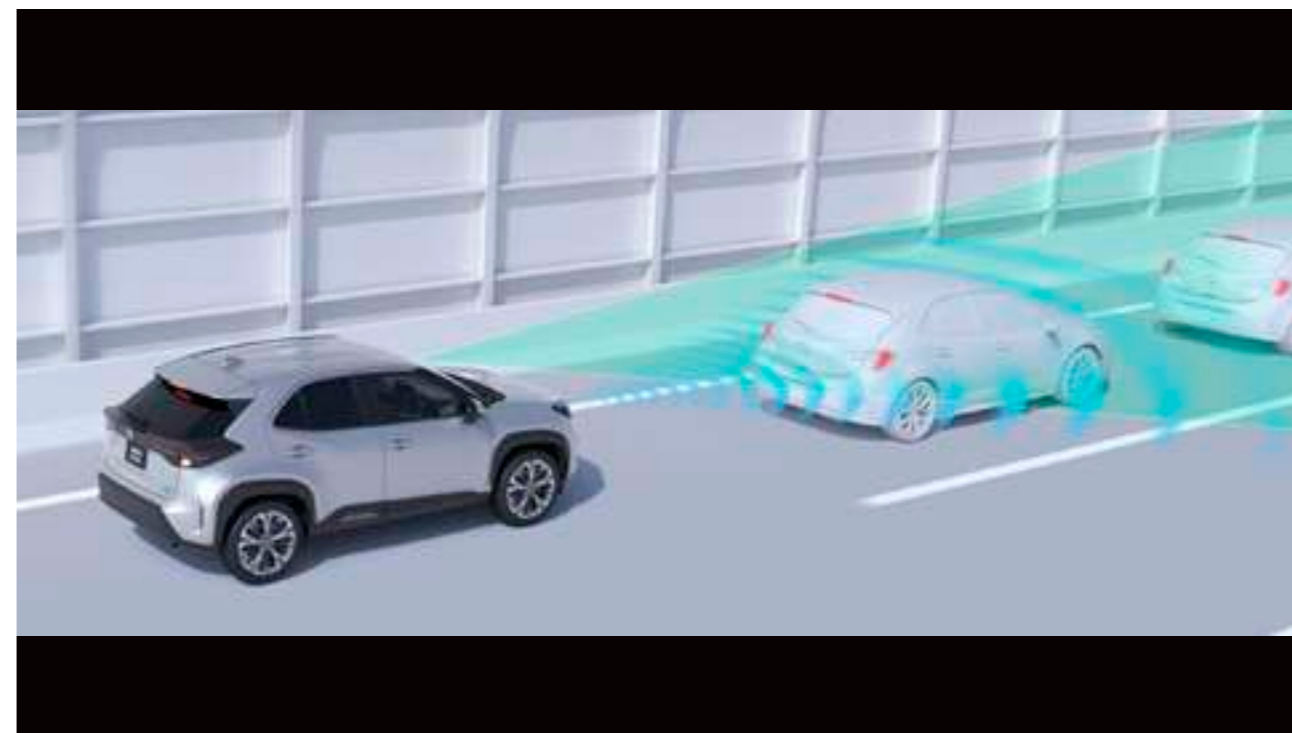
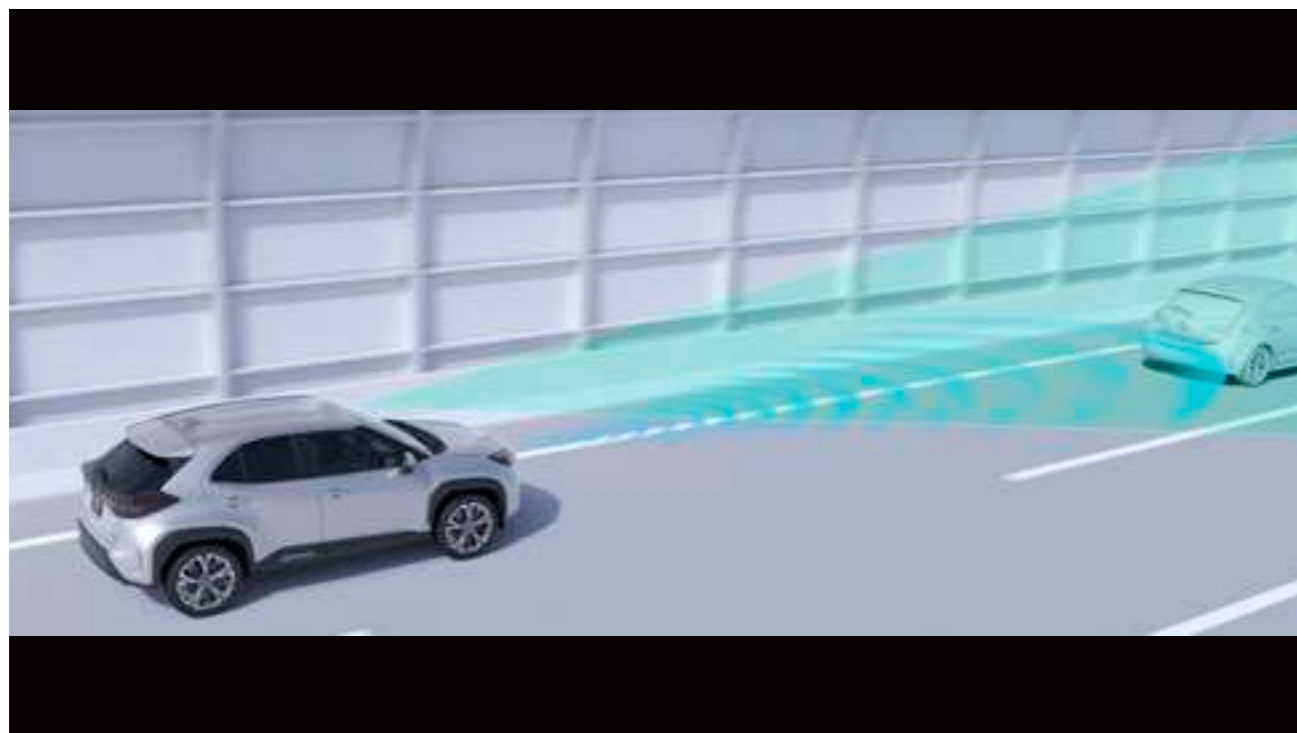

## ついていくをサポート。

### ▶ レーダークルーズコントロール（全車速追従機能付）

車速に応じて追従支援してくれるので、ロングドライブも快適。

ミリ波レーダーと単眼カメラで先行車を認識し、車速に応じた車間距離を保ちながら追従走行を支援します。

高速道路での渋滞やノロノロ運転がラクに。

先行車が停止した時は自車も停止して停止状態を保持、先行車が発進した時はドライバー操作により発進し、追従走行を再開します。



レーダークルーズコントロール/  
車間距離切替スイッチ

⚠ 機能を安全にお使いいただく上でご留意いただきたい事項があります。詳しくは右上に記載の詳細説明ページを必ずご確認ください。



## P070-077 Toyota Safety Senseを安全にお使いいただく上での留意事項説明

Toyota Safety Senseは予防安全パッケージです。ご契約に際し、Toyota Safety Senseおよびその各システムを安全にお使いいただくための留意事項についてご説明いたします。（ご使用になる際のお客さまへのお願い） ■運転者には安全運転の義務があります。運転者は各システムを過信せず、つねに自らの責任で周囲の状況を把握し、ご自身の操作で安全を確保してください。 ■各システムに頼ったり、安全を委ねる運転をすると思わぬ事故につながり、重大な傷害におよぶか最悪の場合は死亡につながるおそれがあります。 ■ご使用前には、あらかじめ取扱書で各システムの特徴・操作方法を必ずご確認ください。 ■お客様ご自身でプリクラッシュセーフティの作動テストを行わないでください。対象や状況によってはシステムが正常に作動せず、思わぬ事故につながるおそれがあります。

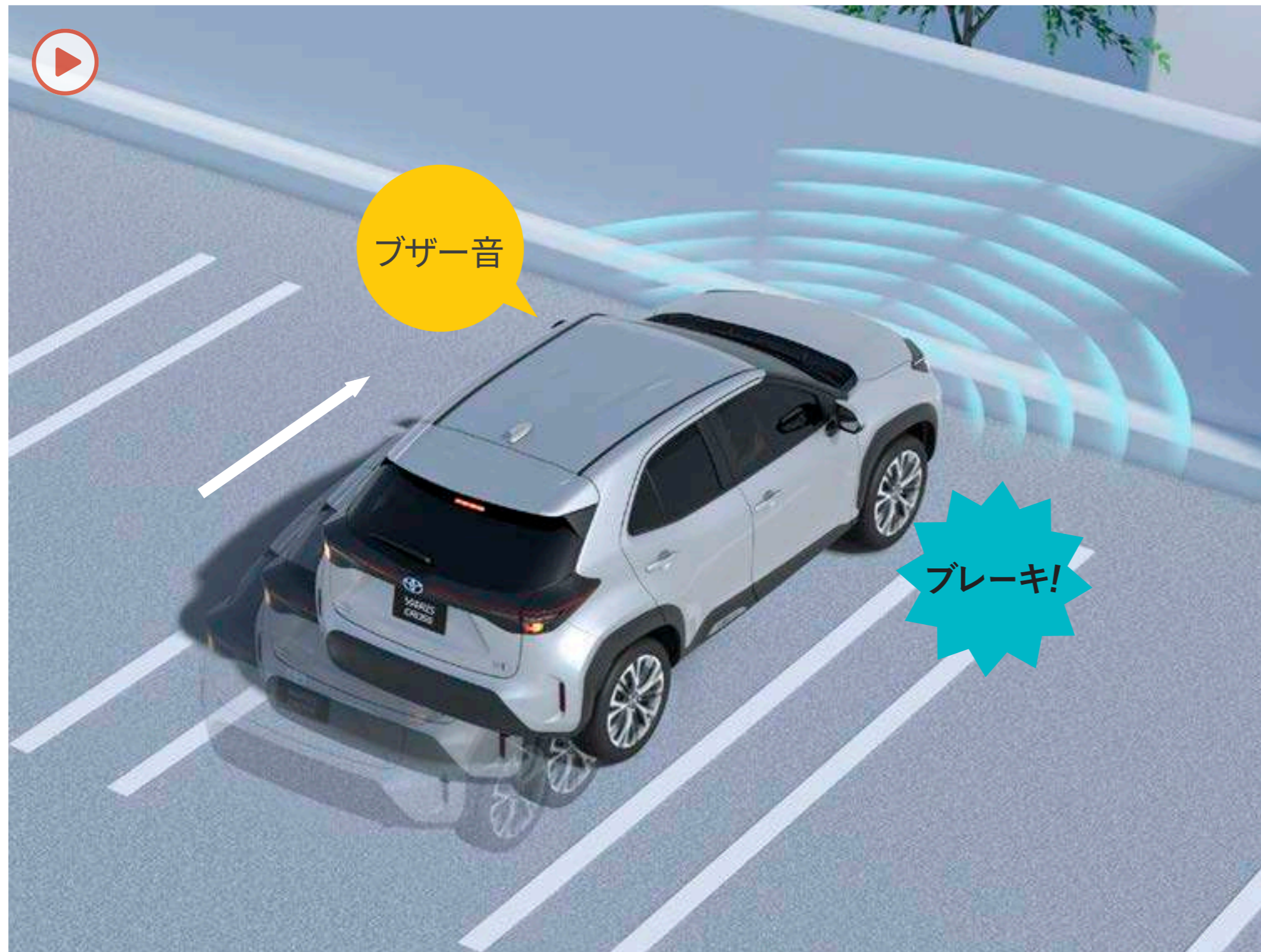

駐車の際、ペダルを踏み間違えて  
壁に接触しそうに…

ガラスや壁などの静止物を検知して、  
衝突被害の軽減に寄与。

▶ パーキングサポートブレーキ（前後方静止物）

アクセルの踏み間違いや踏みすぎなどで起こる衝突を緩和し、被害の軽減に寄与するシステムです。車庫入れなどの運転時、静止物の接近を表示とブザーでお知らせします。前後進行方向にある壁などの静止物を検知している場合、発進時にエンジン出力／ハイブリッドシステム出力を抑制し、さらに距離が縮まると衝突被害軽減ブレーキをかけます。



バックする際、突然死角からクルマが現れてヒヤリ…

後方から接近する車両を検知して、衝突被害の軽減に寄与。

▶ **パーキングサポートブレーキ（後方接近車両）**

駐車場から後退する際に、自車の左右後方から接近してくる車両をレーダーで検知。ドアミラー内のインジケータ点滅とブザーによりドライバーに注意を喚起します。衝突の危険性がある場合は自動的にブレーキ制御を行うことで接近車両との衝突被害軽減を支援します。

[GR SPORT、Z“Adventure”、Z、Gにメーカーオプション]





パノラミックビュー&ワイドフロントビュー



パノラミックビュー&バックビュー

駐車するとき、死角に人がいたり物がないか心配…

クルマを真上から見るように周囲を確認できます。

▶ パノラミックビューモニター

車両を上から見たような映像をディスプレイオーディオに表示。運転席から目視だけでは見にくい車両周辺の状況をリアルタイムでしっかり確認できます。

[GR SPORT、Z“Adventure”、Z、Gにメーカーオプション]

⚠ 機能を安全にお使いいただく上でご留意いただきたい事項があります。詳しくは右上に記載の詳細説明ページを必ずご確認ください。



パノラミックビュー&ワイドフロントビュー



両サイドビュー

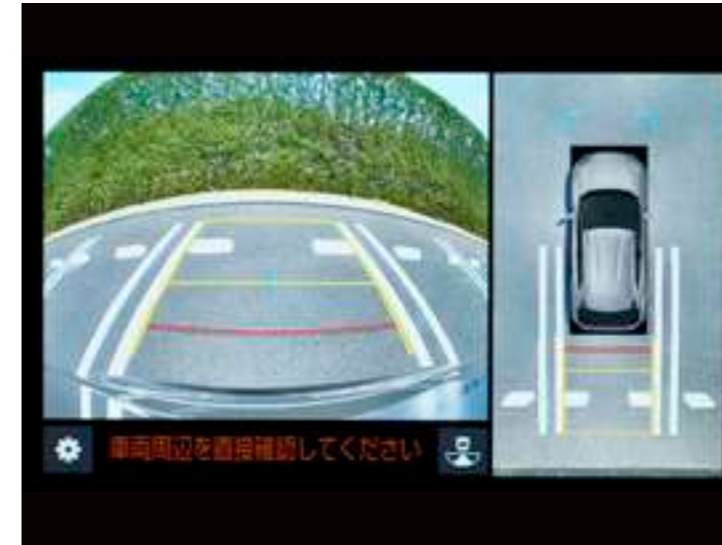

パノラミックビュー&バックビュー



バックビュー

## ▶ パノラミックビューモニター

トヨタ チームメイト [アドバンスト パーク] 搭載車には表示機能を追加。

ボディやシートを透かしたような表示により、車両周辺の直接目視できないエリアも確認できるシースルービュー機能などで、安全確認をさらに支援します。

追加機能の一例

- バックビューのワイド表示
- パノラミックビューの表示画面の拡大
- 車両を外側から 3D で表示
- クルマを透かして見たように表示（シースルービュー機能） など

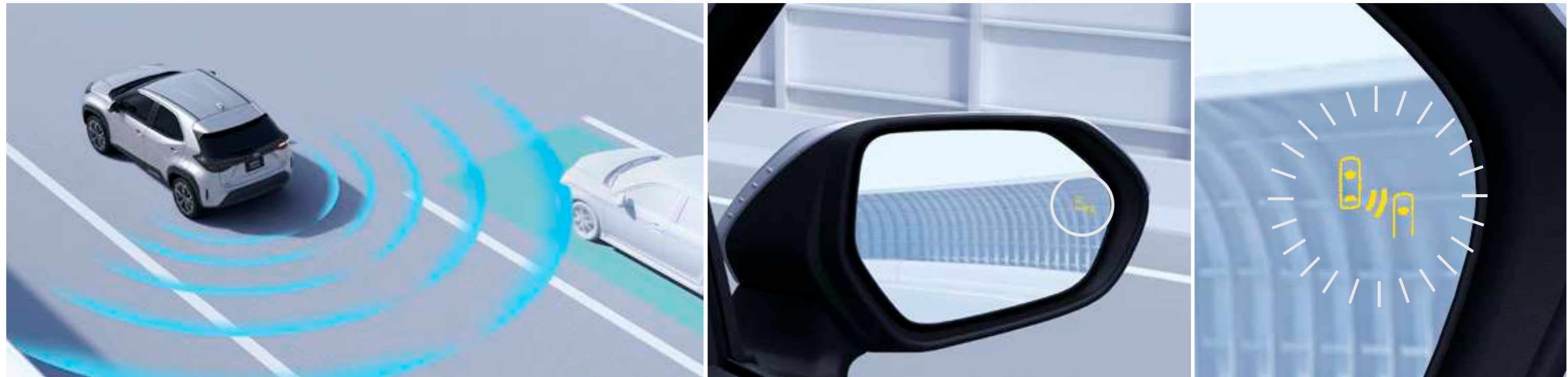

インジケータ部

拡大イメージ

車線変更しようとしたら、隣の車線にクルマがいてヒヤリ…

車線変更時の後方確認をアシスト。

▶ **ブラインドスポットモニター [BSM]** 

隣の車線を走る車両をレーダーで検知。ドアミラーでは確認しにくい、後側方エリアに存在する車両に加えて、隣接する車線の最大約60m後方までモニターし、急接近してくる車両も検知します。車両を検知すると、ドアミラーに搭載されたLEDインジケータが点灯。その際、ウインカーを操作するとLEDインジケータが点滅し、より注意を喚起します。

[GR SPORT、Z“Adventure”、Z、Gにメーカーオプション]

 機能を安全にお使いいただく上でご留意いただきたい事項があります。詳しくは右上に記載の詳細説明ページを必ずご確認ください。

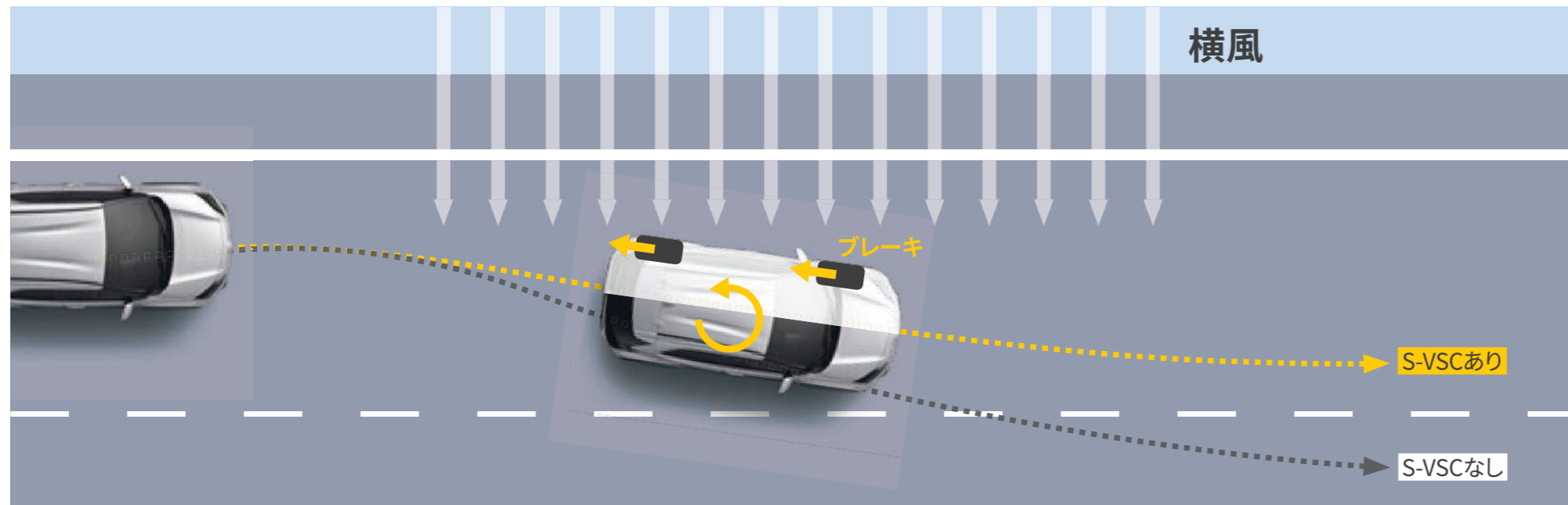

■S-VSC（横風対応制御付）作動イメージ

突然の強い横風にも流されず、安定走行を続ける。

▶ S-VSC（横風対応制御付）&ACA&TRC トヨタ初\*1

高速走行中の強い横風を検知してS-VSCが作動。車線からの逸脱を抑制することで、安全な走りをサポートします

センサー技術を活用したその他の機能

前のクルマの発進をお知らせ。

▶ 先行車発進告知機能 [TMN]

交差点での「うっかり出遅れ」をブザー&マルチインフォメーションディスプレイ表示でお知らせ。

万が一の衝突時、二次衝突の被害も心配…

二次衝突による被害の軽減に寄与。

▶ セカンダリーコリジョンブレーキ [SCB]

SRSエアバッグのセンサーが衝突を検知して作動したとき、自動的にブレーキと制動灯を制御することで、車両を減速させ二次衝突による被害の軽減に寄与します。

- [作動条件] 走行中にSRSエアバッグのセンサーが衝突を検知して作動したとき。  
ただし、構成部品が破損したときには作動しません。
- [解除条件] 次のいずれかのとき自動的にシステムが解除されます。  
(①車両が約0km/hになったとき ②作動して一定時間経過したとき ③アクセルペダルを大きく踏み込んだとき)

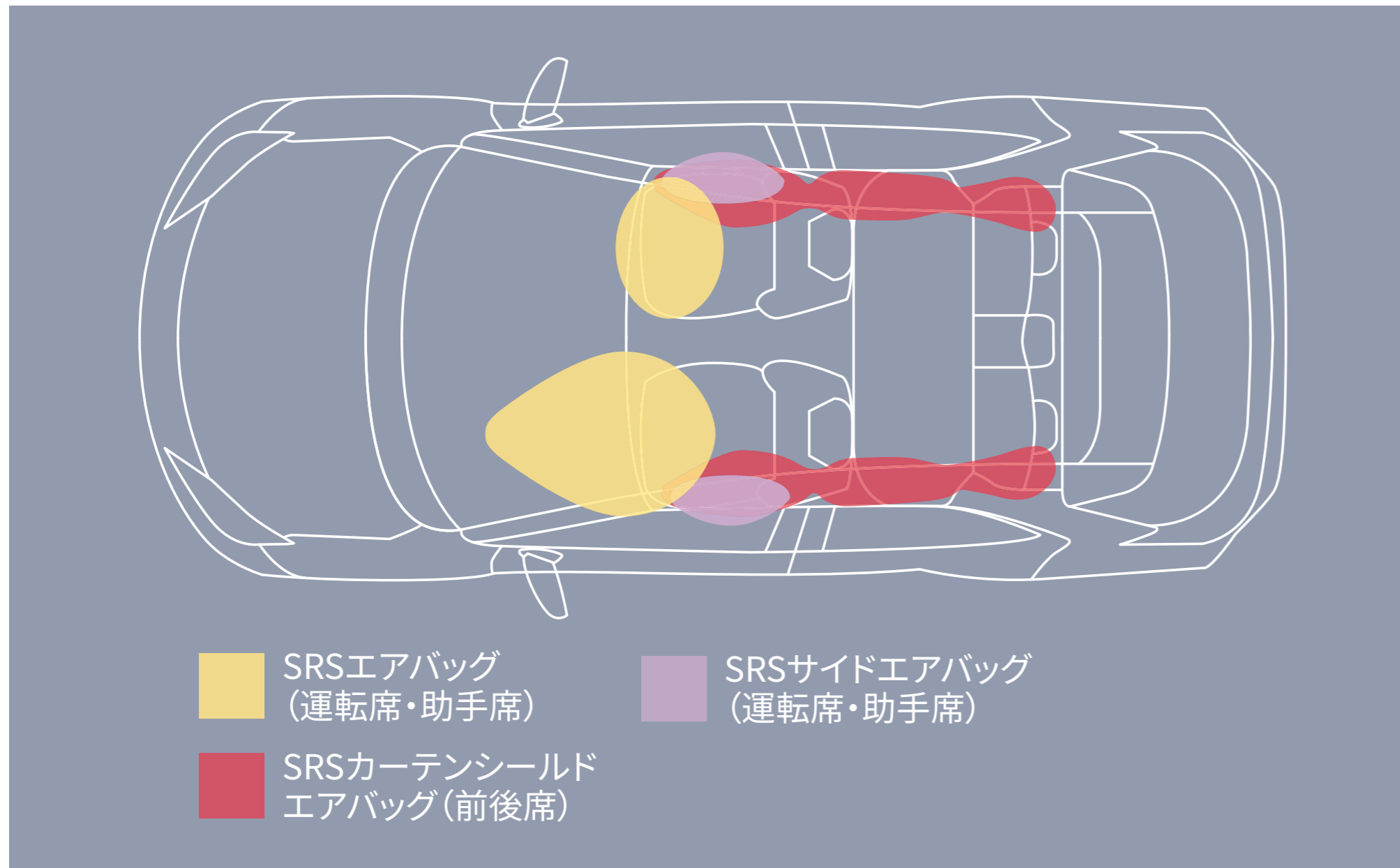

## 6つのエアバッグを全車に標準装備。

### ▶ SRSエアバッグ (運転席・助手席)

+SRSサイドエアバッグ (運転席・助手席)

+SRSカーテンシールドエアバッグ (前後席)

前席乗員の頭や胸に作用する衝撃力を分散・緩和させるSRSエアバッグから、後席乗員の頭部側面まで保護するSRSカーテンシールドエアバッグまで、合計6つのエアバッグを設定しています。

## 優れた乗員保護性能の確保を追求し、鍛え上げたコンパクトボディ。

### ▶ 高強度骨格&高剛性ボディ

ヤリス クロスのボディは、コンパクトカーでありながら、万が一の衝突時に備え、ボディ剛性と骨格を徹底的に鍛え上げています。衝突時のキャビンの変形を抑制し、優れた乗員保護性能を確保しました。

### 〈その他の安全装備・ボディ構造〉 [全車に標準装備]

- ・コンライト (ライト自動点灯・自動消灯システム/ランプオートカットシステム)
- ・緊急ブレーキシグナル
- ・ドライブスタートコントロール
- ・ヒルスタートアシストコントロール
- ・EBD付ABS&ブレーキアシスト
- ・全方位コンパティビリティボディ構造
- ・歩行者傷害軽減ボディ
- ・WILコンセプトシート
- ・ELR付3点式シートベルト (プリテンショナー&フォースリミッター機構付 [フロント・リヤ左右席])

⚠ 機能を安全にお使いいただく上でご留意いただきたい事項があります。詳しくは右上に記載の詳細説明ページを必ずご確認ください。

障害物がないシーンでも、ペダル踏み間違い時に加速を抑制。

▶ プラスサポート(急アクセル時加速抑制)

■詳しくはACCESSORIES & CUSTOMIZE CATALOGUEをご覧ください。



トヨタ純正用品  
(販売店装着オプション)

急アクセル時  
加速抑制  
作動時



プラスサポート用スマートキー



標準キーと区別しやすい、あたたかみのあるサテンゴールドの専用キーです。



ディスプレイ表示

※本製品にメカニカルキーは付属していません。標準スマートキーに付属のメカニカルキーを本製品に差し替えてご使用ください。

加速抑制  
機能なしの  
場合

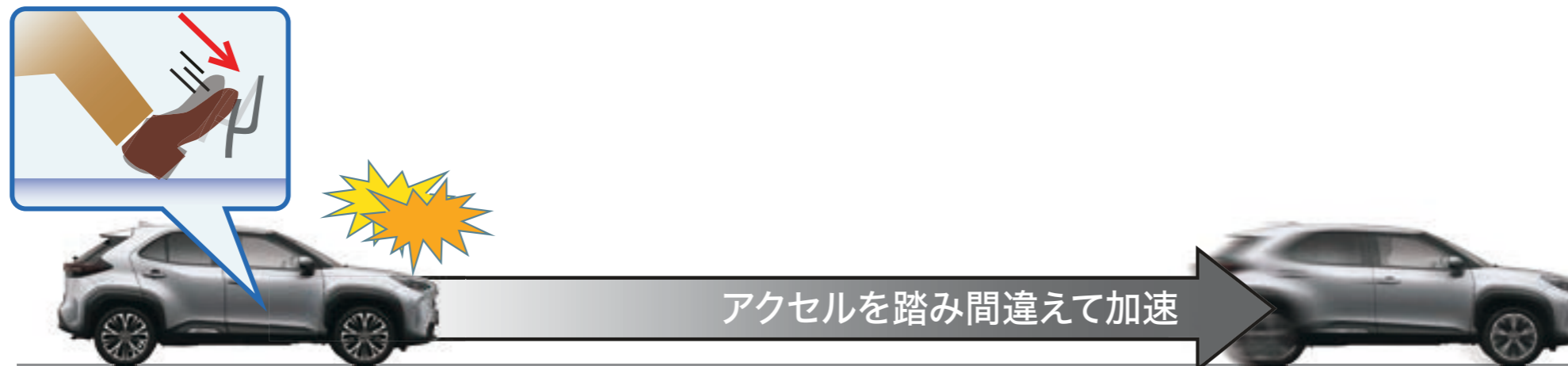

障害物の有無にかかわらず、アクセルの踏みすぎや踏み間違いを検知するとクルマの加速を抑制し、警報ブザーとディスプレイ表示でドライバーに注意を喚起する機能です。突然のアクシデントに慌てて、アクセルを速く強く踏んでしまった時に作動し、クルマの加速を抑制します。専用キーでドアを解錠した時に自動でプラスサポートが始動するので、面倒な設定も不要です。

⚠ 注意：植込み型心臓ペースメーカー等の機器をご使用の方は、電波によりこれらの機器に影響を及ぼすおそれがありますので、車両に搭載された発信機から約22cm以内に植込み型心臓ペースメーカー等の機器を近づけないようにしてください。電波発信を停止することもできますので詳しくは販売店におたずねください。

⚠ 機能を安全にお使いいただく上でご留意いただきたい事項があります。詳しくは右上に記載の詳細説明ページを必ずご確認ください。

## P064 セーフティ

Photo：Z（ハイブリッド・2WD）。ボディカラーはシルバーメタリック〈1L0〉。トヨタ チームメイト（アドバンスト パーク）、ブラインドスポットモニター+パーキングサポートブレーキ（後方接近車両）、アクセサリコンセント（AC100V・1500W/非常時給電システム付）、ハンズフリーパワーバックドアはメーカーオプション。アダプティブハイビームシステムとカラーヘッドアップディスプレイはセットでメーカーオプション。 ■写真は合成です。

## P065 予防安全パッケージ

\*1. Z“Adventure”、Zにメーカーオプション。 \*2. GR SPORT、Z“Adventure”、Z、Gにメーカーオプション。 ■安全運転を支援する装置は、あくまで運転を支援する機能です。本機能を過信せず、必ずドライバーが責任を持って運転してください。

## P066 トヨタチームメイト/セーフティ・サポートカーS〈ワイド〉/JNCAP自動車安全性能

\*1.“トヨタ チームメイト”は、将来の自動運転へとつながる新たな先進技術の総称です。 \*2. 2020年8月現在。 \*3.自動車アセスメント (JNCAP: Japan New Car Assessment Program)：国土交通省と独立行政法人 自動車事故対策機構が、安全な自動車の普及を促進する目的で、1995年度より公表している自動車安全性能情報。 \*4. 2019年度までは、衝突安全性能と予防安全性能等、別々の評価を行っていましたが、2020年度から、衝突安全、予防安全、事故自動緊急通報装置を総合的に評価、1～5★で表すことにより、よりわかりやすく自動車安全性能情報を自動車ユーザーへ提供することになりました。 \*5. 2020年度最高ランク5★獲得

## P067 ▶ トヨタチームメイト【アドバンスト パーク（パノラミックビューモニター付）】

■写真はZ（ハイブリッド・2WD）。トヨタ チームメイト（アドバンスト パーク）装着車。 ■本システムは、あくまで運転を支援する機能です。システムを過信せず、必ずドライバーが責任を持って周囲の状況を把握し、安全運転を心がけてください。 ■本システムは、駐車環境や周辺状況によっては使用できない場合があります。詳しくは販売店でご確認ください。 \*1. 2020年8月現在。 \*2. 駐車スペースが複数ある場合は変更可能。 ■写真はトヨタ チームメイト（アドバンスト パーク）の作動イメージです。また、写真は合成です。 ■写真の計器盤と画面表示は機能説明のために通常の状態と異なる表示・点灯をしています。実際の走行状態を示すものではありません。 ■画面はハメ込み合成です。 ■写真は作動イメージです。

## P068 駐車位置のメモリ機能搭載。区画線のないスペースでの駐車もアシスト。

■本システムは、あくまで運転を支援する機能です。システムを過信せず、必ずドライバーが責任を持って周囲の状況を把握し、安全運転を心がけてください。 ■本システムは、駐車環境や周辺状況によっては使用できない場合があります。詳しくは販売店でご確認ください。 ■写真は作動イメージです。

### P069 衝突被害軽減もサポート。

■本システムは、あくまで運転を支援する機能です。システムを過信せず、必ずドライバーが責任を持って周囲の状況を把握し、安全運転を心がけてください。 ■本システムは、駐車環境や周辺状況によっては使用できない場合があります。詳しくは販売店でご確認ください。 ■写真は作動イメージです。 ■写真のカメラ・レーダーの検知範囲はイメージです。

### P070 街中でのドライビングサポート。

■写真はプリクラッシュセーフティの作動イメージです。また、写真は合成です。 ■写真は作動イメージです。 ■写真のカメラ・レーダーの検知範囲はイメージです。 ■写真の画面表示は機能説明のために通常の状態とは異なる表示・点灯をしています。実際の走行状態を示すものではありません。

### P071 ▶ プリクラッシュセーフティ（歩行者〔昼夜〕・自転車運転者〔昼〕 検知機能付衝突回避支援タイプ/ミリ波レーダー+単眼カメラ方式)

### P072 交差点での検知にも対応。

■道路状況、交差点の形状、車両状態および天候状態等によっては作動しない場合があります。また、衝突の可能性がなくてもシステムが作動する場合があります。詳しくは取扱書をご覧ください。 ■プリクラッシュセーフティはあくまで運転を支援する機能です。本機能を過信せず、必ずドライバーが責任を持って運転してください。 ■数値は社内測定値。 ■写真は作動イメージです。 ■写真のカメラ・レーダーの検知範囲はイメージです。 ■写真の画面表示は機能説明のために通常の状態とは異なる表示・点灯をしています。実際の走行状態を示すものではありません。

### P072 ドライバーによる回避操舵をきっかけに操舵と車線逸脱抑制をサポート。

■回避するための十分なスペースがない、また、回避先に物があるとシステムが判断した場合には作動しません。

■道路状況、交差点の形状、車両状態および天候状態等によっては作動しない場合があります。また、衝突の可能性がなくてもシステムが作動する場合があります。詳しくは取扱書をご覧ください。 ■プリクラッシュセーフティはあくまで運転を支援する機能です。本機能を過信せず、必ずドライバーが責任を持って運転してください。 ■数値は社内測定値。 ■写真は作動イメージです。 ■写真のカメラ・レーダーの検知範囲はイメージです。 ■写真の画面表示は機能説明のために通常の状態とは異なる表示・点灯をしています。実際の走行状態を示すものではありません。

### P072 ■ 低速時の自車直前にいる歩行者、自転車運転者、車両検知機能により衝突回避・被害軽減をサポート。

■本機能はパーキングサポートブレーキ（前後方静止物）の代替機能となるシステムではありません。 ■道路状況、交差点の形状、車両状態および天候状態等によっては作動しない場合があります。また、衝突の可能性がなくてもシステムが作動する場合があります。詳しくは取扱書をご覧ください。 ■プリクラッシュセーフティはあくまで運転を支援する機能です。本機能を過信せず、必ずドライバーが責任を持って運転してください。 ■数値は社内測定値。 ■写真は作動イメージです。 ■写真のカメラ・レーダーの検知範囲はイメージです。 ■写真の画面表示は機能説明のために通常の状態とは異なる表示・点灯をしています。実際の走行状態を示すものではありません。



### P073 ▶ アダプティブハイビームシステム [AHS]

■AHS：Adaptive High-beam System ■自車速度約15km/h以上で作動します。 ■道路状況、車両状態および天候状態等によっては、作動しない場合があります。詳しくは取扱書をご覧ください。 先行車や対向車のランプ・街路灯などを検出すると、自動でハイビームからロービームまたは遮光範囲可変ビームへ切替え。 \*1. 2020年8月現在。 ■写真は作動イメージです。 ■写真のカメラ・レーダーの検知範囲はイメージです。 ■写真の画面表示は機能説明のために通常の状態とは異なる表示・点灯をしています。実際の走行状態を示すものではありません。

### P073 ▶ オートマチックハイビーム [AHB]

■AHB：Automatic High Beam ■自車速度約30km/h以上で作動します。 ■ハイビーム・ロービームの切替自動制御には、状況により限界があります。運転時には常に周囲の状況に注意し、必要に応じて手動で切替えるなど、安全運転を心掛けてください。 ■道路状況および天候状態等によっては、ご利用になれない場合があります。詳しくは取扱書をご覧ください。

### P074 ▶ ロードサインアシスト [RSA]

■RSA：Road Sign Assist ■写真は4.2インチマルチインフォメーションディスプレイ。 ■道路状況、車両状態、天候状態およびドライバーの操作状態等によっては、作動しない場合があります。詳しくは取扱書をご覧ください。 ■写真は作動イメージです。 ■写真のカメラ・レーダーの検知範囲はイメージです。 ■写真の画面表示は機能説明のために通常の状態とは異なる表示・点灯をしています。実際の走行状態を示すものではありません。

### P075 高速道路でのドライビングサポート。

■写真はレーントレーシングアシストの作動イメージです。また、写真は合成です。 ■写真は作動イメージです。 ■写真の計器盤と画面表示は機能説明のために通常の状態と異なる表示・点灯をしています。実際の走行状態を示すものではありません。

### P076 ▶ レントレーシングアシスト [LTA]

■LTA：Lane Tracing Assist <レントレーシングアシストについて> ■高速道路や自動車専用道路でご使用ください。 ■レントレーシングアシストは自動で運転する装置でも前方への注意を軽減する装置でもないため、運転者は常に自らの責任で周囲の状況を把握し、ステアリング操作で進路を修正し、安全運転を心がけてください。 ■ステアリングから手を離さず、自身の責任でステアリング操作を行ってください。 ■車線逸脱警報機能（車線維持支援機能中は除く）、車線逸脱抑制機能は約50km/h以上で作動します。 ■例えば次のような条件下では、車線維持支援機能、車線逸脱警報機能、車線逸脱抑制機能が正常に作動しない場合があるため、使用しないでください。 ●車線と見間違えるような路側構造物がある時（ガードレール、反射ポールなど） ●分合流付近を走行中 ●急カーブを走行中 ●雨・雪・霧などで車線が見えにくい時 など ■例えば次のような条件下ではシステムの作動条件が満たされず車線維持支援機能、車線逸脱警報機能、車線逸脱抑制機能の作動をキャンセルする場合があります。 ●車線を見失った時 ●ドライバーの追加運転操作を検知した時（ステアリング、ブレーキ、アクセルの操作など） など ■車線逸脱警報機能、車線逸脱抑制機能は走路の境界がはっきり見えない場合、または直線的ではない場合には正常に作動しない場合があります。 ■故意に車線から逸脱して走行するなど、システムの作動を確認する行為はたいへん危険です。絶対におやめください。 ■車線維持支援機能が先行車に追従する支援を行う場合、先行車が車線を右、または左に片寄って走行、または車線変更した時は、先行車の位置に合わせて自車も片寄って走行し、レーンをはみ出すおそれがあります。先行車がふらついた時は、自車もふらついて走行し、レーンをはみ出すおそれがあります。 \*1. レーダークルーズコントロールを使用していない場合でも、車線維持支援機能以外の車線逸脱警報機能、車線逸脱抑制機能は作動します。 ■写真は作動イメージです。

### P077 ▶ レーダークルーズコントロール（全車速追従機能付）

■車間距離制御は状況により限界があります。システムを過信せず、安全運転をお願いします。 ■設定速度は、制限速度、交通の流れ、路面環境、天候などを考慮して適切に設定してください。設定速度の確認は運転者が行う必要があります。 ■道路状況、車両状態および天候状態等によっては、ご使用になれない場合があります。 ■高速道路や自動車専用道路でご使用ください。詳しくは取扱書をご覧ください。 ■写真は作動イメージです。

### P079 ▶ パーキングサポートブレーキ（前後方静止物）

■パーキングサポートブレーキ（前後方静止物）は衝突被害軽減ブレーキまで働くシステムではありますが、必ず止まることを約束するものではありません。道路状況、車両状態および天候状態等によっては作動しない場合があります。また、衝突の可能性がなくてもシステムが作動する場合があります。詳しくは取扱書をご覧ください。 ■安全運転を行う責任は運転者にあります。常に周囲の状況を把握し、安全運転に努めてください。 ■ソナーの検知範囲、作動速度には限界があります。必ず車両周辺の安全を確認しながら運転してください。 ■運転者自身でパーキングサポートブレーキ（前後方静止物）の衝突被害軽減ブレーキ制御を試すことはおやめください。 ■パーキングサポートブレーキ（前後方静止物）の衝突被害軽減ブレーキが作動した場合でもブレーキ制御は2秒で解除されるため、そのまま前進・後退できます。また、ブレーキペダルを踏んでもブレーキ制御は解除されるため、再度アクセルペダルを踏むことで前進・後退できます。 ■写真は作動イメージです。 ■写真のカメラ・レーダーの検知範囲はイメージです。

### P080 ▶ パーキングサポートブレーキ（後方接近車両）

■パーキングサポートブレーキ（後方接近車両）は衝突被害軽減ブレーキまで働くシステムではありますが、必ず止まることを約束するものではありません。道路状況、車両状態および天候状態等によっては作動しない場合があります。また、衝突の可能性がなくてもシステムが作動する場合があります。詳しくは取扱書をご覧ください。 ■パーキングサポートブレーキ（後方接近車両）のレーダーは真後ろの車両を検知できないため、必ずバックモニターと合わせてご使用ください。 ■安全運転を行う責任は運転者にあります。常に周囲の状況を把握し、安全運転に努めてください。 ■レーダーの検知範囲、作動速度には限界があります。必ず車両周辺の安全を確認しながら運転してください。 ■パーキングサポートブレーキ（後方接近車両）の衝突被害軽減ブレーキが作動した場合でもブレーキ制御は2秒で解除されるため、そのまま後退できます。また、ブレーキペダルを踏んでもブレーキ制御は解除されるため、再度アクセルペダルを踏むことで後退できます。 ■写真は作動イメージです。 ■写真のカメラ・レーダーの検知範囲はイメージです。

### P081 ▶ パノラミックビューモニター

■カメラが映し出す範囲は限られており、実際より遠く見える場合があります。映像を過信せず、必ず車両周辺の安全を直接確認しながら運転してください。詳しくは取扱書をご覧ください。 ■写真の画面表示は機能説明のために通常の状態と異なる表示・点灯をしています。実際の走行状態を示すものではありません。 ■画面はハメ込み合成です。 ■写真は作動イメージです。

### P082 ▶ パノラミックビュー&バックビュー

※トヨタ チームメイト [アドバンスト パーク（パノラミックビューモニター付）] は、ハイブリッド車にメーカーオプション。アドバンスト パーク（パノラミックビューモニター付）のカメラの画素数は120万画素相当となります。パノラミックビューモニターのカメラの画素数は30万画素相当となります。 ■カメラが映し出す範囲は限られており、実際より遠く見える場合があります。映像を過信せず、必ず車両周辺の安全を直接確認しながら運転してください。詳しくは取扱書をご覧ください。 ■写真の画面表示は機能説明のために通常の状態と異なる表示・点灯をしています。実際の走行状態を示すものではありません。 ■画面はハメ込み合成です。 ■写真は作動イメージです。

### P083 ▶ ブラインドスポットモニター [BSM]

■BSM：Blind Spot Monitor ■検知対象の目安となる大きさは、小型の二輪車よりも大きな車両となります。一部の特殊な道路状況等では、静止物に対してもインジケーターが点灯する場合があります。 ■天候状態、道路状況、および車両状態によっては、ご使用になれない場合があります。 ■ブラインドスポットモニターは、車線変更時の後方確認をアシストするシステムです。実際の車線変更時にはドライバー自ら周囲の安全状況を直接確認する必要があります。 ■写真は作動イメージです。 ■写真のカメラ・レーダーの検知範囲はイメージです。 ■写真の画面表示は機能説明のために通常の状態とは異なる表示・点灯をしています。実際の走行状態を示すものではありません。

### P084 ▶ S-VSC（横風対応制御付）&ACA&TRC

■S-VSC：Steering-assisted Vehicle Stability Control ■ACA：Active Cornering Assist ■TRC：Traction Control \*1. 2020年8月現在。 ■写真は作動イメージです。

### P084 ▶ 先行車発進告知機能 [TMN]

■TMN：Traffic Movement Notification ■シフトポジションが[P][R]以外でブレーキペダルを踏んで停車している時に作動します。シフトポジションが[N]の時、またはレーダークルーズコントロール（全車速追従機能付）機能で自車が停止した場合、さらにシフトポジションが[D]の時にブレーキホールドを使用した場合は、ブレーキペダルを踏んでいなくても作動します。 ■先行車が約4 m以上進んでも自車が止まったままだとシステムが判断した場合に作動します。なお、機能のON/OFFおよび通知タイミングの変更が可能です。詳しくは取扱書をご覧ください。

### P084 ▶ セカンダリーコリジョンブレーキ [SCB]

■SCB：Secondary Collision Brake ■セカンダリーコリジョンブレーキを過信しないでください。本システムは、二次衝突による被害軽減に寄与することを目的としていますが、その効果はさまざまな条件により変わります。システムを過信すると重大な傷害に及ぶか、最悪の場合、死亡につながるおそれがあります。

### P085 ▶ SRSエアバッグ（運転席・助手席）+SRSサイドエアバッグ（運転席・助手席）+SRSカーテンシールドエアバッグ（前後席）

■SRS [乗員保護補助装置]：Supplemental Restraint System ■SRSエアバッグは、あくまでシートベルトを補助する装置です。必ずシートベルトをご着用ください。 ■すべてのSRSエアバッグは、衝突の条件によっては作動しない場合があります。 ■SRSサイドエアバッグ、SRSカーテンシールドエアバッグは側面衝突時には衝突側のみ膨らみます。 ■チャイルドシートなどを助手席に装着する時は、後ろ向きにしないなど、ご注意いただきたい項目があります。必ず取扱書をご覧ください。

## P086 ▶ プラスサポート（急アクセル時加速抑制）

■ブレーキを制御するシステムではありません。 ■自車車速約30km/h以下で作動します。 ■前進および後退時に作動します。 ■アクセルを速く強く踏み込むような運転をした時に、意図せずシステムが作動することがあります。 ■プラスサポートで運転中でも、右左折時や車線変更時、一時停止位置や信号待ちからの発進時、急な坂道での発進や加速時には、通常どおり加速できます。ただし、方向指示レバーを操作しないで右左折や車線変更をしたり、ブレーキを踏まない状態から発進するとシステムが作動することがあります。その場合でも、一度アクセルを離してゆっくり踏みなおすと加速が可能です。 ■プラスサポート用スマートキーと標準スマートキーを同時に携帯せず、目的にあった1種類のキーのみを携帯してください。両方のキーが近くにあると、プラスサポート用スマートキーを判定できず、プラスサポートにならない可能性があります。また始動時はメーター等でモードの表示を必ずご確認ください。 ■写真は作動イメージです。 ■写真の計器盤と画面表示は機能説明のために通常の状態と異なる表示・点灯をしています。実際の走行状態を示すものではありません。

# CONNECTED

コネクティッド



ALWAYS SUPPORT YOU

## CONNECTED HEADLINE

3つの「つながる」で、カーライフをもっと安心・便利に。

ヤリス クロスはDCM\*1（専用通信機）を標準装備したコネクティッドカー。クルマとトヨタスマートセンターが通信でつながることで24時間365日カーライフをしっかりサポート。

充実したサービスを初度登録日から5年間無料\*2でご利用いただけます。

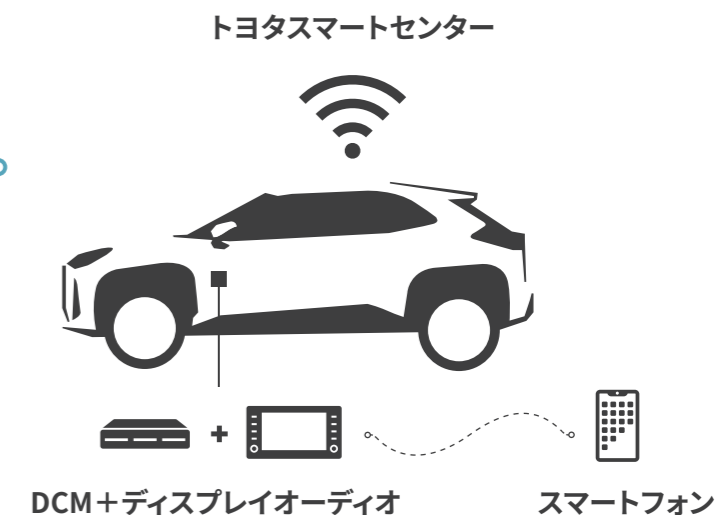

まるでクルマが  
コンシェルジュのように。

### ▶オペレーターサービス\*3

ナビに話しかけるだけで検索ができ、そのまま予約も。

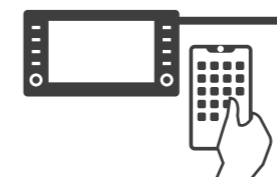

いつものスマホアプリを、  
ディスプレイ表示&操作。

### ▶ディスプレイオーディオ ▶スマホ連携機能

スマートフォンで使っているナビ/音楽/ラジオアプリ(Apple CarPlay / Android Auto™) を車内でも楽しめます。



乗り込む前にエアコンON!  
快適にスタート。

### ▶リモートスタート (アプリ) \*4

クルマから離れた場所からでもエアコンの操作が行えます。

\*2. 初度登録日から5年間無料になります。＜6年目以降3,630円（消費税抜き3,300円）/年、または330円（消費税抜き300円）/月＞ \*3. TV・オペレーター付T-Connectナビキット、T-Connectナビキット装着時のオプションサービス。TV・オペレーター付T-Connectナビキットの場合、T-Connect初回利用開始から5年間の利用料はナビキットの代金に含まれます。ただし、本ナビキット購入後は理由のいかんを問わず一切払い戻しができません。 ■価格は＜消費税10%込み（'20年8月現在のもの）＞の価格です。



8インチディスプレイオーディオ  
[GR SPORT、Z“Adventure”、Z、Gに標準装備]

7インチディスプレイオーディオ  
[Xに標準装備]

ディスプレイオーディオの主な機能



AM/FMチューナー  
(ワイドFM対応\*1)

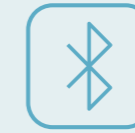

Bluetooth®対応  
(ハンズフリー通話・  
オーディオ再生)\*2\*3



USB入力  
(動画・音楽再生/給電)  
\*3\*4\*5\*6



Miracast®対応  
\*7



バックガイド  
モニター/パノラミック  
ビューモニター\*8



Apple CarPlay /  
Android Auto™  
対応\*4\*9\*10



TV(フルセグ)\*11  
【オプションサービス/TV・  
オペレーター付T-Connect  
ナビキット装着時は  
標準サービス\*12】

スマホアプリで手軽に。車載ナビで詳細に。ルート情報が選べます。

ディスプレイオーディオを全車に標準装備。

▶ディスプレイオーディオ

インパネ中央部のディスプレイに、オーディオ機能とスマホ連携機能を搭載。販売店装着オプションのナビキットを装着することで、車載ナビとしてもご利用いただけます (CD・DVDデッキは販売店装着オプションとして別途ご用意しています)。

■価格は<消費税10%込み ('22年7月現在のもの)>の価格です。

ナビゲーションを使う  
マップアプリ

AM FM ラジオを聴く  
ラジオアプリ

音楽を聴く  
音楽アプリ

(Apple CarPlay、Android Auto™のみ対応)

音声で操作する

電話をかける・  
受ける

メッセージを送る

スマートフォン購入は  
トヨタのお店で!

Apple CarPlay \*1\*2  
対応スマートフォン：iPhone  
>USBケーブルで接続

Android Auto™ \*1\*3  
対応スマートフォン：Android™  
>USBケーブルで接続

## ディスプレイに表示されたスマホアプリを運転中に操作する、新ナビゲーション体験。

### ▶スマホ連携機能

スマホアプリのナビや電話、メッセージ、音楽などを運転中でもご利用いただけます。

スマホ連携  
について  
詳しくはこちら



■価格は<消費税10%込み ('22年7月現在のもの)>の価格です。



トヨタのナビは  
**T-connect**



T-Connectナビキット（販売店装着オプション）装着画面

#### ■TV・オペレーター付

#### T-Connectナビキット

【販売店装着オプション】

T-Connectナビキットに、  
オペレーターサービス5年分と  
TV（フルセグ）を付帯\*1\*2

#### ■T-Connectナビキット

【販売店装着オプション】

従来のナビ機能に加え、  
充実のT-Connectサービスを  
ご利用いただけます。

#### ■エントリーナビキット

【販売店装着オプション】

シンプル操作と、上位モデル同等の  
ハイレスポンス性能。使いやすさを極めた  
エントリーモデルのナビ機能が使えます。

## 使い慣れた操作感で、先進の車載ナビ機能が使えます。

### ▶ナビキット

スマートフォンがなくてもナビキットを装着することで、ディスプレイオーディオで車載ナビ機能が使用できます（CD・DVDデッキは販売店装着オプションとして別途ご用意しています）。

■価格は＜消費税10%込み（'22年7月現在のもの）＞の価格です。

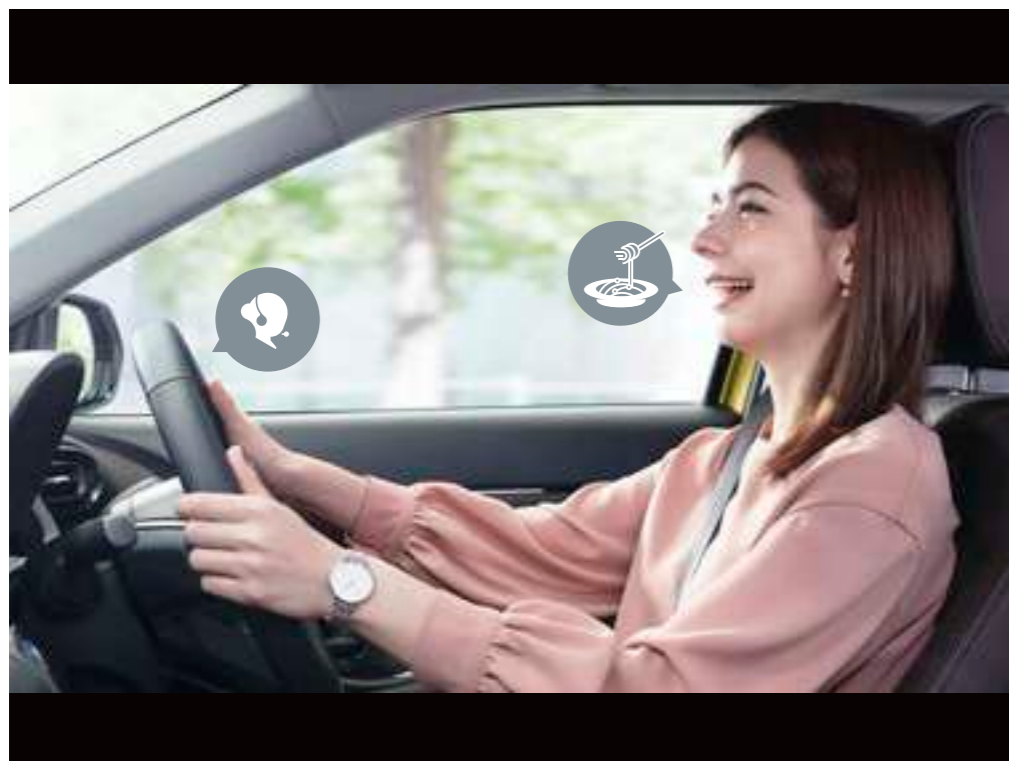

オペレーター

〇〇様、  
本日はいかがいたしましょうか？

この周辺で駐車場がある  
イタリアンのお店を探して！

1件見つかりました。目的地に設定して  
ナビにお送りいたします。

予約\*もお願いできる？

かしこまりました。

主なサービス内容



目的地の検索設定



レストラン・駐車場  
などのご案内



ロードアシスト24  
への取り次ぎ



夜間・休日  
診療機関のご案内

+

オペレーターサービス Plusのみのサービス内容



ホテル・レストランの  
ご予約



レンタカーの  
ご予約取り次ぎ



国内航空券の  
ご予約\*4

運転中のドライバーをオペレーターが快適サポート。知りたい情報を素早くお届けします。

▶オペレーターサービス\*1\*2 【TV・オペレーター付T-Connectナビキット装着時は5年間標準サービス\*3/T-Connectナビキット装着時のオプションサービス】

▶オペレーターサービスPlus \*1\*2 【T-Connectナビキット装着時のオプションサービス】

走行中でも、あなたのリクエストにオペレーターが細やかに応え。

24時間365日、専任のオペレーターが丁寧に応じます。行ってみたい場所の名称が曖昧なときにも、ご希望に沿った目的地を検索し、ナビに送信します。さらに、オペレーターサービス Plusなら目的地をご案内した後、ホテル、レストラン、国内航空券\*4、レンタカーなどの予約\*5もそのまま依頼できるので、急な旅行・出張の際も便利です。

オペレーター  
サービスについて  
詳しくはこちら



サービスのご利用には、T-Connect エントリープランまたはT-Connect スタンダードプランの契約が必要です。基本利用料は5年間無料<6年目以降3,630円(消費税抜き3,300円)/年、または330円(消費税抜き300円)/月>。

\*1. 別途利用料が必要です。サービス利用料は、オペレーターサービス<3,630円(消費税抜き3,300円)/年、または330円(消費税抜き300円)/月>、オペレーターサービス Plus<6,050円(消費税抜き5,500円)/年、または550円(消費税抜き500円)/月>、マイカーサーチ Plus<2,420円(消費税抜き2,200円)/年、または220円(消費税抜き200円)/月>。 \*3.TV・オペレーター付T-Connectナビキットの場合、T-Connect初回利用開始から5年間の利用料はナビキットの代金に含まれます。ただし、本ナビキット購入後は理由のいかなを問わず一切払い戻しができません。 ■価格は消費税10%込み('22年7月現在のもの) >の価格です。

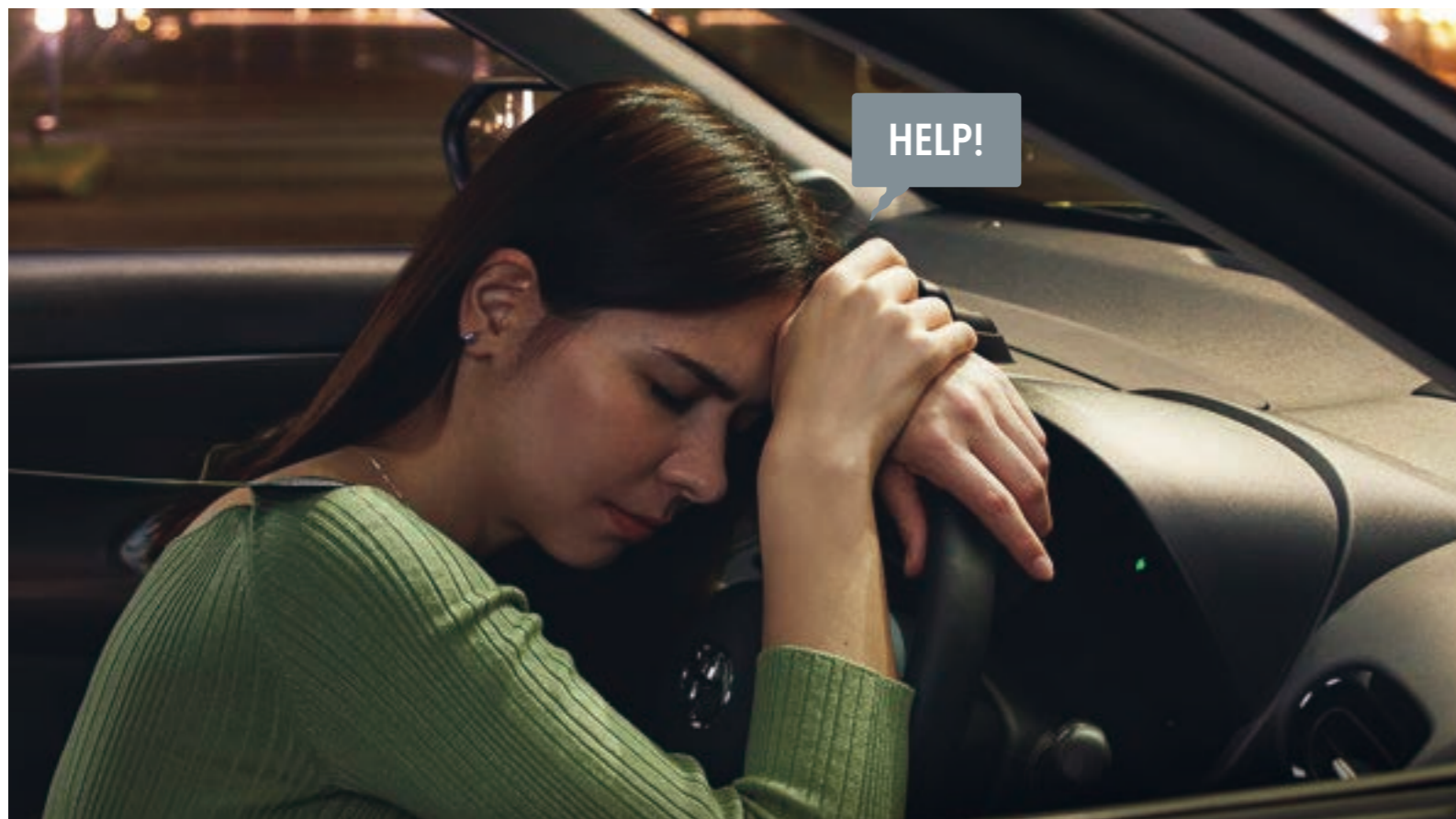

日々のカーライフに、ひとつ上の安心感を。もしものときに、  
ドライバーやクルマを守ります。

01  
万が一のとき、ボタンで通報\*5  
or エアバッグ作動を検知して  
自動で通報



02  
救援活動に  
必要な情報を確認



03  
すみやかに  
緊急車両を手配



## 事故や急病時、さらにはあおり運転で困ったときでも安心。

### ▶ヘルプネット®\*2 (エアバッグ連動タイプ)

突然の事故や急病時に、専門オペレーターが警察や消防に取り次ぎ、迅速な緊急車両の手配を行います。また、エアバッグ作動時には自動でオペレーターに接続。ドクターヘリ等の早期出動判断\*3を行うD-Call Net®\*4にも対応しています。さらに、あおり運転などのトラブルのときにも警察へ状況に応じて通報します。

## 警告灯が出ても、すぐにアドバイス。

### ▶eケア (走行アドバイス) \*6

警告灯点灯時、クルマの状態をeケアコールセンター (または販売店\*7\*8) で確認し、専門オペレーターを通じて走行を継続できるかの判断など適切なアドバイスを行います\*9。eケアコールセンターは24時間365日、販売店の営業時間外でも対応します。

## 離れていても愛車を見守り。

### ▶マイカーサーチ Plus \*1\*11 【オプションサービス】

ドアのこじ開けなどでオートアラームの作動を検知すると、メール・電話\*14やスマホアプリ「My TOYOTA+」\*12にすみやかにお知らせします\*13。さらにお客様のご要望により、車両の位置追跡や警備員の派遣も行います。

01  
警告灯点灯時\*10、  
ポップアップが表示



02  
おクルマの状況に応じて、  
適切にアドバイス



03  
必要に応じて、  
販売店での点検フォロー



アラーム  
通知\*13\*14



エンジン  
始動通知\*14

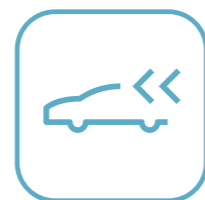

車両の  
位置追跡\*15



警備員の  
派遣\*15

サービスのご利用には、T-Connect エントリープランまたはT-Connect スタンダードプランの契約が必要です。基本利用料は5年間無料<6年目以降3,630円 (消費税抜き3,300円) /年、または330円 (消費税抜き300円) /月>。

\*1. 別途利用料が必要です。サービス利用料は、オペレーターサービス<3,630円 (消費税抜き3,300円) /年、または330円 (消費税抜き300円) /月>、オペレーターサービス Plus<6,050円 (消費税抜き5,500円) /年、または550円 (消費税抜き500円) /月>、マイカーサーチ Plus<2,420円 (消費税抜き2,200円) /年、または220円 (消費税抜き200円) /月>。 ■価格は<消費税10%込み('22年7月現在のもの)>の価格です。



スマホで、エアコンをON。ドアを開けたら、すぐにクールダウンできる。



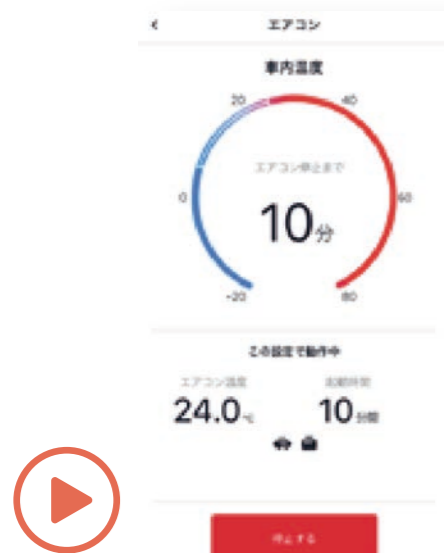

リモートスタート (アプリ)



リモート確認



カーファインダー

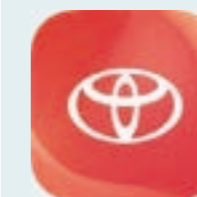

My TOYOTA+は  
下記のQRコードから  
ダウンロードできます。



TOP画面

- ・マイカーの日々の状態をスマホでチェック
- ・過去の運転を振り返る
- ・ドアロックや窓の閉め忘れをアプリに通知



## スマホアプリ「My TOYOTA+」\*1で、離れていてもクルマを見守り。

### ▶リモートスタート (アプリ) \*2\*3

#### 乗り込む前にエアコンをON。

クルマに乗り込む前に、離れた場所からスマホアプリを使って、エンジンの始動およびハイブリッドシステムの起動をすることで、エアコンを稼働。あらかじめ車内空間を快適な状態にすることができるサービスです。

【ハイブリッド車だけのオプションサービス】

### ▶マイカーサーチ (リモート確認/リモート操作)

#### 離れた場所から、スマホでドアロック。

クルマから離れていても、ドア・ラゲージの開閉状態やハザードランプの点灯状態、オートアラームのON/OFFなどクルマの状態を「My TOYOTA+」から確認できます。さらに、ドアロックの閉め忘れやハザードランプの消し忘れをスマートフォン\*1から操作できます。

### ▶マイカーサーチ (カーファインダー\*4)

#### クルマの駐車位置を、スマホですぐに探せる。

クルマの駐車位置をスマホアプリの地図上で確認できます。

【TV・オペレーター付T-Connectナビキット、T-Connectナビキット装着時の標準サービス】

T-connect

その他にも様々なT-Connectサービスをご用意しております。詳しくは右記QRコードからご確認ください。







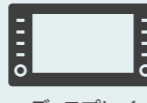

サービスのご利用には、T-Connect エントリープランまたはT-Connect スタンダードプランの契約が必要です。基本利用料は5年間無料<6年目以降3,630円(消費税抜き3,300円)/年、または330円(消費税抜き300円)/月>。

\*3. 別途利用料が必要です。サービス利用料は<2,420円(消費税抜き2,200円)/年、または220円(消費税抜き200円)/月>が必要です。 ■価格は<消費税10%込み('22年7月現在のもの)>の価格です。

使い方に合わせて、サービスが選べます。

標準設定      オプションサービス      販売店装着オプション

プラン名称		T-Connectスタンダードプラン		T-Connectエントリープラン		
		 +  ディスプレイオーディオ + TV・オペレーター付T-Connectナビキット (販売店装着オプション)	 +  ディスプレイオーディオ + T-Connectナビキット (販売店装着オプション)	 +  ディスプレイオーディオ + エントリーナビキット (販売店装着オプション)	 ディスプレイオーディオ	
ナビ機能	車載ナビ	販売店装着オプション			—	
スマホ連携・TV(フルセグ)	Apple CarPlay・Android Auto™ TV(フルセグ)*5	*6	<33,000円(消費税抜き30,000円)>			
T-Connectサービス	標準サービス 5年間無料 <6年目以降3,630円(消費税抜き3,300円)/年、または330円(消費税抜き300円)/月>	安心・安全	・ヘルプネット®    ・eケア			
		快適・便利	・マイカーサーチ ・ハイブリッドナビ*7    ・エージェント ・マップオンデマンド*8    ・Apps    ・リモートメンテナンスメール等	・マイカーサーチ(除くカーファインダー)		—
	オプションサービス	安心・安全	・マイカーサーチ Plus<2,420円(消費税抜き2,200円)/年、または220円(消費税抜き200円)/月> ※ガソリン車はアラーム通知の対応に、T-Connect対応のオートアラーム(販売店装着オプション)の装着が必要です。			
		快適・便利	・オペレーターサービス*9	・リモートスタート(アプリ)<2,420円(消費税抜き2,200円)/年、または220円(消費税抜き200円)/月>	・オペレーターサービス <3,630円(消費税抜き3,300円)/年、または330円(消費税抜き300円)/月> ・オペレーターサービス Plus <6,050円(消費税抜き5,500円)/年、または550円(消費税抜き500円)/月>	—

サービスのご利用には、T-Connect エントリープランまたはT-Connect スタンダードプランの契約が必要です。基本利用料は5年間無料<6年目以降3,630円(消費税抜き3,300円)/年、または330円(消費税抜き300円)/月>。

\*1. スマホアプリ「My TOYOTA+」のインストールが必要です。なお、スマホOSのバージョンによりご利用できない場合があります。対応OSについてはアプリ紹介サイトApp StoreまたはGoogle Playをご確認ください。 \*2. 車両停止中にエンジンをみだりに稼働させた場合、条例により、罰則を受けることがありますのでご注意ください(ご購入の際は地方自治体の条例などをご確認ください。) \*3. 別途利用料が必要です。サービス利用料は<2,420円(消費税抜き2,200円)/年、または220円(消費税抜き200円)/月>が必要です。 \*4. 事前にディスプレイオーディオでの設定が必要です。また、一定期間毎に再設定が必要です。 \*5. ご利用にはT-Connect契約が必要です。ご利用開始後は、T-Connect継続有無に関係なく、引き続きご利用いただけます。 \*6. TV・オペレーター付T-Connectナビキットを最初に装着した車両とは別の車両に付け替えた場合、付け替え先の車両ではTV(フルセグ)の視聴はできなくなります。 \*7. ご利用には、マップオンデマンドのサービス有効期限内で、T-Connectの利用契約が必要です。 \*8. 販売店装着オプションのTV・オペレーター付T-Connectナビキット、T-Connectナビキットの場合は購入日をサービス利用開始日とし、利用開始日から3年間ご利用いただけます。また、販売店にて「全更新(最新版地図ソフトを購入いただき、すべての地図データを更新)」されると、全更新日から2年間ご利用いただけます。(なお、利用開始日から3年未満に「全更新」された場合、ご利用期間は全更新日から2年間となりますのでご注意ください。ただし、登録初年度に「全更新」された場合のみ、ご利用期間は利用開始日から3年間となります。) \*9. TV・オペレーター付T-Connectナビキットの場合、T-Connect初回利用開始から5年間の利用料はナビキットの代金に含まれます。 ■T-Connectオンラインサービスはトヨタコネクティッド株式会社が提供するサービスです。 ■T-Connectオンラインサービスは安全のため走行中は操作や画面表示が制限されます。また、電波状況によりサービスがご利用いただけない場合があります。 ■自動車の運転中に携帯電話の操作をしたり画面を注視することは法律で禁止されています。運転中は、運転手以外の方がご利用ください。 ■車両の位置情報は誤差を生じる場合があります。 ■掲載のサービス内容は2022年7月現在のものです。予告なく変更・中止される場合があります。 ■Apple CarPlayは、米国その他の国で登録されたApple Inc.の商標です。 ■Android Auto™は、Google LLCの商標です。 ■価格は<消費税10%込み('22年7月現在のもの)>の価格です。 ■画面はイメージです。 ■詳しくは、別冊のAUDIO VISUAL & NAVIGATION CATALOGUE、またはT-Connectサイト(<https://toyota.jp/tconnectservice/>)にてご確認ください。

## P094 ▶DCM（専用通信機）

\*1. DCM：Data Communication Module

## P094 ▶リモートスタート（アプリ）

\*4. ハイブリッド車だけのオプションサービス。

## P094 ▶ディスプレイオーディオ ▶スマホ連携機能

■Bluetooth®は、Bluetooth SIG,Inc.の商標です。 ■Wi-Fi®、Miracast®は、Wi-Fi Allianceの登録商標です。 ■Apple CarPlay、iPhoneは、米国その他の国で登録されたApple Inc.の商標です。 ■iPhoneの商標は、アイホン株式会社のライセンスにもとづき使用されています。 ■Android Auto™、Android™は、Google LLCの商標です。

## P095 ▶ディスプレイオーディオの主な機能

\*1. ワイドFM（FM補完放送）は、AMラジオの放送対象地域において、難聴（都市型難聴、外国波混信、地理的・地形的難聴）対策や災害対策を目的に整備されたAMの補完放送です。ワイドFM対応局に限りFM周波数帯（90.1～95MHz）でAM番組の受信が可能です。 \*2. ご利用にはBluetooth®対応機器（スマートフォン、携帯電話など）が必要です。対応する携帯電話は限られます。動作確認済み機種は販売店におたずねいただくか、（<https://g-book.com/pc/etc/faq/mobile/n/top.html>）にてご確認ください。 \*3. 接続機器および記録されたデータファイルの状態によっては再生できない場合があります。また、再生可能なデータ形式、規格は限られます。 \*4. スマートフォンの接続にはデータ通信可能なUSBケーブルが別途必要となります。また、一部ケーブルには対応できないものがあります。 \*5. USBメモリーなどに記録した動画データ（MP4/WMV/AVI）が再生可能です。 \*6. スマートフォンやUSBメモリーなどに記録した音楽データ（MP3/WMA/AAC）が再生可能です。 \*7. Android™ スマートフォン/タブレットが対象です。対応する機種は限られます。動作確認済み機種は、（<https://g-book.com/pc/etc/faq/mobile/n/top.html>）でご確認ください。ただし、本機での動作を保証しているわけではありません。 \*8. パノラミックビューモニターは全車にメーカーオプション。バックガイドモニターはGR SPORT、Z“Adventure”、Z、Gに標準装備、Xにメーカーオプション。 \*9. Apple CarPlayをサポートする機種および対応アプリ、接続方法につきましては、（<https://www.apple.com/jp/ios/carplay/>）でご確認ください。本機での動作を保証しているわけではありません。 \*10. Android Auto™をサポートする機種および対応アプリ、接続方法につきましては、（<https://www.android.com/auto/>）でご確認ください。本機での動作を保証しているわけではありません。 \*11. ご利用にはT-Connect契約が必要です。ご利用開始後、TVはT-Connect契約有無に関係なく、引き続きご利用いただけます。 \*12. TV・オペレーター付T-Connectナビキットを最初に装着した車両とは別の車両に付け替えた場合、付け替え先の車両ではTV（フルセグ）の視聴はできなくなります。 ■Bluetooth®は、Bluetooth SIG,Inc.の商標です。 ■Wi-Fi®、Miracast®は、Wi-Fi Allianceの登録商標です。 ■Apple CarPlay、iPhoneは、米国その他の国で登録されたApple Inc.の商標です。 ■iPhoneの商標は、アイホン株式会社のライセンスにもとづき使用されています。 ■Android Auto™、Android™は、Google LLCの商標です。 ■安全のため、走行中一部操作・表示できない機能があります。また、テレビ放送などの映像、静止画は、安全のため走行中はディスプレイの画面が消え、音声だけになります。 ■画面はハメ込み合成です。



## P096 ▶スマホ連携機能

\*1. スマートフォンの接続にはデータ通信可能なUSBケーブルが別途必要となります。また、一部ケーブルには対応できないものがあります。 \*2. Apple CarPlayをサポートする機種および対応アプリ、接続方法につきましては、(<https://www.apple.com/jp/ios/carplay/>)でご確認ください。本機での動作を保証しているわけではありません。 \*3. Android Auto™をサポートする機種および対応アプリ、接続方法につきましては、(<https://www.android.com/auto/>)でご確認ください。本機での動作を保証しているわけではありません。 ■Bluetooth®は、Bluetooth SIG,Inc.の商標です。 ■Apple CarPlay、iPhoneは、米国その他の国で登録されたApple Inc.の商標です。 ■iPhoneの商標は、アイホン株式会社のライセンスにもとづき使用されています。 ■Android Auto™、Android™は、Google LLCの商標です。 ■安全のため、走行中一部操作・表示できない機能があります。また、テレビ放送などの映像、静止画は、安全のため走行中はディスプレイの画面が消え、音声だけになります。 ■安全への考慮により、スマートフォンの機能やアプリをすべて使えるわけではありません。動画再生アプリはご利用いただけません。

## P097 ▶ナビキット

\*1. ご利用にはT-Connect契約が必要です。ご利用開始後は、T-Connect継続有無に関係なく、引き続きご利用いただけます。 \*2.TV・オペレーター付T-Connectナビキットを最初に装着した車両とは別の車両に付け替えた場合、付け替え先の車両ではTV（フルセグ）の視聴はできなくなります。 ■安全のため、走行中一部操作・表示できない機能があります。また、テレビ放送などの映像、静止画は、安全のため走行中はディスプレイの画面が消え、音声だけになります。 ■画面はハメ込み合成です。

## P098 ▶オペレーターサービス ▶オペレーターサービスPlus

※予約対応については、オペレーターサービスPlusのみのサービスです。 \*2. オペレーターサービスとオペレーターサービス Plusはどちらか一方のみお選びいただけます。 \*4. マイレージカードが必要になります。また、マイレージカードはJAL、ANAのみとなります。 \*5. ご希望に沿えない場合があります。あらかじめご了承ください。 ■T-Connectオンラインサービスはトヨタコネクティッド株式会社が提供するサービスです。 ■T-Connectオンラインサービスは安全のため走行中は操作や画面表示が制限されます。また、電波状況によりサービスがご利用いただけない場合があります。 ■自動車の運転中に携帯電話の操作をしたり画面を注視することは法律で禁止されています。運転中は、運転手以外の方がご利用ください。 ■車両の位置情報は誤差を生じる場合があります。 ■掲載のサービス内容は2022年7月現在のものです。予告なく変更・中止される場合があります。 ■詳しくは、AUDIO VISUAL & NAVIGATION CATALOGUE、またはT-Connectサイト (<https://toyota.jp/tconnectservice/>)にてご確認ください。 ■写真はオペレーターサービスの利用イメージです。また、写真は合成です。

## P099 日々のカーライフに、ひとつ上の安心感を。もしものときに、ドライバーやクルマを守ります。

■写真はヘルプネット®の利用イメージです。また、写真は合成です。

## P100 ▶ヘルプネット®（エアバッグ連動タイプ） ▶eケア（走行アドバイス） ▶マイカーサーチ Plus

\*2. ご利用にはサービス開始操作が必要です。 \*3. ドクターヘリは、必ずしも出動するものではありません。場所、時間帯、天候などによって出動できない場合があります。 \*4. D-Call Net®の詳細は認定NPO法人 救急ヘリ病院ネットワーク（HEM-Net）サイト（<http://www.hemnet.jp/>）をご確認ください。 \*5. 「ヘルプネット®」ボタンを押した場合は、D-Call Net®には対応しません。 \*6. 車両にOBD（On-Board Diagnostics）Ⅱ通信を行う機器を接続している場合、正しくサービスが行えない場合があります。 \*7. 事前に担当する販売店（リモートメンテナンス店）の登録が必要になります。詳しくは販売店におたずねください。 \*8. お客様が走行中に、販売店からお電話をさせていただく場合がございます。安全のため携帯電話のハンズフリー通話の設定をお願いいたします。 \*9. 運転中の場合は、安全な場所にクルマを停止してから、販売店またはeケアコールセンターへ通話、接続いただくようお願いいたします。 \*10. 販売店からのご連絡はすべての警告灯点灯時に実施するものではありません。「走る」「曲がる」「止まる」の走行に支障が出る可能性が高いものに限ります。ウォッシャー液量などのメンテナンスや半ドア表示などのインジケーターに関する警告灯についてはご連絡いたしません。 \*11. 専用通信機（DCM）が通信できる状態・環境の場合、ご利用いただけます。 \*12. スマホアプリ「My TOYOTA+」のインストールが必要です。 \*13. ガソリン車はT-Connect対応のオートアラーム（販売店装着オプション）の装着が必要です。 \*14. 事前にサポートアドレス（電話番号・メールアドレス）の登録が必要です。 \*15. 警備員は、車両の確保はいたしません。車両追跡のみ行います。（車両の位置追跡や警備員の派遣は、車両盗難のおそれがある場合に利用できるサービスです）。 ■T-Connectオンラインサービスはトヨタコネクティッド株式会社が提供するサービスです。 ■T-Connectオンラインサービスは安全のため走行中は操作や画面表示が制限されます。また、電波状況によりサービスがご利用いただけない場合があります。 ■自動車の運転中に携帯電話の操作をしたり画面を注視することは法律で禁止されています。運転中は、運転手以外の方がご利用ください。 ■車両の位置情報は誤差を生じる場合があります。 ■“ヘルプネット®”は株式会社 日本緊急通報サービスの登録商標です。 ■“D-Call Net®”は認定NPO法人 救急ヘリ病院ネットワーク（HEM-Net）の登録商標です。 ■掲載のサービス内容は2022年7月現在のもので、予告なく変更・中止される場合があります。 ■詳しくは、AUDIO VISUAL & NAVIGATION CATALOGUE、またはT-Connectサイト（<https://toyota.jp/tconnectservice/>）にてご確認ください。

## P101 スマホで、エアコンをON。ドアを開けたら、すぐにクールダウンできる。

■写真はリモートスタート（アプリ）の利用イメージです。また、写真は合成です。

## P102 ▶リモートスタート（アプリ） ▶マイカーサーチ（リモート確認／リモート操作） ▶マイカーサーチ（カーファインダー）

\*1. スマホアプリ「My TOYOTA+」のインストールが必要です。なお、スマホOSのバージョンによりご利用できない場合があります。対応OSについてはアプリ紹介サイトApp StoreまたはGoogle Playをご確認ください。 \*2. 車両停止中にエンジンをみだりに稼働させた場合、条例により、罰則を受けることがありますのでご注意ください（ご購入の際は地方自治体の条例などをご確認ください。） \*4. 事前にディスプレイオーディオでの設定が必要です。また、一定期間毎に再設定が必要です。 ■T-Connectオンラインサービスはトヨタコネクティッド株式会社が提供するサービスです。 ■T-Connectオンラインサービスは安全のため走行中は操作や画面表示が制限されます。また、電波状況によりサービスがご利用いただけない場合があります。 ■自動車の運転中に携帯電話の操作をしたり画面を注視することは法律で禁止されています。運転中は、運転手以外の方がご利用ください。 ■車両の位置情報は誤差を生じる場合があります。 ■掲載のサービス内容は2022年7月現在のもので、予告なく変更・中止される場合があります。 ■画面はイメージです。 ■詳しくは、AUDIO VISUAL & NAVIGATION CATALOGUE、またはT-Connectサイト（<https://toyota.jp/tconnectservice/>）にてご確認ください。

## P102 ▶リモートスタート（アプリ）

■販売店装着オプションのリモートスタートを装着している場合は、ご利用いただけません。

# WIDE SELECTION

価格・グレード・カラー

# Z“Adventure”



	Z “Adventure”			
	ハイブリッド車		ガソリン車	
	1.5L・2WD	1.5L・E-Four	1.5L・CVT・2WD	1.5L・CVT・4WD
メーカー希望小売価格*1 (消費税抜き)	2,705,000 円 (2,459,091 円)	2,936,000 円 (2,669,091 円)	2,331,000 円 (2,119,091 円)	2,562,000 円 (2,329,091 円)
北海道地区 メーカー希望小売価格*2 (消費税抜き)	2,730,300 円 (2,482,091 円)	2,961,300 円 (2,692,091 円)	2,362,900 円 (2,148,091 円)	2,593,900 円 (2,358,091 円)

全長	4,200mm
全幅	1,765mm
全高	1,590mm
燃費	WLTC モード：27.8～17.4km/L JC08 モード：31.3 * 3 ～ 29.0km/L
総排気量	1.490L

Photo (スタイリング)：Z“Adventure” (ハイブリッド・2WD)。ボディカラーのブラックマイカ〈209〉×ベージュ〈4V6〉 [2SG] <55,000円 (消費税抜き50,000円)>はメーカーオプション。Photo (インテリア)：内装色はサドルタン。 \*1. 沖縄地区は価格が異なります。 \*2. 北海道地区の価格には寒冷地仕様が含まれます。 \*3. ハンズフリーパワーバックドアまたは、アダプティブハイビームシステムとカラーヘッドアップディスプレイのセットと寒冷地仕様を同時に装着した場合、JC08モード燃費は31.0km/Lとなります。 ■価格はメーカー希望小売価格<(消費税10%込み) '22年7月現在のもの>で参考価格です。価格は販売店が独自に定めていますので、詳しくは各販売店におたずねください。 ■価格はタイヤパンク応急修理キット付の価格です。 ■価格にはオプション価格は含まれていません。 ■保険料、税金 (除く消費税)、登録料などの諸費用は別途申し受けます。 ■写真は機能説明のために各ランプを点灯したものです。実際の走行状態を示すものではありません。 ■写真は機能説明のためにボディの一部を切断したカットモデルです。 ■自動車リサイクル法の施行により、リサイクル料金が別途必要となります。 ●燃料消費率は定められた試験条件のもとでの値です。お客様の使用環境 (気象、渋滞等) や運転方法 (急発進、エアコン使用等) に応じて燃料消費率は異なります。 ●WLTCモードは、市街地、郊外、高速道路の各走行モードを平均的な使用時間配分で構成した国際的な走行モードです。市街地モードは、信号や渋滞等の影響を受ける比較的低速な走行を想定し、郊外モードは、信号や渋滞等の影響をあまり受けない走行を想定、高速道路モードは、高速道路等での走行を想定しています。

Z



	Z			
	ハイブリッド車		ガソリン車	
	1.5L・2WD	1.5L・E-Four	1.5L・CVT・2WD	1.5L・CVT・4WD
メーカー希望小売価格*1 (消費税抜き)	2,606,000 円 (2,369,091 円)	2,837,000 円 (2,579,091 円)	2,232,000 円 (2,029,091 円)	2,463,000 円 (2,239,091 円)
北海道地区 メーカー希望小売価格*2 (消費税抜き)	2,631,300 円 (2,392,091 円)	2,862,300 円 (2,602,091 円)	2,263,900 円 (2,058,091 円)	2,494,900 円 (2,268,091 円)

全長	4,180mm
全幅	1,765mm
全高	1,590mm
燃費	WLTC モード：27.8～17.4km/L JC08 モード：31.3*3～29.0km/L
総排気量	1.490L

Photo (スタイリング)：Z (ハイブリッド・2WD)。ボディカラーのブラックマイカ (209) ×プラチナホワイトパールマイカ (089) [2PU] <77,000円 (消費税抜き70,000円)>はメーカーオプション。Photo (インテリア)：内装色のダークブラウンは設定色 (ご注文時に指定が必要です。指定がない場合はブラックになります)。 \*1. 沖縄地区は価格が異なります。 \*2. 北海道地区の価格には寒冷地仕様が含まれます。 \*3. ハンズフリーパワーバックドアまたは、アダプティブハイビームシステムとカラーヘッドアップディスプレイのセットと寒冷地仕様を同時に装着した場合、JC08モード燃費は31.0km/Lとなります。 ■価格はメーカー希望小売価格<(消費税10%込み)>'22年7月現在のもの>で参考価格です。価格は販売店が独自に定めていますので、詳しくは各販売店におたずねください。■価格はタイヤパンク応急修理キット付の価格です。 ■価格にはオプション価格は含まれていません。 ■保険料、税金 (除く消費税)、登録料などの諸費用は別途申し受けます。 ■写真は機能説明のために各ランプを点灯したものです。実際の走行状態を示すものではありません。 ■写真は機能説明のためにボディの一部を切断したカットモデルです。 ■自動車リサイクル法の施行により、リサイクル料金が別途必要となります。 ●燃料消費率は定められた試験条件のもとでの値です。お客様の使用環境 (気象、渋滞等) や運転方法 (急発進、エアコン使用等) に応じて燃料消費率は異なります。 ●WLTCモードは、市街地、郊外、高速道路の各走行モードを平均的な使用時間配分で構成した国際的な走行モードです。市街地モードは、信号や渋滞等の影響を受ける比較的低速な走行を想定し、郊外モードは、信号や渋滞等の影響をあまり受けない走行を想定、高速道路モードは、高速道路等での走行を想定しています。

G



	G			
	ハイブリッド車		ガソリン車	
	1.5L・2WD	1.5L・E-Four	1.5L・CVT・2WD	1.5L・CVT・4WD
メーカー希望小売価格*1 (消費税抜き)	2,394,000 円 (2,176,364 円)	2,625,000 円 (2,386,364 円)	2,020,000 円 (1,836,364 円)	2,251,000 円 (2,046,364 円)
北海道地区 メーカー希望小売価格*2 (消費税抜き)	2,419,300 円 (2,199,364 円)	2,650,300 円 (2,409,364 円)	2,051,900 円 (1,865,364 円)	2,282,900 円 (2,075,364 円)

全長	4,180mm
全幅	1,765mm
全高	1,590mm
燃費	WLTC モード：30.2 * 3 ~ 18.2km/L * 4 JC08 モード：31.3 * 5 ~ 29.0km/L
総排気量	1.490L

Photo (スタイリング)：G (ハイブリッド・2WD)。ボディカラーはシルバーメタリック (1L0)。Photo (インテリア)：内装色はブラック。 \*1. 沖縄地区は価格が異なります。 \*2. 北海道地区の価格には寒冷地仕様が含まれます。 \*3. 215/50R18タイヤ&18インチアルミホイールを装着した場合、各モード燃費はWLTC：27.8km/L、市街地：29.4km/L、郊外：29.9km/L、高速道路：26.1km/Lとなります。 \*4. 215/50R18タイヤ&18インチアルミホイールを装着した場合、各モード燃費はWLTC：17.4km/L、市街地：13.5km/L、郊外：18.0km/L、高速道路：19.3km/Lとなります。 \*5. 運転席ターンチルトシートと215/50R18タイヤ&18インチアルミホイールまたはハンズフリーパワーバックドアを同時装着した場合、JC08モード燃費は31.0km/Lとなります。 ■価格はメーカー希望小売価格<(消費税10%込み)>'22年7月現在のもので参考価格です。価格は販売店が独自に定めていますので、詳しくは各販売店におたずねください。 ■価格はタイヤパンク応急修理キット付の価格です。 ■価格にはオプション価格は含まれていません。 ■保険料、税金(除く消費税)、登録料などの諸費用は別途申し受けます。 ■写真は機能説明のために各ランプを点灯したものです。実際の走行状態を示すものではありません。 ■写真は機能説明のためにボディの一部を切断したカットモデルです。 ■自動車リサイクル法の施行により、リサイクル料金が別途必要となります。 ●燃料消費率は定められた試験条件のもとでの値です。お客様の使用環境(気象、渋滞等)や運転方法(急発進、エアコン使用等)に応じて燃料消費率は異なります。 ●WLTCモードは、市街地、郊外、高速道路の各走行モードを平均的な使用時間配分で構成した国際的な走行モードです。市街地モードは、信号や渋滞等の影響を受ける比較的低速な走行を想定し、郊外モードは、信号や渋滞等の影響をあまり受けない走行を想定、高速道路モードは、高速道路等での走行を想定しています。

X



	X			
	ハイブリッド車		ガソリン車	
	1.5L・2WD	1.5L・E-Four	1.5L・CVT・2WD	1.5L・CVT・4WD
メーカー希望小売価格*1 (消費税抜き)	2,284,000 円 (2,076,364 円)	2,515,000 円 (2,286,364 円)	1,896,000 円 (1,723,636 円)	2,127,000 円 (1,933,636 円)
北海道地区 メーカー希望小売価格*2 (消費税抜き)	2,307,100 円 (2,097,364 円)	2,538,100 円 (2,307,364 円)	1,925,700 円 (1,750,636 円)	2,156,700 円 (1,960,636 円)

全長	4,180mm
全幅	1,765mm
全高	1,590mm
燃費	WLTC モード：30.8 * 3 ~ 18.5km/L * 4 JC08 モード：31.3 ~ 29.0km/L
総排気量	1.490L

Photo (スタイリング)：X (ハイブリッド・2WD)。ボディカラーはグレイッシュブルー〈8W2〉。Photo (インテリア)：内装色はブラック。 \*1. 沖縄地区は価格が異なります。 \*2. 北海道地区の価格には寒冷地仕様が含まれます。 \*3. スペアタイヤまたは運転席ターンチルトシートを装着した場合、各モード燃費はWLTC：30.2km/L、市街地：31.2km/L、郊外：33.0km/L、高速道路：28.2km/Lとなります。 \*4. スペアタイヤまたは運転席ターンチルトシートを装着した場合、各モード燃費はWLTC：18.2km/L、市街地：14.0km/L、郊外：18.9km/L、高速道路：20.4km/Lとなります。 ■価格はメーカー希望小売価格<(消費税10%込み)>'22年7月現在のもの>で参考価格です。価格は販売店が独自に定めていますので、詳しくは各販売店におたずねください。■価格はタイヤパンク応急修理キット付の価格です。■価格にはオプション価格は含まれていません。■保険料、税金(除く消費税)、登録料などの諸費用は別途申し受けます。■写真は機能説明のために各ランプを点灯したものです。実際の走行状態を示すものではありません。■写真は機能説明のためにボディの一部を切断したカットモデルです。■自動車リサイクル法の施行により、リサイクル料金が別途必要となります。●燃料消費率は定められた試験条件のもとでの値です。お客様の使用環境(気象、渋滞等)や運転方法(急発進、エアコン使用等)に応じて燃料消費率は異なります。●WLTCモードは、市街地、郊外、高速道路の各走行モードを平均的な使用時間配分で構成した国際的な走行モードです。市街地モードは、信号や渋滞等の影響を受ける比較的低速な走行を想定し、郊外モードは、信号や渋滞等の影響をあまり受けない走行を想定、高速道路モードは、高速道路等での走行を想定しています。

# GR SPORT



	GR SPORT	
	ハイブリッド車 1.5L・2WD	ガソリン車 1.5L・CVT・2WD
メーカー希望小売価格*1 (消費税抜き)	2,750,000 円 (2,500,000 円)	2,367,000 円 (2,151,818 円)
北海道地区 メーカー希望小売価格*2 (消費税抜き)	2,775,300 円 (2,523,000 円)	2,398,900 円 (2,180,818 円)

全長	4,185mm
全幅	1,765mm
全高	1,580mm
燃費	WLTC モード：25.0～17.6km/L
総排気量	1.490L

Photo (スタイリング)：GR SPORT (ガソリン・2WD)。ボディカラーのブラックマイカ〈209〉×センシユアルレッドマイカ〈3T3〉 [2PN] <77,000円 (消費税抜き70,000円)>はメーカーオプション。Photo (インテリア)：内装色はブラック。 \*1. 沖縄地区は価格が異なります。 \*2. 北海道地区の価格には寒冷地仕様が含まれます。 ■価格はメーカー希望小売価格<(消費税10%込み)'22年7月現在のもの>で参考価格です。価格は販売店が独自に定めていますので、詳しくは各販売店におたずねください。 ■価格はタイヤパンク応急修理キット付の価格です。 ■価格にはオプション価格は含まれていません。 ■保険料、税金(除く消費税)、登録料などの諸費用は別途申し受けます。 ■写真は機能説明のために各ランプを点灯したものです。実際の走行状態を示すものではありません。 ■写真は機能説明のためにボディの一部を切断したカットモデルです。 ■自動車リサイクル法の施行により、リサイクル料金が別途必要となります。●燃料消費率は定められた試験条件のもとでの値です。お客様の使用環境(気象、渋滞等)や運転方法(急発進、エアコン使用等)に応じて燃料消費率は異なります。●WLTCモードは、市街地、郊外、高速道路の各走行モードを平均的な使用時間配分で構成した国際的な走行モードです。市街地モードは、信号や渋滞等の影響を受ける比較的低速な走行を想定し、郊外モードは、信号や渋滞等の影響をあまり受けない走行を想定、高速道路モードは、高速道路等での走行を想定しています。



## MONO TONE



ブラスゴールドメタリック〈5C2〉



センシュアルレッドマイカ〈3T3〉\*1



プラチナホワイトパールマイカ〈089〉\*1



シルバーメタリック〈1L0〉\*1



ダークブルーマイカメタリック〈8W7〉\*1



グレイッシュブルー〈8W2〉



ベージュ〈4V6〉



ブラックマイカ〈209〉

\*1. GR SPORTのドアミラー色はブラックマイカ〈209〉になります。 ■写真はすべてZ(ハイブリッド・2WD)。 ■ボディカラーは撮影および表示画面の関係で実際の色とは異なって見えることがあります。また、実車においてもご覧になる環境(屋内外、光の角度等)により、ボディカラーの見え方は異なります。 ■メーカーオプションのプラチナホワイトパールマイカ〈089〉、センシュアルレッドマイカ〈3T3〉、ブラックマイカ〈209〉×プラチナホワイトパールマイカ〈089〉[2PU]、ブラックマイカ〈209〉×センシュアルレッドマイカ〈3T3〉[2PN]、ブラックマイカ〈209〉×ベージュ〈4V6〉[2SG]、ブラックマイカ〈209〉×ブラスゴールドメタリック〈5C2〉[2TY]、ブラックマイカ〈209〉×グレイッシュブルー〈8W2〉[2UR]の価格について詳しくはP116の内外配色一覧表をご覧ください。

## TWO TONE\*2



ブラックマイカ〈209〉×  
ブラスゴールドメタリック〈5C2〉 [2TY]



ブラックマイカ〈209〉×  
センシュアルレッドマイカ〈3T3〉 [2PN]



ブラックマイカ〈209〉×  
プラチナホワイトパールマイカ〈089〉 [2PU]



ブラックマイカ〈209〉×  
グレイッシュブルー〈8W2〉 [2UR]

### ボディカラー設定一覧表

● 標準設定 △ メーカーオプション (ご注文時にご指定ください)



ブラックマイカ〈209〉×  
ベージュ〈4V6〉 [2SG]

グレード	MONO TONE								TWO TONE *2				
	089	1L0	209	3T3	4V6	5C2	8W2	8W7	2PU	2PN	2SG	2TY	2UR
									209	209	209	209	209
									089	3T3	4V6	5C2	8W2
GR SPORT	△*1	●*1	●*1	△*1	—	—	—	●*1	△	△	—	—	—
Z“Adventure”	△	●	●	△	●	●	●	●	△	△	△	△	△
Z	△	●	●	△	●	●	●	●	△	△	△	△	△
G	△	●	●	△	●	●	●	●	△	△	△	△	△
X	△	●	●	△	●	●	●	●	—	—	—	—	—

\*1. GR SPORTのドアミラー色はブラックマイカ〈209〉になります。 \*2. ツートーン選択時、ドアミラー色はルーフと同色になります。 ■写真はすべてZ(ハイブリッド・2WD)。 ■ボディカラーは撮影および表示画面の関係で実際の色とは異なって見えることがあります。また、実車においてもご覧になる環境(屋内外、光の角度等)により、ボディカラーの見え方は異なります。 ■メーカーオプションのプラチナホワイトパールマイカ〈089〉、センシュアルレッドマイカ〈3T3〉、ブラックマイカ〈209〉×プラチナホワイトパールマイカ〈089〉 [2PU]、ブラックマイカ〈209〉×センシュアルレッドマイカ〈3T3〉 [2PN]、ブラックマイカ〈209〉×ベージュ〈4V6〉 [2SG]、ブラックマイカ〈209〉×ブラスゴールドメタリック〈5C2〉 [2TY]、ブラックマイカ〈209〉×グレイッシュブルー〈8W2〉 [2UR]の価格について詳しくはP116の内外配色一覧表をご覧ください。

GR SPORT

BLACK



内装色：ブラック

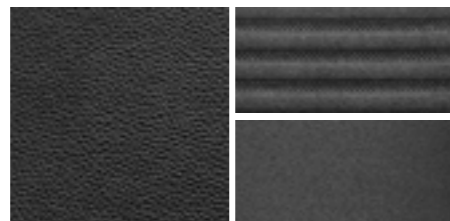

フロントシートタイプ：  
専用スポーティシート（GRロゴ付）

シート表皮：  
エアヌバック®+合成皮革

Z“Adventure”

SADDLE TAN



内装色：サドルタン



フロントシートタイプ：  
ヘッドレストセパレート型

シート表皮：  
合成皮革+ツイード調ファブリック

Z

BLACK



内装色：ブラック

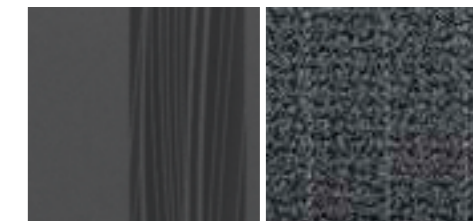

フロントシートタイプ：  
ヘッドレストセパレート型

シート表皮：  
合成皮革+ツイード調ファブリック

Z

DARK BROWN



内装色：ダークブラウン



フロントシートタイプ：  
ヘッドレストセパレート型

シート表皮：  
合成皮革+ツイード調ファブリック

G

BLACK



内装色：ブラック

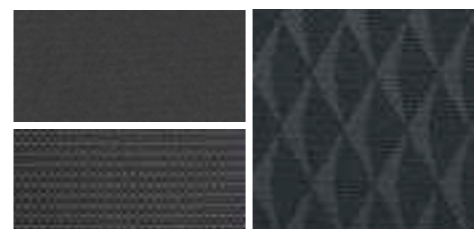

フロントシートタイプ：  
ヘッドレストセパレート型

シート表皮：上級ファブリック

X

BLACK



内装色：ブラック  
■写真はX（ガソリン）。

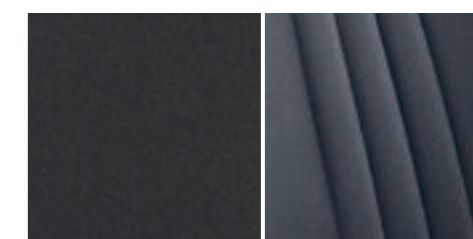

フロントシートタイプ：  
ヘッドレスト一体型\*1

シート表皮：ファブリック

\*1. 運転席ターンチルトシートを選択した場合、ヘッドレストセパレート型となります。 ■内装色は撮影および表示画面の関係で実際の色とは異なって見えることがあります。また、実車においてもご覧になる環境（屋内外、光の角度等）により、ボディカラーの見え方は異なります。 ■「AIRNUBUCK®」はセーレン株式会社の登録商標です。

標準設定 設定あり(ご注文時にご指定ください)





内外配色一覧表

内外配色一覧表		GR SPORT	“Adventure”		Z	G	X
		専用スポーティシート (GRロゴ付)	ヘッドレストセパレート型			ヘッドレスト一体型 *1	
フロントシートタイプ		専用スポーティシート (GRロゴ付)	ヘッドレストセパレート型			ヘッドレスト一体型 *1	
シート表皮		エアヌバック®+合成皮革	合成皮革+ツイード調ファブリック		上級ファブリック		ファブリック
内装色		ブラック	サドルタン	ブラック	ダークブラウン	ブラック	ブラック
MONO TONE	プラチナホワイトパールマイカ<089>*2*3						
	シルバーメタリック<1L0>*3						
	ブラックマイカ<209>*3						
	センシユアルレッドマイカ<3T3>*2*3						
	ベージュ<4V6>						
	プラスゴールドメタリック<5C2>						
	グレイッシュブルー<8W2>						
	ダークブルーマイカメタリック<8W7>*3						
TWO TONE *4	ブラックマイカ<209>×プラチナホワイトパールマイカ<089>[2PU]*5						
	ブラックマイカ<209>×センシユアルレッドマイカ<3T3>[2PN]*5						
	ブラックマイカ<209>×ベージュ<4V6>[2SG]*6						
	ブラックマイカ<209>×プラスゴールドメタリック<5C2>[2TY]*6						
	ブラックマイカ<209>×グレイッシュブルー<8W2>[2UR]*6						

[ ] はツートーンの色コードとなります。

\*1. 運転席ターンチルトシートを選択した場合、ヘッドレストセパレート型となります。 \*2. プラチナホワイトパールマイカ<089>、センシユアルレッドマイカ<3T3>はメーカーオプション<33,000円(消費税抜き30,000円)>となります。 \*3. GR SPORTのドアミラー色はブラックマイカ<209>になります。 \*4. ツートーン選択時、ドアミラー色はルーフと同色になります。 \*5. ブラックマイカ<209>×プラチナホワイトパールマイカ<089> [2PU]、ブラックマイカ<209>×センシユアルレッドマイカ<3T3> [2PN]はメーカーオプション<77,000円(消費税抜き70,000円)>となります。 \*6. ブラックマイカ<209>×ベージュ<4V6> [2SG]、ブラックマイカ<209>×プラスゴールドメタリック<5C2> [2TY]、ブラックマイカ<209>×グレイッシュブルー<8W2> [2UR]はメーカーオプション<55,000円(消費税抜き50,000円)>となります。 ■「メーカーオプション」「設定あり」はご注文時に申し受けます。メーカーの工場では装着するため、ご注文後はお受けできませんので、ご了承ください。 ■価格はメーカー希望小売価格<(消費税10%込み)>'22年7月現在のもの>で参考価格です。価格は販売店が独自に定めていますので、詳しくは各販売店におたずねください。 ■内装色は撮影および表示画面の関係で実際の色とは異なって見えることがあります。また、実車においてもご覧になる環境(屋内外、光の角度等)により、ボディカラーの見え方は異なります。 ■「AIRNUBUCK®」はセーレン株式会社の登録商標です。



グレード別主な標準装備比較表

	GR SPORT	Z“Adventure”	Z	G	X
	ハイブリッド車(2WD) / ガソリン車(2WD)	ハイブリッド車(2WD/E-Four) / ガソリン車(2WD/4WD)			
TIRES & WHEELS	 <p>215/50R18タイヤ (FALKEN FK510 SUV)&amp; 専用18インチアルミホイール(切削光輝/センターオーナメント付)</p>	 <p>215/50R18タイヤ&amp; 18インチアルミホイール (切削光輝/センターオーナメント付)</p>		 <p>205/65R16タイヤ&amp; 16インチアルミホイール(センターオーナメント付)</p>	 <p>205/65R16タイヤ&amp; 16インチスチールホイール(樹脂フルキャップ付)</p>
	—	—	—	 <p>215/50R18タイヤ&amp; 18インチアルミホイール (切削光輝/センターオーナメント付) ※メーカーオプション</p>	—
EXTERIOR	 <p>フロントバンパー(専用フォグベゼル付)</p>  <p>専用リヤバンパーロアカバー</p>	 <p>専用フロントバンパー</p>  <p>専用リヤバンパー</p>		 <p>フロントバンパー</p>	 <p>リヤバンパー</p>

グレード別主な標準装備比較表

	GR SPORT	Z“Adventure”	Z	G	X
	ハイブリッド車(2WD) / ガソリン車(2WD)	ハイブリッド車(2WD/E-Four) / ガソリン車(2WD/4WD)			
EXTERIOR	 <p>専用ラジエーターグリル(アッパー・ロア)</p>		<p>ラジエーターグリル (アッパー/ピアノブラック加飾) ■写真はZ(ハイブリッド車)。</p>		<p>ラジエーターグリル(アッパー) ■写真はX(ハイブリッド車)。</p>
	—	 <p>ルーフレール(シルバー)</p>		—	
			 <p>ドア下モールディング(車名プレート付) ■写真はZ(ハイブリッド車)。</p>		 <p>ドア下モールディング ■写真はX(ハイブリッド車)。</p>
	 <p>プロジェクター式フルLEDヘッドランプ(マニュアルレベリング機能付)+LEDクリアランスランプ+LEDデイトタイムランニングランプ(ターン機能&amp;おむかえ照明機能付) ■写真はZ(ハイブリッド車)。</p>	 <p>フルLEDリヤコンビネーションランプ(LEDライン発光テールランプ&amp;ストップランプ)+LEDターンランプ+LEDバックアップランプ ■写真はZ(ハイブリッド車)。</p>	 <p>プロジェクター式ハロゲンヘッドランプ(マニュアルレベリング機能付)+ターンランプ+LEDクリアランスランプ+LEDデイトタイムランニングランプ ■写真はX(ハイブリッド車)。</p>	 <p>LEDテール&amp;ストップランプ ■写真はX(ハイブリッド車)。</p>	

グレード別主な標準装備比較表

	GR SPORT	Z“Adventure”	Z	G	X
	ハイブリッド車(2WD) / ガソリン車(2WD)	ハイブリッド車(2WD/E-Four) / ガソリン車(2WD/4WD)			
INTERIOR	 <p>専用本革巻き3本スポークステアリングホイール(GRロゴ付) ■写真はガソリン車。ガソリン車はパドルシフト付。</p>	 <p>本革巻き3本スポークステアリングホイール(加飾付) ■写真はZ(ハイブリッド車)。</p>			 <p>ウレタン3本スポークステアリングホイール ■写真はX(ハイブリッド車)。</p>
	 <p>専用本革巻きシフトノブ</p>	 <p>本革巻きシフトノブ ■写真はZ(ハイブリッド車)。</p>			 <p>シフトノブ ■写真はX(ハイブリッド車)。</p>

グレード別主な標準装備比較表

	GR SPORT	Z“Adventure”	Z	G	X
	ハイブリッド車(2WD) / ガソリン車(2WD)	ハイブリッド車(2WD/E-Four) / ガソリン車(2WD/4WD)			
INTERIOR	 <p>オートエアコン&amp;ダイヤル式ヒーターコントロールパネル (ピアノブラックパネル/メッキダイヤル) ■ハイブリッド車は電動インバーターコンプレッサー付。</p>		 <p>オートエアコン&amp;ダイヤル式ヒーター コントロールパネル(ピアノブラックパネル/ 電動インバーターコンプレッサー付) [ハイブリッド車]</p>		 <p>マニュアルエアコン&amp;ダイヤル式ヒーター コントロールパネル[ガソリン車]</p>
	8インチディスプレイオーディオ/インパネセンタークラスター(ピアノブラック加飾)				7インチディスプレイオーディオ/ インパネセンタークラスター(ブラック)
	—	運転席6ウェイパワーシート(前後スライド+リクライニング+シート上下)+シートヒーター	—	—	—
	—	—	ステアリングヒーター	—	—
	—	—	ナノイーX	—	—
	4:2:4分割可倒式リヤシート(リヤセンターアームレスト付[ボトルホルダー2個付])				6:4分割可倒式リヤシート



## P117-120 ▶グレード別主な標準装備比較表

■nanoe、ナノイーおよびnanoeマークは、パナソニックホールディングス株式会社の商標です。

標準装備    メーカーオプション(ご注文時に申し受けます)    オプションサービス    販売店装着オプション

		GR SPORT	“Adventure”	Z	G	X
		ハイブリッド車(2WD) / ガソリン車(2WD)	ハイブリッド車(2WD/E-Four) / ガソリン車(2WD/4WD)			
<b>■外装</b>						
足回り&メカニズム	215/50R18タイヤ(FALKEN FK510 SUV)&専用18インチアルミホイール(切削光輝/センターオーナメント付)					
	215/50R18タイヤ&18インチアルミホイール(切削光輝/センターオーナメント付)				83,600円 (消費税抜き76,000円)	
	205/65R16タイヤ&16インチアルミホイール(センターオーナメント付)					
	205/65R16タイヤ&16インチスチールホイール(樹脂フルキャップ付)					
	スペアタイヤ(応急用 T145/90D16)	*1*2	ハイブリッド車 14,300円 (消費税抜き13,000円)*3 ガソリン車 14,300円 (消費税抜き13,000円)	ハイブリッド車(2WD) 14,300円(消費税抜き13,000円)*3 ガソリン車 14,300円(消費税抜き13,000円)	ハイブリッド車(2WD) 14,300円 (消費税抜き13,000円)*3*4 ガソリン車 14,300円 (消費税抜き13,000円)*4	ハイブリッド車(2WD) 14,300円 (消費税抜き13,000円)*3 ガソリン車 14,300円 (消費税抜き13,000円)
	ブレーキキャリパー(フロント・リヤ)		レッド塗装/ GRロゴ付(フロント)			
	専用剛性アップパーツ					
	専用サスペンション&電動パワーステアリング制御					
	専用パワートレーン制御&ドライブシャフト		ハイブリッド車			
	E-Four(電気式4WDシステム)			E-Four		
	ダイナミックトルクコントロール4WD			4WD		
	マルチトレインセレクト[MUD&SAND/NORMAL/ROCK&DIRT]			4WD		
	ダウンヒルアシストコントロール[DAC]			E-Four・4WD		
TRAILモード			E-Four			
SNOWモード			E-Four・4WD			
ばね上制振制御		ハイブリッド車				

\*1. スペアタイヤを選択した場合、タイヤパンク応急修理キットは非装着となり、デッキアンダートレイの形状が変更となります。また、ガソリン4WD車はタイヤパンク応急修理キットとデッキアンダートレイが非装着となります。

\*2. スペアタイヤとジャッキ+ジャッキハンドル+ホイールナットレンチはセットでメーカーオプション。

\*3. スペアタイヤとアクセサリコンセントは同時装着できません。

\*4. スペアタイヤと運転席ターンチルトシートは同時装着できません。

■「メーカーオプション」はご注文時に申し受けます。メーカーの工場に装着するため、ご注文後はお受けできませんのでご了承ください。 ■「Adventure」はグレード名称ではありません。 ■価格はメーカー希望小売価格(消費税10%込み) '22年7月現在のもの>で参考価格です。価格は販売店が独自に定めていますので、詳しくは各販売店におたずねください。

標準装備
メーカーオプション(ご注文時に申し受けます)
オプションサービス
販売店装着オプション

GR SPORT	“Adventure”	Z	G	X
ハイブリッド車(2WD) / ガソリン車(2WD)	ハイブリッド車(2WD/E-Four) / ガソリン車(2WD/4WD)			

## ■外装

エクステリア	ラジエーターグリル	アッパー	専用	ピアノブラック加飾		
		ロア	専用			
	フロントバンパー		専用フォグベゼル付	専用		
	リヤバンパー		専用ロアカバー	専用		
	ルーフレール(シルバー)					
	ドア下モールディング		車名プレート付			
専用エンブレム(フロント・リヤ)&トヨタエンブレム(アクリル+ブラック)						

全車標準装備 ●タイヤパンク応急修理キット\*1 ●電動パーキングブレーキ ●ブレーキホールド ●4輪ディスクブレーキ ●高剛性スタビライザー(フロント・リヤ) ●リヤスポイラー ●エアスパッツ ●カラードアウトサイドドアハンドル など

\*1. スペアタイヤを選択した場合、タイヤパンク応急修理キットは非装着となり、デッキアンダートレイの形状が変更となります。また、ガソリン4WD車はタイヤパンク応急修理キットとデッキアンダートレイが非装着となります。

■「メーカーオプション」はご注文時に申し受けます。メーカーの工場装着のため、ご注文後はお受けできませんのでご了承ください。 ■“Adventure”はグレード名称ではありません。 ■価格はメーカー希望小売価格<(消費税10%込み)>'22年7月現在のもの>で参考価格です。価格は販売店が独自に定めていますので、詳しくは各販売店におたずねください。

標準装備
メーカーオプション(ご注文時に申し受けます)
オプションサービス
販売店装着オプション

		GR SPORT	“Adventure”	Z	G	X
		ハイブリッド車(2WD) / ガソリン車(2WD)	ハイブリッド車(2WD/E-Four) / ガソリン車(2WD/4WD)			
<b>■安全装備</b>						
視界	プロジェクター式ヘッドランプ	フルLEDヘッドランプ(マニュアルレベリング機能付)+LEDクリアランスランプ(おむかえ照明機能付)+LEDデイトタイムランニングランプ(ターン機能付)		*5	71,500円 (消費税抜き65,000円)*6	
		ハロゲン(マニュアルレベリング機能付)+ターンランプ+LEDクリアランスランプ+LEDデイトタイムランニングランプ				
	リヤコンビネーションランプ	フルLED(LEDライン発光テールランプ&ストップランプ+LEDターンランプ+LEDバックアップランプ)			*6	
		LEDテール&ストップランプ				
		LEDリヤフォグランプ *7	11,000円(消費税抜き10,000円)			
		LEDフロントフォグランプ				
	インナーミラー	自動防眩(ドライブレコーダー付)	53,900円(消費税抜き49,000円)			
		防眩				
		UVカット機能付ウインドシールドグリーンガラス(合わせ)	IR<赤外線>カット機能付			
		フロントドアグリーンガラス	スーパーUVカット・IR<赤外線>カット機能付*8			
	ウォッシャー連動・間欠フロントワイパー(ミスト機能付)		時間調整式			

- \*5. アダプティブハイビームシステムを選択した場合、ヘッドランプはオートレベリング機能付となります。
- \*6. LEDヘッドランプ+LEDクリアランスランプ+LEDデイトタイムランニングランプとフルLEDリヤコンビネーションランプはセットでメーカーオプション。
- \*7. 寒冷地仕様を選択した場合に装着できます。
- \*8. 寒冷地仕様を選択した場合、フロントドアガラスは撥水機能付となります。

■「メーカーオプション」はご注文時に申し受けます。メーカーの工場では装着するため、ご注文後はお受けできませんのでご了承ください。
 ■“Adventure”はグレード名称ではありません。
 ■価格はメーカー希望小売価格<(消費税10%込み)>’22年7月現在のもの>で参考価格です。価格は販売店が独自に定めていますので、詳しくは各販売店におたずねください。

標準装備    メーカーオプション(ご注文時に申し受けます)    オプションサービス    販売店装着オプション

		GR SPORT	“Adventure”	Z	G	X
		ハイブリッド車(2WD) / ガソリン車(2WD)	ハイブリッド車(2WD/E-Four) / ガソリン車(2WD/4WD)			
<b>■安全装備</b>						
予 防 安 全	プリクラッシュセーフティ(歩行者[昼夜]・自転車運転者[昼]検知機能付衝突回避支援タイプ/ミリ波レーダー+単眼カメラ方式)					
	レーントレーシングアシスト[LTA]					
	レーダークルーズコントロール(全車速追従機能付)					
	アダプティブハイビームシステム[AHS]	*5		99,000円(消費税抜き90,000円)*9		
	オートマチックハイビーム[AHB]					
	ロードサインアシスト[RSA]					
ブラインドスポットモニター[BSM]	パーキングサポートブレーキ(後方接近車両)		ハイブリッド車 49,500円(消費税抜き45,000円)*10*11*12 ガソリン車 49,500円(消費税抜き45,000円)*10*11			
車両接近通報装置		ハイブリッド車				
プラスサポート(急アクセル時加速抑制)						
駐 車 支 援	トヨタチームメイト[アドバンストパーク(パノラミックビューモニター付)]	*13	ハイブリッド車 77,000円(消費税抜き70,000円)*10*12			
	パノラミックビューモニター	*13	33,000円(消費税抜き30,000円)*10*11			
	バックガイドモニター	*13				16,500円 (消費税抜き15,000円)
<b>全車標準装備</b> ●LEDサイドターンランプ付オート電動格納式リモコンカラードドアミラー+補助ミラー*14 ●コンライト(ライト自動点灯・消灯システム/ランプオートカットシステム) ●タイマー付リヤウインドウデフォグガー ●LEDハイマウントストップランプ ●UVカット機能付プライバシーガラス(リヤドア・バックドア) ●ウォッシャー連動間欠リヤワイパー(リバース連動機能付) ●先行車発進告知機能[TMN] ●セカンダリーコリジョンブレーキ[SCB] ●パーキングサポートブレーキ(前後方静止物)*15 ●緊急ブレーキシグナル ●ヒルスタートアシストコントロール ●S-VSC(横風対応制御付)&ACA&TRC ●ドライブスタートコントロール ●EBD(電子制動力配分制御)付ABS&ブレーキアシスト ●SRSエアバッグ(運転席・助手席)+SRSサイドエアバッグ(運転席・助手席)+SRSカーテンシールドエアバッグ(前後席) ●ELR付3点式シートベルト(プリテンショナー&フォースリミッター機構付[フロント・リヤ左右席]) ●汎用ISOFIX対応チャイルドシート固定専用バー+トップテザーアンカー(リヤ左右席)*16 ●全席シートベルト非着用警告灯(点滅式)+リマインダー(警告音) ●衝突安全ボディ“GOA” ●歩行者傷害軽減ボディ など						

\*5. アダプティブハイビームシステムを選択した場合、ヘッドランプはオートレベリング機能付となります。

\*9. アダプティブハイビームシステムとカラーヘッドアップディスプレイはセットでメーカーオプションとなります。なお、ガソリン車は寒冷地仕様と同時選択および北海道地区の場合、合計価格から3,300円(消費税抜き3,000円)減額されます。

\*10. 寒冷地仕様と同時選択および北海道地区の場合、合計価格から5,500円(消費税抜き5,000円)減額されます。

\*11. ブラインドスポットモニター[BSM]+パーキングサポートブレーキ(後方接近車両)とパノラミックビューモニターを同時選択した場合、合計価格から5,500円(消費税抜き5,000円)減額されます。

\*12. ブラインドスポットモニター[BSM]+パーキングサポートブレーキ(後方接近車両)とトヨタ チームメイト[アドバンストパーク(パノラミックビューモニター付)]を同時選択した場合、合計価格から5,500円(消費税抜き5,000円)減額されます。

\*13. カメラは種類によって画素数が異なります。アドバンストパーク(パノラミックビューモニター付)のカメラの画素数は120万画素相当。パノラミックビューモニター、バックガイドモニターのカメラは30万画素相当となります。

\*14. 寒冷地仕様、またはブラインドスポットモニターを選択した場合、ドアミラーはヒーター付となります。トヨタ チームメイト[アドバンストパーク(パノラミックビューモニター付)]、またはパノラミックビューモニターを選択した場合、ドアミラーはヒーター+カメラ(左右)付となり、補助ミラーが非装着となります。

\*15. 字光式ナンバープレートは装着できません。

\*16. チャイルドシートは汎用ISOFIX対応チャイルドシート(新保安基準適合)のみ使用できます。それ以外のチャイルドシートは、シートベルトでの装着となります。詳しくは販売店におたずねください。

■「メーカーオプション」はご注文時に申し受けます。メーカーの工場に装着するため、ご注文後はお受けできませんのでご了承ください。 ■“Adventure”はグレード名称ではありません。 ■価格はメーカー希望小売価格(消費税10%込み) ’22年7月現在のもの>で参考価格です。価格は販売店が独自に定めていますので、詳しくは各販売店におたずねください。

標準装備    メーカーオプション(ご注文時に申し受けます)    オプションサービス    販売店装着オプション

		GR SPORT	“Adventure”	Z	G	X
		ハイブリッド車(2WD) / ガソリン車(2WD)	ハイブリッド車(2WD/E-Four) / ガソリン車(2WD/4WD)			
<b>■操作性</b>						
計器盤	メーター	*17	デジタル	オプティロン		デジタル
	マルチインフォメーションディスプレイ		4.2インチカラーTFT液晶	7インチカラーTFT液晶		4.2インチカラーTFT液晶
	ハイブリッドシステムインジケータ		ハイブリッド車			
	エコドライブインジケータ(ランプ+ゾーン表示機能付)		ガソリン車			
操作系	カラーヘッドアップディスプレイ			*9		
	3本スポークステアリングホイール		専用本革巻き(GRロゴ付)	本革巻き+加飾付		ウレタン
	パドルシフト		ガソリン車			
	シーケンシャルシフトマチック		ガソリン車			
	ステアリングヒーター		38,500円 (消費税抜き35,000円) *18			*19
	シフトノブ		専用本革巻き	本革巻き		
	アルミペダル(アクセル・ブレーキ)					
	ドライブモード	エコドライブモード+パワーモード EVドライブモード		ハイブリッド車		
ドアキー	スマートエントリー(運転席・助手席・バックドア/アンサーバック機能付) &スタートシステム(スマートキー2個)	*20	専用スマートキー (GRロゴ付)			
<b>全車標準装備</b> ●ステアリングスイッチ(マルチインフォメーションディスプレイ・オーディオ・ハンズフリー・音声認識/レーントレーシングアシスト+レーダークルーズコントロール+レーンディパーチャーアラート)    ●デジタルクロック ●チルト&テレスコピックステアリング    ●チャイルドプロテクター(リヤドア)    ●パワーウィンドウ(フロント・リヤドアワンタッチ式/挟み込み防止機能付)    ●ドアキー連動電気式ドアロック(バックドア連動) など						

\*9. アダプティブハイビームシステムとカラーヘッドアップディスプレイはセットでメーカーオプションとなります。なお、ガソリン車は寒冷地仕様と同時選択および北海道地区の場合、合計価格から3,300円(消費税抜き3,000円)減額されます。  
 \*17. ハイブリッド車はハイブリッド専用メーターとなります。  
 \*18. ステアリングヒーター、シートヒーター、ナノイーXはセットでメーカーオプション。  
 \*19. 運転席イージーリターン機能は、ステアリングヒーター、シートヒーター、助手席シートアンダートレイ、ナノイーXとセットでメーカーオプションとなります。  
 \*20. 植込み型心臓ペースメーカー等の機器をご使用の方は、電波によりそれらの機器に影響を及ぼすおそれがありますので、車両に搭載された発信機から約22cm以内に植込み型心臓ペースメーカー等の機器を近づけないようにしてください。電波発信を停止することもできますので、販売店にご相談ください。

■「メーカーオプション」はご注文時に申し受けます。メーカーの工場では装着するため、ご注文後はお受けできませんのでご了承ください。 ■“Adventure”はグレード名称ではありません。 ■価格はメーカー希望小売価格(消費税10%込み) '22年7月現在のもの>で参考価格です。価格は販売店が独自に定めていますので、詳しくは各販売店におたずねください。 ■nanoe、ナノイーおよびnanoeマークは、パナソニックホールディングス株式会社の商標です。

標準装備    メーカーオプション(ご注文時に申し受けます)    オプションサービス    販売店装着オプション

		GR SPORT	“Adventure”	Z	G	X
		ハイブリッド車(2WD) / ガソリン車(2WD)	ハイブリッド車(2WD/E-Four) / ガソリン車(2WD/4WD)			
<b>■内装</b>						
シート	シート表皮	エアヌバック®+合成皮革	合成皮革+ツイード調ファブリック		上級ファブリック	ファブリック
	フロントシート	専用スポーティシート (GRロゴ付)	ヘッドレストセパレート型			ヘッドレスト一体型*21
	4:2:4分割可倒式リヤシート(リヤセンターアームレスト付[ボトルホルダー2個付])					
	6:4分割可倒式リヤシート					
	運転席6ウェイパワーシート(前後スライド+リクライニング+シート上下)					
	運転席ターンチルトシート				85,800円 (消費税抜き78,000円) *4*22*23	88,000円 (消費税抜き80,000円) *21*23
	運転席イージーリターン機能				42,900円 (消費税抜き39,000円)*19*22	
	運転席シート上下アジャスター		電動			*23
	シートヒーター(運転席・助手席)	*18			*19	

\*4. スペアタイヤと運転席ターンチルトシートは同時装着できません。

\*18. ステアリングヒーター、シートヒーター、ナノイ-Xはセットでメーカーオプション。

\*19. 運転席イージーリターン機能は、ステアリングヒーター、シートヒーター、助手席シートアンダートレイ、ナノイ-Xとセットでメーカーオプションとなります。

\*21. 運転席ターンチルトシートを選択した場合、シートタイプはヘッドレストセパレート型となります。

\*22. 運転席ターンチルトシートと運転席イージーリターン機能は、同時装着できません。

\*23. 運転席ターンチルトシートを選択した場合、運転席シート上下アジャスターは非装着となります。

■「メーカーオプション」はご注文時に申し受けます。メーカーの工場では装着するため、ご注文後はお受けできませんのでご了承ください。 ■“Adventure”はグレード名称ではありません。 ■価格はメーカー希望小売価格(消費税10%込み) ’22年7月現在のもの>で参考価格です。価格は販売店が独自に定めていますので、詳しくは各販売店におたずねください。 ■「AIRNUBUCK®」はセーレン株式会社の登録商標です。 ■nanoe、ナノイおよびnanoeマークは、パナソニックホールディングス株式会社の商標です。

標準装備    メーカーオプション(ご注文時に申し受けます)    オプションサービス    販売店装着オプション

		GR SPORT	“Adventure”	Z	G	X
		ハイブリッド車(2WD) / ガソリン車(2WD)	ハイブリッド車(2WD/E-Four) / ガソリン車(2WD/4WD)			
<b>■内装</b>						
インテリア	インパネセンタークラスター	ピアノブラック加飾				ブラック
	フロントドアトリム表皮(エアヌバック®)					
	インパネモール&ドアトリムガーニッシュ	ガンメタリック塗装	シルバー塗装			
	フロントドアインナーガーニッシュ&フロントコンソール	ガンメタリック塗装	ピアノブラック塗装	シルバー塗装		
	サイドレジスターベゼル	ガンメタリック加飾	ピアノブラック加飾			
	サイドレジスターノブ	ガンメタリック塗装	シルバー塗装			
	回転式アシストグリップ	フロント2	フロント2・リヤ2		フロント2	
	コートフック(リヤ両側)		アシストグリップ一体型			
	サンバイザー	運転席・助手席バニティミラー+運転席チケットホルダー付 運転席バニティミラー付		フタ・LED照明付		
収納	助手席シートバックポケット					
	助手席シートアンダートレイ		*24		*19*25	
空調	オートエアコン&ダイヤル式ヒーターコントロールパネル(ピアノブラックパネル)	ハイブリッド車:メッキダイヤル/電動インバーターコンプレッサー付    ガソリン車:メッキダイヤル				ハイブリッド車: 電動インバーターコンプレッサー付
	マニュアルエアコン&ダイヤル式ヒーターコントロールパネル					ガソリン車
	ナノイーX	*18			*19	

\*18. ステアリングヒーター、シートヒーター、ナノイーXはセットでメーカーオプション。

\*19. 運転席イージーリターン機能は、ステアリングヒーター、シートヒーター、助手席シートアンダートレイ、ナノイーXとセットでメーカーオプションとなります。

\*24. 販売店装着オプションのCD・DVDデッキは、助手席シートアンダートレイを取り外しての装着となります。

\*25. 運転席イージーリターン機能+ステアリングヒーター+シートヒーター+助手席シートアンダートレイ、ナノイーX装着時、販売店装着オプションのCD・DVDデッキは助手席シートアンダートレイを取り外しての装着となります。

■「メーカーオプション」はご注文時に申し受けます。メーカーの工場では装着するため、ご注文後はお受けできませんのでご了承ください。 ■“Adventure”はグレード名称ではありません。 ■価格はメーカー希望小売価格<(消費税10%込み)>'22年7月現在のもの>で参考価格です。価格は販売店が独自に定めていますので、詳しくは各販売店におたずねください。 ■「AIRNUBUCK®」はセーレン株式会社の登録商標です。 ■nanoe、ナノイーおよびnanoeマークは、パナソニックホールディングス株式会社の商標です。



# 主要装備一覧表 内装

標準装備    メーカーオプション(ご注文時に申し受けます)    オプションサービス    販売店装着オプション

		GR SPORT	“Adventure”	Z	G	X
		ハイブリッド車(2WD) / ガソリン車(2WD)	ハイブリッド車(2WD/E-Four) / ガソリン車(2WD/4WD)			
<b>■内装</b>						
照明・電源	イルミネーテッドエントリーシステム	ルームランプ(バルブ)・フロントパーソナルランプ(LED) LEDアンビエント照明(前席足元/インサイドドアハンドル/フロントコンソールボックス)				
	充電用USB(Type-C)					
	アクセサリコンセント(AC100V・1500W/1個/非常時給電システム付)	*3*26	ハイブリッド車 44,000円(消費税抜き40,000円)			
	アクセサリソケット(DC12V・120W)	*27	1個(フロント)	2個(フロント&デッキ)	1個(フロント)	
	ハンズフリーパワーバックドア(挟み込み防止機能・停止位置メモリー機能・予約ロック機能付)		77,000円(消費税抜き70,000円)			
ラゲージ	デッキボード	6:4分割アジャスタブル		2WD		
		一体式		E-Four・4WD		
	デッキフック(4個)					
<b>全車標準装備</b> ●インパネオーナメント(ソフトパッド)    ●カップホルダー(フロント2個)    ●フロント・リヤドアポケット&ボトルホルダー[1本付](両側)    ●セパレート型リヤヘッドレスト    ●ラゲージルームランプ    ●ドアスカッフプレート ●センターオープントレイ    ●助手席グローブボックス    ●フロントコンソールボックス    ●リヤコンソールボックス    ●クリーンエアフィルター(花粉除去タイプ)    ●通信用USB*28 など						

\*3. スペアタイヤとアクセサリコンセントは同時装着できません。

\*26. 合計1500W以下の電気製品をご使用ください。ただし、1500W以下の電気製品でも正常に作動しない場合があります。詳しくは販売店におたずねください。

\*27. 120W以下(2個の場合は合計120W以下)の電気製品をご使用ください。ただし、120W以下の電気製品でも正常に作動しない場合があります。詳しくは販売店におたずねください。

\*28. 通信用USB端子とUSB入力に使用する端子は同一です。なお、Type-Cは充電用USB端子のみとなります。

■「メーカーオプション」はご注文時に申し受けます。メーカーの工場では装着するため、ご注文後はお受けできませんのでご了承ください。 ■“Adventure”はグレード名称ではありません。 ■価格はメーカー希望小売価格<(消費税10%込み)>'22年7月現在のもの>で参考価格です。価格は販売店が独自に定めていますので、詳しくは各販売店におたずねください。

■ 標準装備 ■ メーカーオプション(ご注文時に申し受けます) ■ オプションサービス ■ 販売店装着オプション

GR SPORT	“Adventure”	Z	G	X
	ハイブリッド車(2WD) / ガソリン車(2WD)	ハイブリッド車(2WD/E-Four) / ガソリン車(2WD/4WD)		

### ■エンターテインメント・その他

ナビ・オーディオ	ディスプレイオーディオ*29	8インチディスプレイ	標準装備	標準装備	標準装備	標準装備	標準装備	
	【オーディオ・ビジュアル機能】AM/FMチューナー(ワイドFM対応)、Bluetooth®対応(ハンズフリー/オーディオ)、USB入力(動画・音楽再生/給電)*28*30、Miracast®対応	7インチディスプレイ						
	【スマートフォン連携】Apple CarPlay、Android Auto™対応							
	【T-Connect】ヘルプネット、eケア、マイカーサーチ							
	スピーカー		6スピーカー				2スピーカー	
	TV(フルセグ)	*31						
	TV・オペレーター付T-Connectナビキット/T-Connectナビキット/エントリーナビキット	*32						
	CD・DVDデッキ			*24		*25		
ETC2.0ユニット(ビルトイン)ナビキット連動タイプ(光ビーコン機能付)	*33							
ETC車載器(ビルトイン)ナビキット連動タイプ	*33							

\*24. 販売店装着オプションのCD・DVDデッキは、助手席シートアンダートレイを取り外しての装着となります。

\*25. 運転席イージーリターン機能+ステアリングヒーター+シートヒーター+助手席シートアンダートレイ、ナノイ-X装着時、販売店装着オプションのCD・DVDデッキは助手席シートアンダートレイを取り外しての装着となります。

\*28. 通信用USB端子とUSB入力に使用する端子は同一です。なお、Type-Cは充電用USB端子のみとなります。

\*29. CD・DVDデッキは搭載されていません。また、ナビゲーションシステムは含まれません。車載ナビ機能のご利用には、販売店装着オプションのTV・オペレーター付T-Connectナビキット、T-Connectナビキットまたはエントリーナビキットの装着が必要です。

\*30. スマートフォンの接続にはデータ通信可能なUSBケーブルが別途必要となります。また、一部ケーブルには対応できないものがあります。

\*31. ご利用にはT-Connect契約が必要です。ご利用開始後は、T-Connect継続有無に関係なく、引き続きご利用いただけます。

\*32. TV・オペレーター付T-Connectナビキット、T-Connectナビキットとエントリーナビキットは同時選択できません。また、サービスのご利用には、T-ConnectエントリープランまたはT-Connectスタンダードプランの契約が必要です。詳しくは販売店におたずねください。

\*33. TV・オペレーター付T-Connectナビキット、T-Connectナビキットまたはエントリーナビキットを選択した場合のみ装着できます。カードホルダーは非装着となります。また、別途セットアップ費用が必要となります。ETC車載器およびETC2.0ユニットは新しいセキュリティ規格に対応しています。

■「メーカーオプション」はご注文時に申し受けます。メーカーの工場では装着するため、ご注文後はお受けできませんのでご了承ください。 ■“Adventure”はグレード名称ではありません。 ■価格はメーカー希望小売価格<(消費税10%込み)>'22年7月現在のもの>で参考価格です。価格は販売店が独自に定めていますので、詳しくは各販売店におたずねください。 ■nanoe、ナノイーおよびnanoeマークは、パナソニックホールディングス株式会社の商標です。 ■Bluetooth®はBluetooth SIG,Inc.の商標です。 ■Wi-Fi®、Miracast®は、Wi-Fi Allianceの登録商標です。 ■Apple CarPlayは、米国その他の国で登録されたApple Inc.の商標です。 ■Android Auto™は、Google LLCの商標です。

■標準装備 ■メーカーオプション(ご注文時に申し受けます) ■オプションサービス ■販売店装着オプション

		GR SPORT	“Adventure”	Z	G	X	
		ハイブリッド車(2WD) / ガソリン車(2WD)	ハイブリッド車(2WD/E-Four) / ガソリン車(2WD/4WD)				
■エンターテインメント・その他							
その他	先読みエコドライブ(先読み減速支援、先読みSOC制御)	*34	ハイブリッド車				
	盗難防止システム(イモビライザーシステム) [国土交通省認可品]		ハイブリッド車:オートアラーム付				
	寒冷地仕様 (ウインドシールドデアイサー+ヒーターリヤダクト+PTCヒーター*35など)	*36	ハイブリッド車 25,300円(消費税抜き23,000円) ガソリン車 31,900円(消費税抜き29,000円)			ハイブリッド車 23,100円 (消費税抜き21,000円) ガソリン車 29,700円 (消費税抜き27,000円)	
	工具	*2	ハイブリッド車(2WD)・ガソリン車				
全車標準装備 ●DCM(専用通信機) ●シャークフィンアンテナ ●工具(フック) など							

\*2. スペアタイヤとジャッキ+ジャッキハンドル+ホイールナットレンチはセットでメーカーオプション。

\*34. TV・オペレーター付T-Connectナビキット、T-Connectナビキットまたはエントリーナビキットを選択した場合、追加されます。

\*35. PTC[自己温度制御システム]:Positive Temperature Coefficient

\*36. 寒冷地仕様では、寒冷地での使用を考慮して、装備の充実を図っています。なお、北海道地区には寒冷地仕様が全車標準装備となります。

■「メーカーオプション」はご注文時に申し受けます。メーカーの工場では装着するため、ご注文後はお受けできませんのでご了承ください。 ■「Adventure」はグレード名称ではありません。 ■価格はメーカー希望小売価格<(消費税10%込み)>'22年7月現在のもの>で参考価格です。価格は販売店が独自に定めていますので、詳しくは各販売店におたずねください。

		ハイブリッド車(2WD/E-Four)					ガソリン車(2WD/4WD)				
		GR SPORT	“Adventure”	Z	G	X	GR SPORT	“Adventure”	Z	G	X
<b>■車両型式・重量・性能</b>											
車両型式	2WD	6AA-MXPJ10-BHXVB	6AA-MXPJ10-BHXGB(R)	6AA-MXPJ10-BHXGB	6AA-MXPJ10-BHXNB	6AA-MXPJ10-BHXRБ	5BA-MXPB10-BHXVB	5BA-MXPB10-BHXGB(R)	5BA-MXPB10-BHXGB	5BA-MXPB10-BHXNB	5BA-MXPB10-BHXRБ
	E-Four/4WD	—	6AA-MXPJ15-BHXGB(R)	6AA-MXPJ15-BHXGB	6AA-MXPJ15-BHXNB	6AA-MXPJ15-BHXRБ	—	5BA-MXPB15-BHXGB(R)	5BA-MXPB15-BHXGB	5BA-MXPB15-BHXNB	5BA-MXPB15-BHXRБ
車両重量	2WD	kg	1,180*1	1,190*1*2	1,170*1*3*4	1,160*4	1,130*1	1,140*1*2	1,120*1*3*4	1,110*4	
	E-Four/4WD	kg	—	1,270*1*2	1,250*1*3*4	1,250*4	—	1,230*1*2	1,210*1*3*4	1,200*4	
車両総重量	2WD	kg	1,455*1	1,465*1*2	1,445*1*3*4	1,435*4	1,405*1	1,415*1*2	1,395*1*3*4	1,385*4	
	E-Four/4WD	kg	—	1,545*1*2	1,525*1*3*4	1,525*4	—	1,505*1*2	1,485*1*3*4	1,475*4	
最小回転半径	m	5.3					5.3				
〈2WD〉 燃料消費率 (国土交通省 審査値)	 km/L	25.0	27.8	30.2*5	30.8*6	17.6	18.8	19.8*7	20.2*8		
	市街地モード	km/L	25.9	29.4	31.2*5	31.4*6	13.3	14.4	15.0*7	15.3*8	
	郊外モード	km/L	26.1	29.9	33.0*5	33.5*6	18.7	19.7	20.8*7	21.3*8	
	高速道路モード	km/L	23.9	26.1	28.2*5	29.0*6	19.6	21.1	22.2*7	22.5*8	
	 km/L	—	31.3*9	31.3*10	31.3	—					
〈E-Four/4WD〉 燃料消費率 (国土交通省 審査値)	 km/L	—	26.0	28.1*11	28.7*12	—	17.4	18.2*13	18.5*14		
	市街地モード	km/L	—	26.4	28.5*11	29.5*12	—	13.5	14.0*13	14.2*14	
	郊外モード	km/L	—	27.2	29.9*11	30.9*12	—	18.0	18.9*13	19.3*14	
	高速道路モード	km/L	—	25.1	26.7*11	27.1*12	—	19.3	20.4*13	20.6*14	
	 km/L	—	29.0			—					
主要燃費改善対策	ハイブリッドシステム、アイドリングストップ装置、可変バルブタイミング、電動パワーステアリング、充電制御、電気式無段変速機					筒内直接噴射、可変バルブタイミング、電動パワーステアリング、自動無段変速機					

		ハイブリッド車(2WD/E-Four)				ガソリン車(2WD/4WD)				
		GR SPORT	“Adventure”	Z	G	X	GR SPORT	“Adventure”	Z	G
<b>■寸法・定員</b>										
全長/全幅/全高	mm	4,185/1,765/1,580	4,200/1,765/1,590	4,180/1,765/1,590		4,185/1,765/1,580	4,200/1,765/1,590	4,180/1,765/1,590		
ホイールベース	mm	2,560				2,560				
トレッド	フロント	1,515		1,525*15	1,525	1,515		1,525*15	1,525	
	リヤ	1,515	1,515[1,510]	1,525*15[1,520*16]	1,525[1,520]	1,515	1,515[1,510]	1,525*15[1,520*16]	1,525[1,520]	
最低地上高(社内測定値)	mm	160	170			160	170			
室内(社内測定値) 長/幅/高	mm	1,845/1,430/1,205				1,845/1,430/1,205				
乗車定員	名	5				5				
<b>■エンジン</b>										
型式		M15A-FXE				M15A-FKS				
総排気量	L	1.490				1.490				
種類		直列3気筒				直列3気筒				
使用燃料		無鉛レギュラーガソリン				無鉛レギュラーガソリン				
内径×行程	mm	80.5×97.6				80.5×97.6				
最高出力<ネット>	kW(PS)/r.p.m.	67(91)/5,500				88(120)/6,600				
最大トルク<ネット>	N・m(kgf・m)/r.p.m.	120(12.2)/3,800~4,800				145(14.8)/4,800~5,200				
燃料供給装置		電子制御式燃料噴射装置(EFI)				電子制御式燃料噴射装置(EFI)				
燃料タンク容量	L	36				42				
<b>■走行装置・駆動方式</b>										
サスペンション	フロント	マクファーソンストラット式コイルスプリング				マクファーソンストラット式コイルスプリング				
	リヤ	トーションビーム式コイルスプリング	トーションビーム式コイルスプリング [2リンク・ダブルウィッシュボーン式]			トーションビーム式コイルスプリング	トーションビーム式コイルスプリング [2リンク・ダブルウィッシュボーン式]			
ブレーキ	フロント	ベンチレーテッドディスク				ベンチレーテッドディスク				
	リヤ	ディスク				ディスク				
	作動方式	油圧・回生ブレーキ協調式				油圧式				
駆動方式	前輪駆動方式	前輪駆動方式[電気式四輪駆動方式]			前輪駆動方式	前輪駆動方式[四輪駆動方式]				

		ハイブリッド車(2WD/E-Four)				ガソリン車(2WD/4WD)				
		GR SPORT	“Adventure”	Z	G	X	GR SPORT	“Adventure”	Z	G
<b>■トランスミッション・変速比・減速比</b>										
トランスミッション		電気式無段変速機				ギヤ機構付自動無段変速機(Direct Shift-CVT)				
変速比	ギヤ機構部	前進	—				3.362			
		後退	—				3.122			
	無段変速部	前進	—				2.236~0.447			
		後退	—				—			
減速比		3.218	3.218[フロント:3.218/リヤ:10.487]				4.304			
<b>■フロントモーター</b>										
型式		1NM								
種類		交流同期電動機								
最高出力	kW(PS)	59(80)								
最大トルク	N・m(kgf・m)	141(14.4)								
<b>■リヤモーター</b>										
型式		—	[1MM]							
種類		—	[交流誘導電動機]							
最高出力	kW(PS)	—	[3.9(5.3)]							
最大トルク	N・m(kgf・m)	—	[52(5.3)]							
<b>■動力用主電池</b>										
種類		リチウムイオン電池								
容量	Ah	4.3								

# 主要諸元表

■ [ ] はE-Fourまたは4WDです。

\*1. ハンズフリーパワーバックドアを装着した場合、10kg増加します。 \*2. アダプティブハイビームシステムとカラーヘッドアップディスプレイのセットと寒冷地仕様を選択した場合、10kg増加します。 \*3. 215/50R18タイヤ&18インチアルミホイールを装着した場合、10kg増加します。 \*4. 運転席ターンチルトシートを装着した場合、20kg増加します。 \*5. 215/50R18タイヤ&18インチアルミホイールを装着した場合、各モード燃費はWLTC：27.8km/L、市街地：29.4km/L、郊外：29.9km/L、高速道路：26.1km/Lとなります。 \*6. スペアタイヤまたは運転席ターンチルトシートを装着した場合、各モード燃費はWLTC：30.2km/L、市街地：31.2km/L、郊外：33.0km/L、高速道路：28.2km/Lとなります。 \*7. 215/50R18タイヤ&18インチアルミホイールを装着した場合、各モード燃費はWLTC：18.8km/L、市街地：14.4km/L、郊外：19.7km/L、高速道路：21.1km/Lとなります。 \*8. スペアタイヤまたは運転席ターンチルトシートを装着した場合、各モード燃費はWLTC：19.8km/L、市街地：15.0km/L、郊外：20.8km/L、高速道路：22.2km/Lとなります。 \*9. ハンズフリーパワーバックドアまたは、アダプティブハイビームシステムとカラーヘッドアップディスプレイのセットと寒冷地仕様を同時に装着した場合、JC08モード燃費は31.0km/Lとなります。 \*10. 運転席ターンチルトシートと215/50R18タイヤ&18インチアルミホイールまたはハンズフリーパワーバックドアを同時装着した場合、JC08モード燃費は31.0km/Lとなります。 \*11. 215/50R18タイヤ&18インチアルミホイールを装着した場合、各モード燃費はWLTC：26.0km/L、市街地：26.4km/L、郊外：27.2km/L、高速道路：25.1km/Lとなります。 \*12. 運転席ターンチルトシートを装着した場合、各モード燃費はWLTC：28.1km/L、市街地：28.5km/L、郊外：29.9km/L、高速道路：26.7km/Lとなります。 \*13. 215/50R18タイヤ&18インチアルミホイールを装着した場合、各モード燃費はWLTC：17.4km/L、市街地：13.5km/L、郊外：18.0km/L、高速道路：19.3km/Lとなります。 \*14. スペアタイヤまたは運転席ターンチルトシートを装着した場合、各モード燃費はWLTC：18.2km/L、市街地：14.0km/L、郊外：18.9km/L、高速道路：20.4km/Lとなります。 \*15. 215/50R18タイヤ&18インチアルミホイールを装着した場合、1,515mmとなります。 \*16. 215/50R18タイヤ&18インチアルミホイールを装着した場合、1,510mmとなります。

●燃料消費率は定められた試験条件のもとでの値です。お客様の使用環境(気象、渋滞等)や運転方法(急発進、エアコン使用等)に応じて燃料消費率は異なります。 ●WLTCモードは、市街地、郊外、高速道路の各走行モードを平均的な使用時間配分で構成した国際的な走行モードです。市街地モードは、信号や渋滞等の影響を受ける比較的低速な走行を想定し、郊外モードは、信号や渋滞等の影響をあまり受けない走行を想定、高速道路モードは、高速道路等での走行を想定しています。

■エンジン出力表示にはネット値とグロス値があります。「グロス」はエンジン単体で測定したものであり、「ネット」とはエンジンを車両に搭載した状態とほぼ同条件で測定したものです。同じエンジンで測定した場合、「ネット」は「グロス」よりもガソリン自動車で約15%程度低い値(自工会調べ)となっています。 ■“YARIS CROSS”“HYBRID SYNERGY DRIVE”“EFI”“VSC”“TRC”“GOA”“TSOP”“Welcab”“TECS”“T-Connect”“TOYOTA SAFETY SENSE”“Toyota Teammate”“TNGA”“E-Four”“コンライト”“ロードアシスト24”“マイカーサーチ”はトヨタ自動車(株)の商標です。 ■BEVとEVは同じものを指しています。 ■道路運送車両法による自動車型式指定申請書数値 ■製造事業者：トヨタ自動車株式会社

車両によっては自動車重量税などの軽減措置を受けることができます。詳しくはエコカー減税紹介ページ(<https://toyota.jp/ecocar/about1/>)をご確認、または販売店におたずねください。

# TOYOTA ENVIRONMENTAL CHALLENGE 2050



[https://global.toyota/  
jp/sustainability/esg/  
challenge2050/](https://global.toyota.jp/sustainability/esg/challenge2050/)

## 「人とクルマと自然が共生する社会」を目指して ～トヨタ環境チャレンジ2050～

トヨタは、温室効果ガスに起因する異常気象、生物多様性の喪失、水不足など、深刻化する地球環境の諸問題に対し、これまでも幅広い取り組みを推進してきました。今後もクルマの環境負荷をゼロに近づけるとともに、地球・社会にプラスとなる取り組みを通じて、持続可能な社会の実現に貢献するための

6つのチャレンジ(ゼロへのチャレンジ       と、プラスへのチャレンジ   )を実施していきます。



# CO<sub>2</sub> “<sup>ゼロ</sup>0” へのチャレンジ ～環境負荷をゼロに近づけるためのトヨタの取り組み～

## CO<sub>2</sub> 0 ライフサイクルCO<sub>2</sub>ゼロチャレンジ

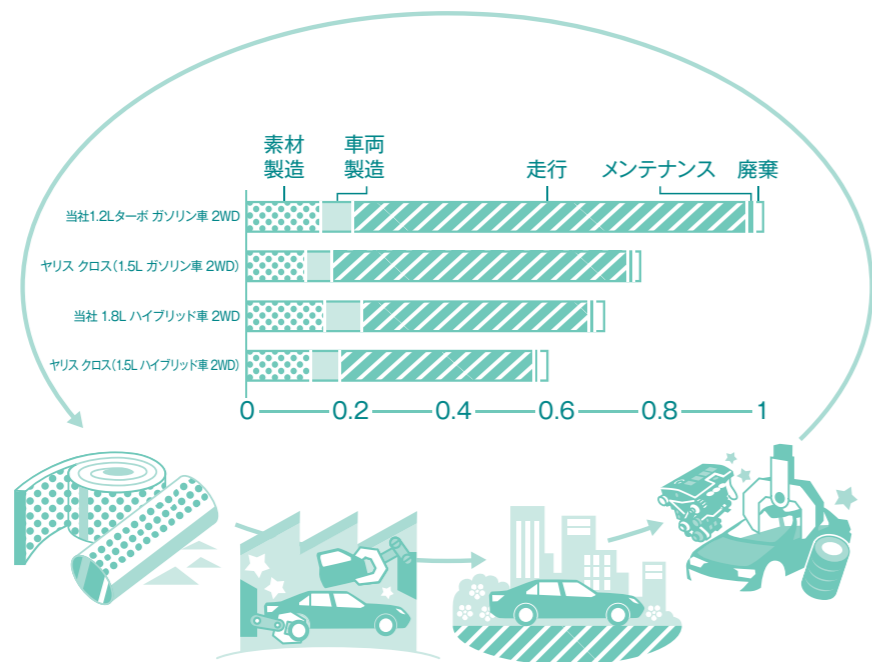

トヨタはクルマの一生のCO<sub>2</sub>削減をデザインしています  
 トヨタでは燃費を良くするだけでなく、設計段階から、製造・廃棄・リサイクルにいたるクルマの一生を通して、CO<sub>2</sub>排出量を削減するための取り組みを行っています。



トヨタでは、資源採取から廃棄・リサイクルまでの各段階を、クルマが環境に与える要因を定量的に総合評価する手法(LCA『ライフサイクルアセスメント』:Life Cycle Assessment)で評価し、自動車の生涯走行距離10万km(10年)で計算した場合の結果を指数で示しています。

トヨタが乗用車を対象に実施しているLCAの手法は、ドイツの第三者認証機関テュフラインランドによるISO14040/14044規格に基づく審査・認証を受けました。

## CO<sub>2</sub> 0 新車CO<sub>2</sub>ゼロチャレンジ



燃費の良いクルマを選ぶと、CO<sub>2</sub>の削減に協力できます  
 クルマは、燃費が良くなればなるほど、CO<sub>2</sub>の排出量を削減することができます。トヨタでは、燃費を向上させるために、あらゆる部品の軽量化や効率化を推進しています。

## CO<sub>2</sub> 0 工場CO<sub>2</sub>ゼロチャレンジ

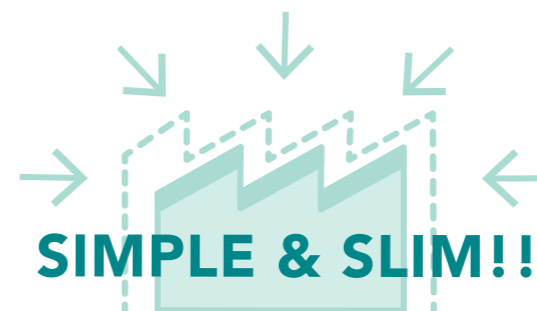

トヨタはエコカーだけでなく、エコ工場にも力を入れています  
 ヤリス クロスをつくる工場では、建屋や作業工程のコンパクト化を行い、省エネを実現しています。また工場にある自家発電設備で生みだされたエネルギーは隣接する農場にも供給され、パプリカの栽培に活用されています。さらに災害時、非常時にはこのエネルギーを、地域の防災拠点となる役場に送ります。「モノづくり」に不可欠なエネルギーを地域と工場が相互に支え合う「災害に強いまちづくり」をめざします。

プラス  
地球環境へ“+”のチャレンジ

～より良い環境をつくるためのトヨタの取り組み～



緑をつなぐ活動を  
ひろげていきます



人と自然が共生する  
未来づくりへのチャレンジ

ヤリス クロスをつくる工場の周囲には、かつての奥州街道やその道程にあった一里塚に繋がる森が広がっています。「地域との共生」をコンセプトに、地域住民の方々の協力をもとに行った森づくりでは、東北の気候に適した草木や、従業員がドングリから育てた苗木が植えられました。現在では、住民の方も集う、地域の憩いの場となっています。

トヨタヤリス クロス環境仕様

車両型式		6AA-MXPJ10					6AA-MXPJ15			5BA-MXPB10				5BA-MXPB15				
エンジン	総排気量	L 1.490																
駆動装置	駆動方式	前輪駆動方式					電気式四輪駆動方式			前輪駆動方式				四輪駆動方式				
	変速機	電気式無段変速機								ギヤ機構付自動無段変速機(Direct Shift-CVT)								
車両重量	kg	1,160	1,160~1,190	1,200	1,180~1,190	1,200~1,210	1,180~1,190	1,250	1,250~1,280	1,260~1,290	1,110	1,110~1,150	1,130~1,160	1,130~1,140	1,200	1,200~1,240	1,220~1,250	
燃料消費率	 燃料消費率*1(国土交通省審査値)	km/L	30.8	30.2		27.8		25.0	28.7	28.1	26.0	20.2	19.8	18.8	17.6	18.5	18.2	17.4
		CO <sub>2</sub> 排出量	g/km	75	77		84		93	81	83	89	115	117	123	132	125	128
	 燃料消費率*1(国土交通省審査値)	km/L	31.3		31.0	31.3	31.0	—	29.0			—				—		
		CO <sub>2</sub> 排出量	g/km	74		75	74	75	—	80			—				—	
参考		2030年度燃費基準優良車*2*3								2030年度燃費基準優良車*2*3								
主要燃費改善対策		可変バルブタイミング機構、アイドルストップ装置 電動パワーステアリング、ハイブリッド自動車、充電制御、自動無段変速機								直噴エンジン、可変バルブタイミング機構 電動パワーステアリング、自動無段変速機								
排出ガス	認定レベルまたは適合規制(国土交通省)		平成30年基準排出ガス75%低減レベル*3															
	認定レベル値または適合規制値	CO/NMHC/NO <sub>x</sub> /PM	g/km 1.15/0.025/0.013/—															
車外騒音	規制区分		平成28年騒音規制 M1A2A															
	加速/定常/近接	dB	70(規制値)/—/71					70(規制値)/—/68			70(規制値)/—/75				70(規制値)/—/79			
冷媒の種類(GWP値*4)/使用量		g	HFO-1234yf(1*5)/450								HFO-1234yf(1*5)/350							
リサイクル関係	リサイクルし易い材料を使用した部品		バンパーカバー、インストルメントパネル、その他内装材															
	樹脂、ゴム部品への材料表示		あり															
	リサイクル材の使用		ダッシュサイレンサー															
環境負荷物質削減	鉛/水銀		自工会2006年自主目標達成(1996年比1/10以下*6)/自工会自主目標達成(2005年1月以降使用禁止*7)															
	カドミウム/六価クロム		自工会自主目標達成(2007年1月以降使用禁止)/自工会自主目標達成(2008年1月以降使用禁止)															
車室内VOC*8		自工会自主目標達成(厚生労働省室内濃度指針値*9以下)																
環境負荷物質使用状況等	鉛		電子基盤・電気部品のはんだ、圧電素子(PZTセンサー)等に使用(鉛廃止済み部品：電着塗料、燃料ホース、パワステ高圧ホース、ホイールバルンサー、電球と点火プラグ、塩ビ・ゴム部品、バルブシート、軸受けなど)															
	水銀		水銀廃止済み部品：コンビネーションメーター															
	六価クロム		六価クロムの使用無し(六価クロム廃止済み部品：金属部品類やボルト・ナット類の防錆目的コーティング他)															
	カドミウム		カドミウムの使用無し(カドミウム廃止済み部品：電気・電子部品のICチップ基盤、厚膜ペースト他)															

\*1. 燃料消費率は定められた試験条件のもとでの値です。お客様の使用環境（気象、渋滞等）や運転方法（急発進、エアコン使用等）に応じて燃料消費率は異なります。 \*2. 省エネ法に基づき定められている燃費目標基準 \*3. WLTCモード走行 \*4. GWP：Global Warming Potential（地球温暖化係数） \*5. フロン法において、カーエアコン冷媒は、2023年度以降、環境影響度を製造者等ごとに出荷台数で加重平均した値が目標値150を上回らないことが求められております。 \*6. 1996年乗用車の業界平均1,850 g（リサイクル回収ルートが確立されているため鉛バッテリーを除く） \*7. ナビゲーション等の液晶ディスプレイ、コンビネーションメーター、ディスチャージヘッドランプ、室内蛍光灯（交通安全上必須な部品の極微量使用を除外） \*8. VOC：Volatile Organic Compounds \*9. 厚生労働省が2002年1月に定めた指定物質で自動車に関する物質の指針値

自動車リサイクル法の施行により、下表のリサイクル料金が別途必要となります。

リサイクル料金表(単位:円)

※リサイクル料金は'22年7月時点の金額。

型式	リサイクル預託金				資金管理料金	合計
	シュレッダー ダスト料金	エアバッグ 類料金	フロン類料金	情報管理料金		
全車	7,540	2,800	—	130	290	10,760

■リサイクル預託金が預託済のお車を商品車として譲渡する旧所有者(譲渡人)は、車両価値部分とリサイクル預託金相当額の合計額を新所有者(譲受人)からお受け取りになることにより、リサイクル預託金の返金を受けることができます。詳しくは、取扱い販売店におたずねください。



***YARIS CROSS***