

# C-HR

ONLINE CATALOGUE

オンラインカタログ

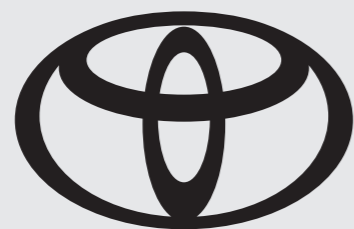

# DESIGN

デザイン



## UnRivaled

C-HRはその姿へ、洗練を重ねた。都市を生きるための新たな知を携えた。このクルマは無二の個性を磨き上げ、常に最先端のコンパクトクロスオーバーを体現する。

Photo①：G。ボディカラーのブラック〈202〉×エモーションナルレッドⅡ〈3U5〉〔2TB〕はメーカーオプション。内装色はオーキッドブラウン。オプション装着車（詳細は右上に記載の詳細ページへ）。



## UnRivaled Form

### EXTERIOR REVIEW

決め手はドアを閉めるときの重厚な音。

コンパクトなのに、しっかりした造りが気に入りました。

デザインにもエッジが効いていて、特に夜のルックスは目を引きますよ。

Photo②：G。ボディカラーのブラック〈202〉×エモーショナルレッドⅡ〈3U5〉〔2TB〕はメーカーオプション。内装色はオーキッドブラウン。オプション装着車（詳細は右上に記載の詳細ページへ）。



## DISTINCTIVE STYLE

### 先進を研ぎ澄ませる、洗練。

Photo③（上）（左下）：G。ボディカラーのブラック〈202〉×エモーションナルレッドⅡ〈3U5〉〔2TB〕はメーカーオプション。内装色はオーキッドブラウン。オプション装着車（詳細は右上に記載の詳細ページへ）。

Photo③（右下）：G-T（4WD）。ボディカラーはセメントグレーメタリック〈1H5〉。内装色はオーキッドブラウン。オプション装着車（詳細は右上に記載の詳細ページへ）。





## COCKPIT REVIEW

このクルマの運転席に座ると、  
いつも刺激を貰えます。  
ドライブ中の景色が  
インスピレーションをくれるし、  
スマホを繋いで情報収集もできる。  
毎日の仕事に無くてはならない  
パートナーですね。

## UnRivaled Connection

Photo④：G。ボディカラーはセメントグレーメタリック〈1H5〉。内装色はオーキッドブラウン。オプション装着車（詳細は右上に記載の詳細ページへ）。





**統一感のある洗練されたインテリア。**  
 外形デザインの発想の原点となった「ダイヤモンド形状」をドアトリムオーナメントや天井のくぼみなど、室内の随所に採用。遊び心と上質感を融合した空間を演出しています。

## 乗るたびに走りへの期待が高まる、ドライバーのための空間。

**快適な走りを可能にする、前方視界と操作フィール。**

低重心による車両安定性を確保しつつ、アイポイントを高く設定。前方の見通しの良さを実現し、先読みしやすく効率的な走りを可能にします。また、安定した操作性と回しやすさを両立したステアリングに、シフトレバーやアクセル&ブレーキペダルの位置や角度等、細かな操作を行うスイッチ類に至るまで、自然に操作しやすく運転に集中できる工夫が、すみずみまで行き届いています。

Photo⑤：G。ボディカラーはセメントグレーメタリック〈1H5〉。内装色はオーキッドブラウン。オプション装着車（詳細は右上に記載の詳細ページへ）。





## 高いホールド性はもちろん、 仕立てのよさにこだわった スポーティなシート。

姿勢がくずれず、正確なステアリング操作が楽しめる。

スポーツカーのバケットシートを参考に開発。厳しいコーナーでも脇下をしっかり支え、ステアリングを切っても肩甲骨をしっかりサポートするホールド性の高いシートを徹底して追求しています。

Photo©：G。ボディカラーのブラック〈202〉×エモーションナルレッドⅡ〈3U5〉  
[2TB]はメーカーオプション。内装色はオーキッドブラウン。オプション装着車  
(詳細は右上に記載の詳細ページへ)。



G/G-T (内装色:オーキッドブラウン)



上級ファブリック(ブラック)+本革(ブラウン)\*1

S"GR SPORT"/S-T"GR SPORT" (内装色:GR専用ブラック)



専用スポーティシート (GRエンブレム付+シルバーダブルステッチ付) /シート表皮(メイン部:パーフォレーション付ブランノーブ®/サイド部:合成皮革)

S/S-T (内装色:ブラック)

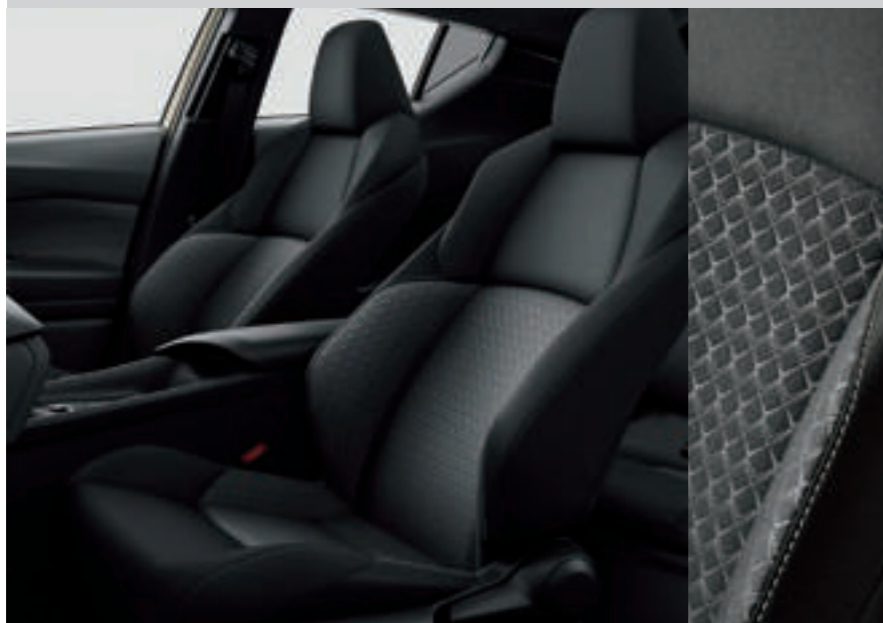

ファブリック(ブラック)



後席空間もしっかり確保。

最適なパッド厚を追求した、座り心地の良いリヤシート。6:4分割可倒式を採用し、シート肩口のレバー操作で、荷室の拡大も可能です。

## 毎日乗っても飽きのこないコーディネート。

色・テクスチャー・質感の1つ1つと、その組み合わせにこだわっています。特にG、G-Tのシートは本革と手の込んだキルティング表皮の組み合わせで、上質な空間を演出します。



### フルLEDがもたらす良好な視界。

▶Bi-Beam LEDヘッドランプ（オートレベリング機能付）+LEDクリアランスランプ+LEDターンランプ+LEDデイライト

すべての光源をフルLED化した、フロントタイヤ上部まで回り込む大型ヘッドランプ。1灯の光源でロービームとハイビーム切替が行えるBi-Beam（バイビーム）LEDを採用し、前方を明るく照射しながら、省電力に寄与します。また、上部に長く伸びるLEDクリアランスランプは、デイライトとターンランプのダブルファンクションにすることで、シンプルで大胆なデザインになっています。さらに、エクステンション部には車名ロゴを施しています。

[S“GR SPORT”、S-T“GR SPORT”、G、G-Tに標準装備。S“GR SPORT”、S-T“GR SPORT”はGR専用ダークスモークエクステンション]

### 浮遊感のある個性的な意匠による、被視認性の良さと印象的な存在感。

▶リヤコンビネーションランプ（ハイグレードタイプ [LEDテール&ストップランプ/LEDシーケンシャルターンランプ]）

フルLEDで、消費電力を低減したリヤコンビネーションランプです。シーケンシャルターンランプは、右左折時に車両内側から外側に流れるように点灯。先進的な印象を演出し、後方からの被視認性も高めます。さらに、バックアップランプをリヤバンパー中央に移設することで、スッキリした印象に。また、左右のランプをつなぐ大型リヤリップスポイラーにより、ワイドな印象を強調しています。

[S“GR SPORT”、S-T“GR SPORT”、G、G-Tに標準装備]

### 明るさと省電力を両立した、モダンなデザインのLEDヘッドランプ。

▶パラボラ式LEDヘッドランプ（マニュアルレベリング機能付）+LEDクリアランスランプ

パラボラ式LEDによるクリーンでモダンな見栄えを実現。ハイビーム&ロービームと、クリアランスランプの配置でワイドなスタンスを強調します。

[S、S-Tに標準装備]



LEDフロントフォグランプ

## 夜間や悪天候時の視界を確保。

### ▶LEDフロントフォグランプ

悪天候時にヘッドランプの明かりを補助。優れた安全性の確保に寄与します。

[S“GR SPORT”、S-T“GR SPORT”、G、G-Tに標準装備。S、S-Tに販売店装着オプション]



リヤフォグランプ+バックアップランプ

## 悪天候時に、自車の存在をアピール。

### ▶リヤフォグランプ

リヤバンパー中央に装着されるリヤフォグランプ。雨、雪、霧などの走行時に後続車からの被視認性を高めます。

[全車に寒冷地仕様とセットでメーカーオプション]



## UnRivaled Sport

### DRIVING REVIEW

運転は、私にとってスポーツのひとつなんです。朝のランニングみたいに、頭が冴えてくる。

C-HRの走りには、そういう気持ち良さがあると思います。

Photo⑦：S“GR SPORT”。ボディカラーのブラック〈202〉×プラチナホワイトパールマイカ〈089〉[2VP]はメーカーオプション。内装色はGR専用ブラック。オプション装着車（詳細は右上に記載の詳細ページへ）。



**DESIRABLE DRIVING**

**GR SPORTで楽しむ、日常のスポーティドライブ。**

Photo® : S“GR SPORT”。ボディカラーのブラック〈202〉×プラチナホワイトパールマイカ〈089〉 [2VP] はメーカーオプション。オプション装着車（詳細は右上に記載の詳細ページへ）。

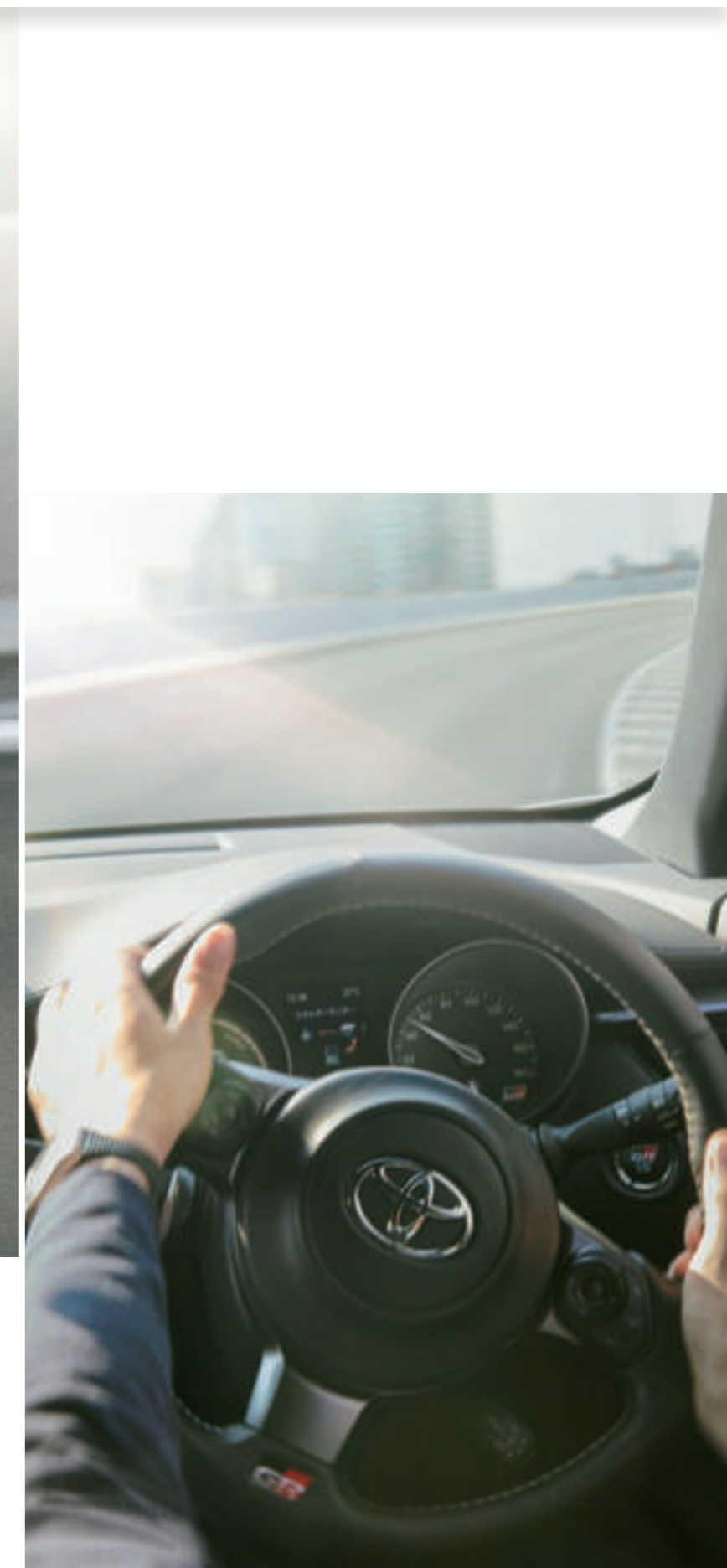

Photo©：S“GR SPORT”。ボディカラーのブラック〈202〉×プラチナホワイトパールマイカ〈089〉 [2VP] はメーカーオプション。内装色はGR専用ブラック。オプション装着車（詳細は右上に記載の詳細ページへ）。



世界中のモータースポーツに参戦するTOYOTA GAZOO Racing が手がけるスポーツカーブランド、GR。

S“GR SPORT”、S-T“GR SPORT”はGRシリーズのデザインコンセプトを受け継ぐ内外装、ボディとシャシーにチューニングを施した、よりスポーティなC-HR。日常の中でも気軽に走る楽しさを感じることができます。

### GR専用剛性アップパーツ

ベース車の高いボディ剛性を、より高水準なものにするため、フロア下にフロアセンターブレースを追加。スポーティな走りを堪能できるよう、操舵応答の向上やフラットな乗り心地に寄与します。

### 専用チューニングサスペンション

19インチタイヤの性能を最大限に引き出すため、GR専用のチューニングを徹底。各コイルスプリングのばね定数やセット荷重、スタビライザー、ショックアブソーバーの減衰力特性の最適化を実施しています。

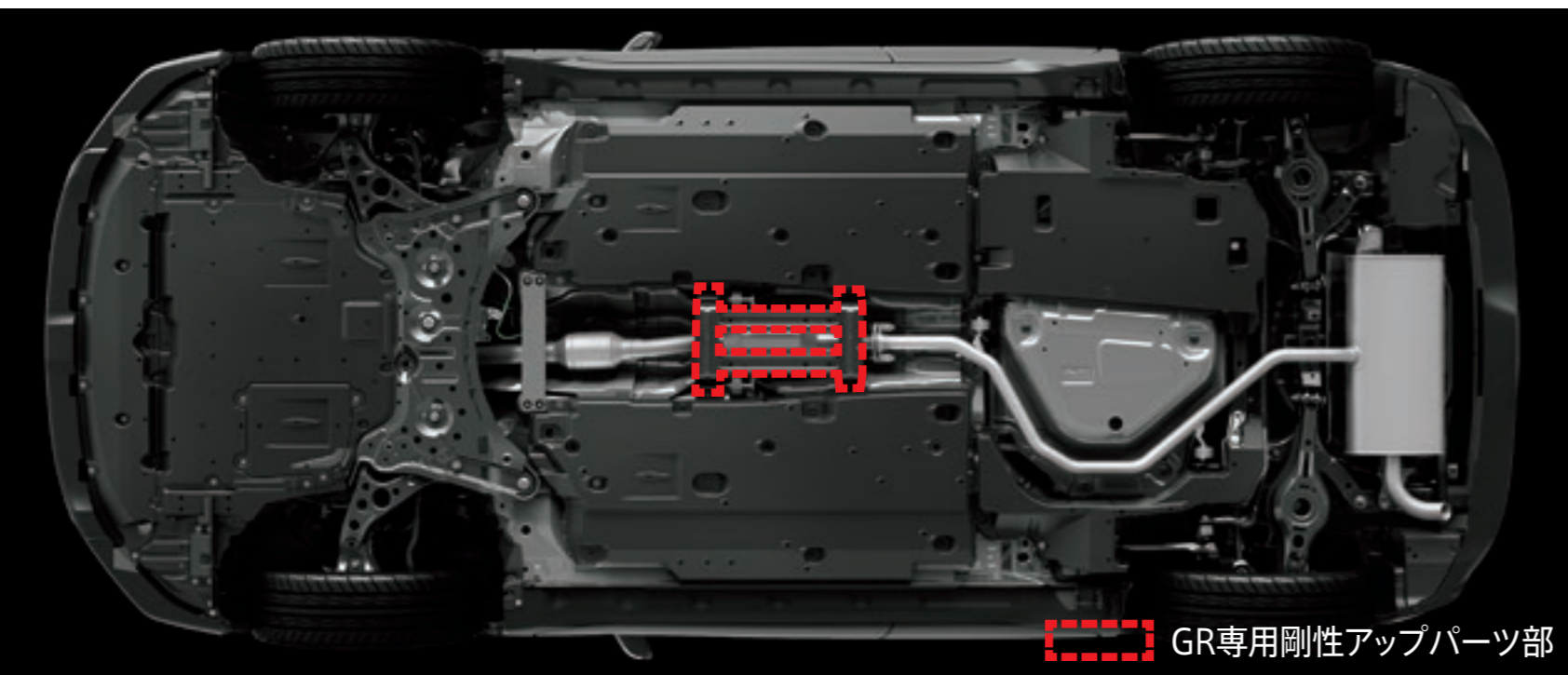

GR専用剛性アップパーツ部



①フロントバンパー ②大開口アンダーグリル ③アンダーガード ④大型フォグランプベゼル





Bi-Beam LEDヘッドランプ  
(GR専用ダークスモークエクステンション)  
+LEDクリアランスランプ+LEDターンランプ  
+LEDデイライト



LEDサイドターンランプ付オート電動格納式  
リモコンドアミラー (ブラック)



GR専用エンブレム  
(フロント・サイド・リヤ)



トヨタエンブレム  
(アクリル+ブラック)



225/45R19タイヤ & 19×7½J専用  
アルミホイール (切削光輝+ブラック塗装/  
センターオーナメント付) +ダークスモーク  
メッキホイールナット



225/45R19タイヤ & 19×7½J専用アルミホ  
イール (ダークスパッタリング/センターオー  
ナメント付)  
[メーカーオプション]  
+ダークスモークメッキホイールナット



ブレーキキャリパー  
(ホワイト塗装 <フロント・リヤ> /  
GRロゴ付 <フロントのみ>)



① インstrumentパネル加飾&ドアインナーガーニッシュ（GR専用金属調ダークシルバー塗装）

② GR専用本革巻き小径3本スポークステアリングホイール（シルバーステッチ+ GRエンブレム+スポーク部：ダークシルバー塗装）



専用スポーティシート (GRエンブレム付+シルバーダブルステッチ付) / シート表皮 (メイン部: パーフォレーション付ブランノーブ®/ サイド部: 合成皮革)



GR専用コンビネーション2眼メーター



GR専用ディンプル付本革巻きシフトノブ  
[ハイブリッド車・CVT車のみ] /  
GR専用シルバーステッチ付シフトレバーブーツ



専用スタートスイッチ (GRロゴ付)  
アルミペダル (アクセル・ブレーキ・クラッチ [6MT車のみ])

## 表紙

### P003 Photo①：

### P004 Photo②：

G。ボディカラーのブラック〈202〉×エモーションナルレッドⅡ〈3U5〉〔2TB〕はメーカーオプション。内装色はオーキッドブラウン。パノラミックビューモニターはメーカーオプション。パーキングサポートブレーキ（後方接近車両）とパーキングサポートブレーキ（前後方静止物）はセットでメーカーオプション。 ■写真は合成です。

### P005 Photo③：

（上）（左下）：G。ボディカラーのブラック〈202〉×エモーションナルレッドⅡ〈3U5〉〔2TB〕はメーカーオプション。内装色はオーキッドブラウン。パノラミックビューモニターはメーカーオプション。パーキングサポートブレーキ（後方接近車両）とパーキングサポートブレーキ（前後方静止物）はセットでメーカーオプション。 ■写真は合成です。

### P005 Photo③：

（右下）：G-T（4WD）。ボディカラーはセメントグレーメタリック〈1H5〉。内装色はオーキッドブラウン。パノラミックビューモニターはメーカーオプション。パーキングサポートブレーキ（後方接近車両）とパーキングサポートブレーキ（前後方静止物）はセットでメーカーオプション。 ■写真は合成です。

### P006 Photo④：

### P007 Photo⑤：

G。ボディカラーはセメントグレーメタリック〈1H5〉。内装色はオーキッドブラウン。パノラミックビューモニターはメーカーオプション。パーキングサポートブレーキ（後方接近車両）とパーキングサポートブレーキ（前後方静止物）はセットでメーカーオプション。 ■写真は機能説明のために各ランプを点灯したものです。実際の走行状態を示すものではありません。 ■写真は機能説明のためにボディの一部を切断したカットモデルです。 ■画面はハメ込み合成です。

### P008 Photo⑥：

G。ボディカラーのブラック〈202〉×エモーションナルレッドⅡ〈3U5〉〔2TB〕はメーカーオプション。内装色はオーキッドブラウン。パノラミックビューモニターはメーカーオプション。パーキングサポートブレーキ（後方接近車両）とパーキングサポートブレーキ（前後方静止物）はセットでメーカーオプション。 ■写真は合成です。

## P009 G/G-T（内装色：オーキッドブラウン）

\*1. シートサイドとシートバックの一部には人工皮革を使用しています。

## P009 S“GR SPORT”/S-T“GR SPORT”（内装色：GR専用ブラック）

■“ブランノーブ®”はTBカワシマ株式会社の登録商標です。

## P010 ▶Bi-Beam LEDヘッドランプ（オートレベリング機能付）+LEDクリアランスランプ+LEDターンランプ+LEDデイライト

■写真はG。 ■LEDデイライトはハイブリッドシステム起動またはエンジン始動後、パーキングブレーキを解除して、ランプスイッチをAUTOにすると自動で点灯します。LEDデイライトは夜間の使用を意図したものではありません。

## P011 ▶LEDフロントフォグランプ ▶リヤフォグランプ

■写真はG-T。

## P012 Photo⑦：

## P013 Photo⑧：

## P014 Photo⑨：

S“GR SPORT”。ボディカラーのブラック〈202〉×プラチナホワイトパールマイカ〈089〉 [2VP] はメーカーオプション。内装色はGR専用ブラック。225/45R19タイヤ & 19×7½J専用アルミホイール（ダークスパッタリング/センターオーナメント付）、ブラインドスポットモニターはメーカーオプション。 ■写真は合成です。

## P015 GR SPORT Design

■写真はメーカーオプションの225/45R19タイヤ & 19×7½J専用アルミホイール（ダークスパッタリング/センターオーナメント付）装着車。

## P019 専用スポーティシート

■“ブランノーブ®”はTBカワシマ株式会社の登録商標です。

# USABILITY

室内空間



マルチインフォメーションディスプレイ



ステアリングスイッチ

## 多彩な情報を高解像度で表示し、快適なドライブをサポート。

### ▶マルチインフォメーションディスプレイ（4.2インチTFT\*1カラー）

高精細な4.2インチTFTカラー液晶画面をメーター内に搭載。多彩な運転情報やエコドライブをサポートする情報を高解像度で表示します。なお、画面はステアリングスイッチで表示切替が可能です。

## 前方から目を離すことなくコントロール。

### ▶ステアリングスイッチ（マルチインフォメーションディスプレイ・オーディオ・ハンズフリー・音声認識・車間距離切替・レーントレーシングアシスト）

マルチインフォメーションディスプレイ内の表示切替やオーディオなどの操作を、ステアリングから手を離さずに行えます。



スマートエントリー&スタートシステム



ドアミラー足元イルミネーションランプ

## キーを取り出さずに解錠・施錠、クルマの始動も。

### ▶スマートエントリー（運転席・助手席・バックドア）& スタートシステム（スマートキー2個）

スマートキーをバッグやポケットに携帯していれば、キーを取り出すことなく、ドアの解錠・施錠ができます。ハイブリッドシステムの起動またはエンジンの始動は、ブレーキ\*1を踏みながらパワースイッチまたはエンジンスイッチを押すだけです。

**⚠ 注意：** 植込み型心臓ペースメーカー等の機器をご使用の方は、電波によりそれらの機器に影響を及ぼすおそれがありますので、車両に搭載された発信機から約22cm以内に植込み型心臓ペースメーカー等の機器を近づけないようにしてください。電波発信を停止することもできますので販売店にご相談ください。

## 車名ロゴが浮かび上がる、遊び心ある演出。

### ▶ドアミラー足元イルミネーションランプ（車名表示）

スマートキーを携帯して近づくか、もしくはドアロックを解除してクルマに乗り込む場合、ドアミラーの下部から光が差し、足元に車名ロゴを投影。ナイトドライブの始まりを華麗に演出します。

[G、G-Tに標準装備。ブラインドスポットモニターとセットでS“GR SPORT”、S-T“GR SPORT”にメーカーオプション]





### 肌への刺激と温度上昇を抑制。

▶**スーパーUVカット・IR<赤外線>カット機能付フロントドアグリーンガラス**  
日焼けの原因となる紫外線を約99%カット\*1するフロントドアガラスを採用。赤外線（IR）も効果的に遮断し、日射しによる暑さの軽減と日焼け防止で快適にドライブを楽しめます。  
[G、G-Tに標準装備、寒冷地仕様とセットでS“GR SPORT”、S-T“GR SPORT”、S、STにメーカーオプション]

### 室内の静粛性に貢献。

▶**UVカット機能付ウインドシールドグリーンガラス（合わせ・高遮音性ガラス）**  
ウインドシールドガラスに遮音性の高い中間膜を設定し、ロードノイズや風切り音を低減。走行中でも会話のしやすい室内を実現しています。



### 寒い日のドライブも快適に。

▶**快適温熱シート（運転席・助手席）**  
長時間座っていると負担のかかりやすい肩や腰、寒い日に冷えやすい脚部に快適なぬくもりを伝えます。Hi-Mid-Loモードの3段階切替が可能です。  
[S“GR SPORT”、S-T“GR SPORT”、G、G-Tに標準装備]



エコ空調モードスイッチ

左右独立温度コントロールフルオートエアコン

## 室内空間を常に快適な環境に。

### ▶左右独立温度コントロールフルオートエアコン

外気温や室温、日射量を感知して、吹き出し温度、風量を制御し、快適な空調を実現するオートエアコンです。

[ハイブリッド車は電動インバーターコンプレッサー付]

## エアコンの「冷え」が苦手な方にも便利。

### ▶エコ空調モードスイッチ

エコ空調モードスイッチを使えば、エコモード選択時でもエアコンの作動を通常状態に戻すことが可能に。また、エアコンのみエコモードにすることもでき、燃費の向上はもちろん、エアコンによる「冷え」が苦手な方も心地良くドライブが楽しめます。



## クルマの中でエステ気分。



### ▶ナノイー\*1

肌や髪にやさしい水に包まれた弱酸性のナノイーを助手席左側のエアコン吹き出し口から放出します。エアコンのファンを作動させると、自動的にナノイーが発生します。

[S“GR SPORT”、S-T“GR SPORT”、G、G-Tに標準装備]

### [ナノイーの技術]

お肌や髪にやさしい弱酸性

ウイルス\*1・菌\*2の抑制・  
脱臭\*3

花粉\*4・PM2.5\*5・  
カビ\*6



LEDイルミネーション付カップホルダー（フロント2個）  
[G、G-Tに標準装備]



助手席グローブボックス（照明付）



センターロアトレイ



パッケージトレイ



フロントドアポケット（左右）



デッキアンダートレイ

ドライビングの快適性を高める、使いやすい室内ユーティリティ。



コンソールボックス



オープン時



リヤドアボトルホルダー（左右）



シートバックポケット（運転席・助手席）  
[S“GR SPORT”、S-T“GR SPORT”、G、G-T  
に標準装備]



デッキフック



買い物フック（デッキサイド）



デッキトリム

ドライビングの快適性を高める、使いやすい室内ユーティリティ。



通常時



ハイブリッド車もガソリン車と同等のラゲージスペースを確保。

停電などの非常時に電気製品が使える。

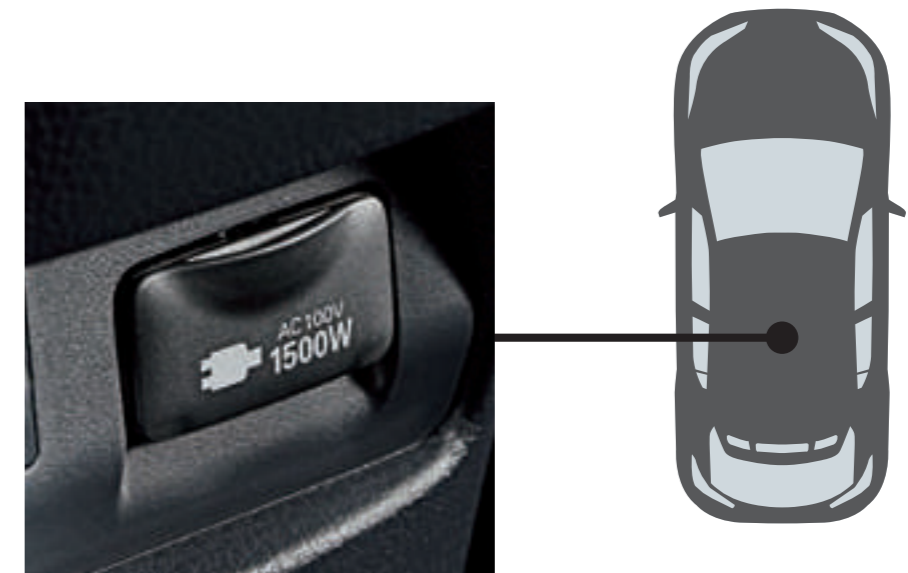
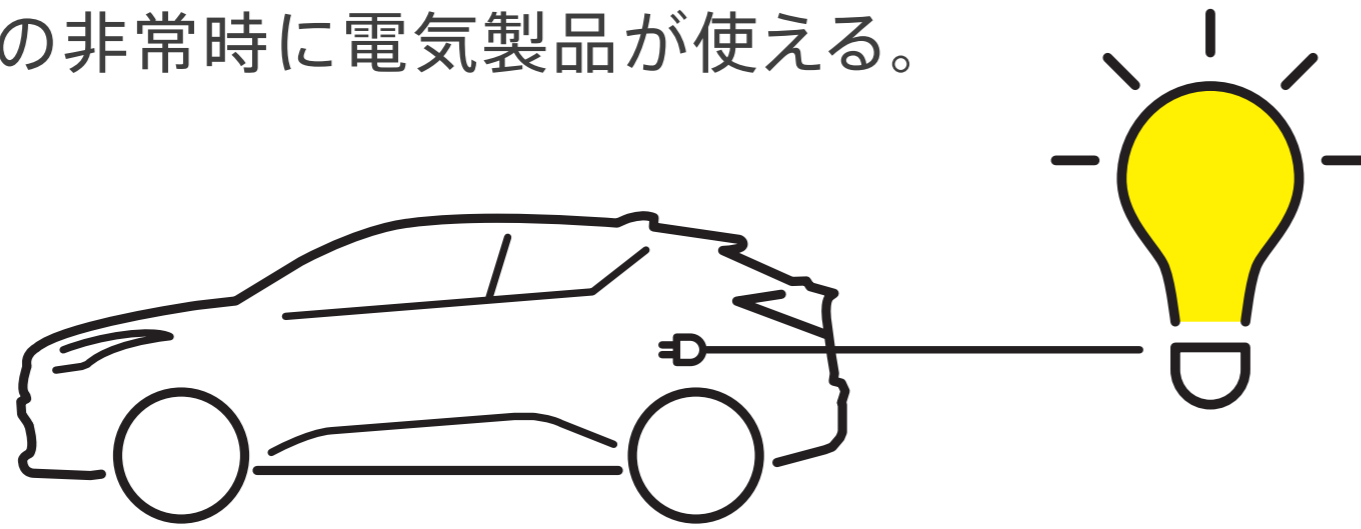

ガソリンを  
電気に変換！  
長期間の災害時に  
役立つ電源！

### 電力供給時間

# 約 4.5日

(ガソリン満タン/消費電力400W時)

※C-HR (ハイブリッド車) の場合

### ▶アクセサリコンセント

(AC100V・1500W/非常時給電システム付)

コンセント (AC100V・1500W) を、コンソールボックス背面に設置。非常時給電システムを使用することで、災害などによる非常時に電力が必要なとき、車両の走行機能を停止した状態で、AC100Vで消費電力の合計が1500W以下の電気製品を使用できます。

[ハイブリッド車にメーカーオプション]

もしものときでも  
温かい食事を。



スマホが  
充電できます。

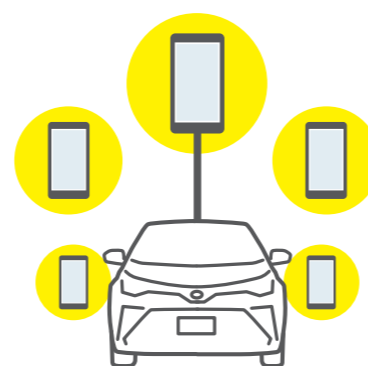

## 非常時給電 システムの 使い方

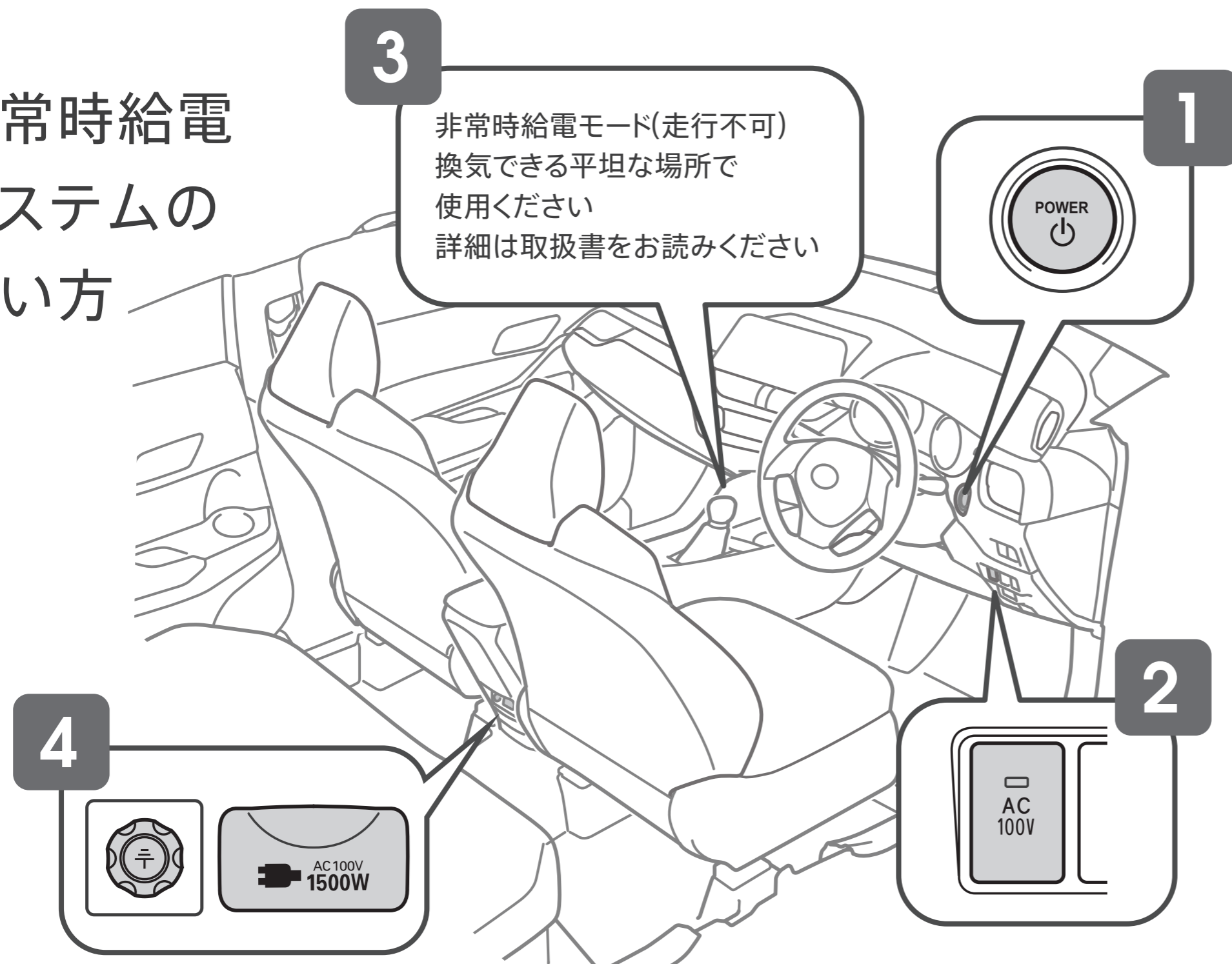

3

非常時給電モード(走行不可)  
換気できる平坦な場所で  
使用ください  
詳細は取扱書をお読みください

1

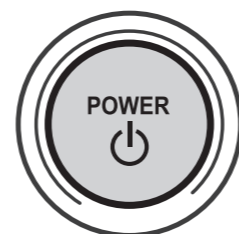

1

ブレーキを踏まずに、パワースイッチを2回押し  
て「ONモード」状態にします。

2

READYインジケータが点灯していないことを  
確認し、AC100Vスイッチを3回連続で押し  
てください。

AC100Vスイッチを押す間隔が1秒以上あかないよう  
に、連続して押ししてください。

3

マルチインフォメーションディスプレイに非常時  
給電モードの説明が表示されたことを確認して  
ください。

4

フタを開けて、電気製品の電源プラグをコンセ  
ントの奥までしっかり差し込んでください。

アース線のある電気製品を使用するときは、アース  
線をアース端子に接続してください。



### P023 ▶マルチインフォメーションディスプレイ（4.2インチTFTカラー）

\*1. TFT [薄膜トランジスタ] : Thin Film Transistor

### P023 ▶ステアリングスイッチ（マルチインフォメーションディスプレイ・オーディオ・ハンズフリー・音声認識・車間距離切替・レーントレーシングアシスト）

■S“GR SPORT”、S-T“GR SPORT”にはハンズフリースイッチは装着されません。 ■写真の画面表示は、機能説明のために通常の状態と異なる表示・点灯をしています。実際の走行状態を示すものではありません。

### P023 ▶マルチインフォメーションディスプレイ ▶ステアリングスイッチ

■写真はG。

### P024 ▶スマートエントリー（運転席・助手席・バックドア）&スタートシステム（スマートキー2個）

\*1. 6MT車はクラッチとブレーキ。

### P024 ▶ドアミラー足元イルミネーションランプ（車名表示）

■パノラミックビューモニターを選択した場合、ドアミラー足元イルミネーションランプは非装着となります。 ■写真はG。

### P025 ▶スーパーUVカット・IR<赤外線>カット機能付フロントドアグリーンガラス

\*1. トヨタ自動車（株）調べ。 ■寒冷地仕様を選択した場合、全グレード撥水機能付となります。

### P025 ▶快適温熱シート（運転席・助手席）

■写真はG。

## P026 ▶左右独立温度コントロールフルオートエアコン ▶エコ空調モードスイッチ

■写真はG。 ■写真の画面表示は、機能説明のために通常の状態と異なる表示・点灯をしています。実際の走行状態を示すものではありません。

## P027 ▶ナノイー

★1、★2、★3、★4車室空間での試験による約1時間の効果であり、実使用環境・実使用条件での結果ではありません。＊2＊3＊4＊5

★5、★6車室空間での試験による約2時間の効果であり、実使用環境・実使用条件での結果ではありません。＊6＊7

●効果には個人差や作動条件による差があります。

＊1. ナノイー（nanoe）＝nano-technology＋electric 最先端のテクノロジーから生まれた“水に包まれている電気を帯びたイオン”のこと。 ＊2.試験機関：(一財)日本食品分析センター／試験方法：実車において付着したウイルス感染価を測定／抑制の方法：ナノイーを放出／対象：付着したウイルス／試験したウイルスの種類：1種類／試験結果：1時間で99%以上抑制。第20073697001-0101号。報告書日付2020年12月4日 ＊3.試験機関：(一財)日本食品分析センター／試験方法：実車において付着した菌数を測定／抑制の方法：ナノイーを放出／対象：付着した菌／試験した菌の種類：1種類／試験結果：1時間で99%以上抑制。第15038623001-0101号。報告書日付：2015年5月12日 ＊4.試験機関：パナソニックホールディングス株式会社プロダクト解析センター／試験方法：実車において布に付着させたタバコ臭を6段階臭気強度表示法による検証／脱臭の方法：ナノイーを放出／対象：付着したタバコ臭／試験結果：1時間で臭気強度1.8以上低減。BAA33-150318-M35。 ＊5.試験機関：パナソニックホールディングス株式会社プロダクト解析センター／試験方法：実車において布に付着させた花粉(スギ)をELISA法により計測／抑制の方法：ナノイーを放出／対象：付着した花粉(スギ)／試験結果：1時間で69%以上抑制。BAA33-150303-F03。 ＊6.試験機関：パナソニックホールディングス株式会社プロダクト解析センター／試験方法：実車において布に付着させた有機物量を測定／抑制の方法：ナノイーを放出／対象：PM2.5に含まれるとされる有害物質(ヘキサデカン,安息香酸)／試験結果：2時間で57%以上を分解。Y14MK301。 ＊7.試験機関：(一財)日本食品分析センター／試験方法：実車において付着させたカビ菌の発育数を測定／抑制の方法：ナノイーを放出／対象：付着したカビ菌／試験したカビ菌の種類：1種類／試験結果：2時間作動でカビ菌の抑制効果確認。第15025055001-0101号。報告書日付：2015年5月12日 ■nanoe、ナノイー及びnanoeマークは、パナソニックホールディングス株式会社の商標です。 ■使用環境によってはナノイーの効果が十分に得られない場合があります。 ■写真はイメージです。

## P028 LEDイルミネーション付カップホルダー（フロント2個）

■写真はG。

## P028 パッケージトレイ

■S“GR SPORT”、S-T“GR SPORT”、S、S-Tはトノカバーとなります。

## P029 デッキトリム

■写真はサイドデッキカバー無の状態です。

## P030 ラゲージ

\*1. スペアタイヤまたはアクセサリコンセントを選択した場合、デッキアンダートレイの形状と容量は変更となります。 ■荷室容量はVDA法による社内測定値。

## P031 ▶アクセサリコンセント（AC100V・1500W/非常時給電システム付）

### コンセントを安全にお使いいただく上での注意事項

〔電源コード／配線〕 ■たこ足配線はコードが発熱する可能性があります。 ■異常な発熱を感じたらただちに使用を中止してください。 〔使用する電気製品〕 ■使用する電気製品の取扱書の注意事項に従ってください。一般の電気製品の多くは自動車内や屋外での使用は想定されていないため、次のような問題が発生する可能性があります。 ●走行中の振動で故障する可能性 ●特に外気温が低いときや高いときでは、故障や作動不良になる可能性 ●水平設置が必要な電気製品は、正常に作動しない可能性 ■防水仕様の電気製品を除き、雨や水のかかる場所、湿気の多い場所では使用しないでください。 ■車両の状態によっては、一時的に給電機能が停止することがあるため、医療機器は使用しないでください。 ■次のような電気製品は正しく作動しないおそれがあります。 ●起動時の電力が大きい電気製品 ●精密なデータ処理をする計測機器 ●きわめて安定した電力供給を必要とする電気製品 〔使用する電気製品の消費電力〕 ■合計消費電力は1500W以下でご使用ください。1500Wを超えると保護機能が作動し、給電機能が停止します。 ■定格消費電力合計が1500W以下であっても、起動時等に大きな電力を必要とする電気製品があります。その場合は、保護機能が作動して、給電機能が停止します。 ■定格消費電力が大きい電気製品（ホットプレートなど）の中には、コンセントを単独で使うことを必須としているものがあります。その場合、他の電気製品と併用しないでください。 〔使用する電気製品の作動周波数〕 ■工場出荷時の電源周波数は車両によって異なります。車両の取扱説明書を確認し、電気製品の使用可能な周波数と車両の電源周波数が異なる場合は、販売店にご相談ください。（C-HRの場合、50Hzに設定されています。）

### 車外の電気製品と接続してご使用になる場合は次の項目にもご注意ください

〔車両の安全確保〕 ■エンジンが作動することがあるため、次のことをお守りください。とくに、車外に電源コードを引き出して使用する場合は、誤って車両を発進させないようにご注意ください。 ●使用中は車両から離れないでください。 ●誤って手を入れないようにボンネットは閉めてください。 ●シフトはPポジションにして、パーキングブレーキを作動させてください。 ●地面が固く平らな場所に駐車し、できれば輪止めを設置してください。 ●必要に応じて、メカニカルキーでドアロックしてください。 ■落雷の可能性のある天候の時はコンセントを使用しないでください。使用中、雷に気づいたときには使用を停止してください。 ■一部地域では駐車または停車中にエンジンを始動させた場合、条例に触れるおそれがありますのでご注意ください。 〔電源コード／配線〕 ■コードリールを使う場合、コードが発熱する可能性がありますので、コードはリールからすべて引き出してご使用ください。 ■車外に電源コードを引き出して使用する場合は、雨水の浸入などにご注意ください。コンセントに雨水が付着した場合は、乾燥させてから使用してください。 ■電源コードをドアなどに挟まないようご注意ください。 〔換気〕 ■エンジンが作動することがあります。給排気設備のない車庫内などの換気の悪い場所や囲まれた場所（雪が積もった場所）などでは、酸素欠乏のおそれや、排気ガスが充満したり滞留したりするおそれがありますので、使用しないでください。 〔外気温が高いとき〕 ■炎天下など、車内が高温になる状態で使用すると、給電機能が停止することがあります。その場合は、車両を日陰等に移動したり、エアコンを使用するなどして室内温度を下げてください。 〔外気温が低いとき〕 ■特に外気温が低いときは、給電機能が作動できないことがあります。その場合は、車両を走行させるなどし、車両を暖めると使用できる可能性があります。 〔エアコンの使用に関する警告〕 ■非常時給電システムの使用中は、お子様や介護を必要とする方、ペットを車内に残さないでください。エアコンを使用していても、システムの自動停止等により室内が高温、または低温になる場合があり、熱中症・脱水症状・低体温症になり、重大な障害に及ぶか最悪の場合死亡につながるおそれがあります。

# PERFORMANCE

走行性能



**Response**

ドライバーの操作に対して  
車両が即座に反応する

**Linearity**

ドライバーの操作量に対して  
車両が忠実に応答する

**Consistency**

ドライバーの操作に対して  
常に一貫した車両の応答がある

**DESIRABLE DRIVING**

「我が意の走り」の実現へ。TNGAをベースに、鍛え上げた運動性能。

TNGAのプラットフォームを採用。「レスポンス×リニアリティ×コンシステンシー」の3つの特性を徹底して、C-HRのために磨き上げています。

トヨタ ニュー グローバル アーキテクチャー  
**TNGA (Toyota New Global Architecture)**

「もっといいクルマをつくろう」その想いを実現するために、クルマを骨格から見直すことで生まれたトヨタの次世代プラットフォーム。

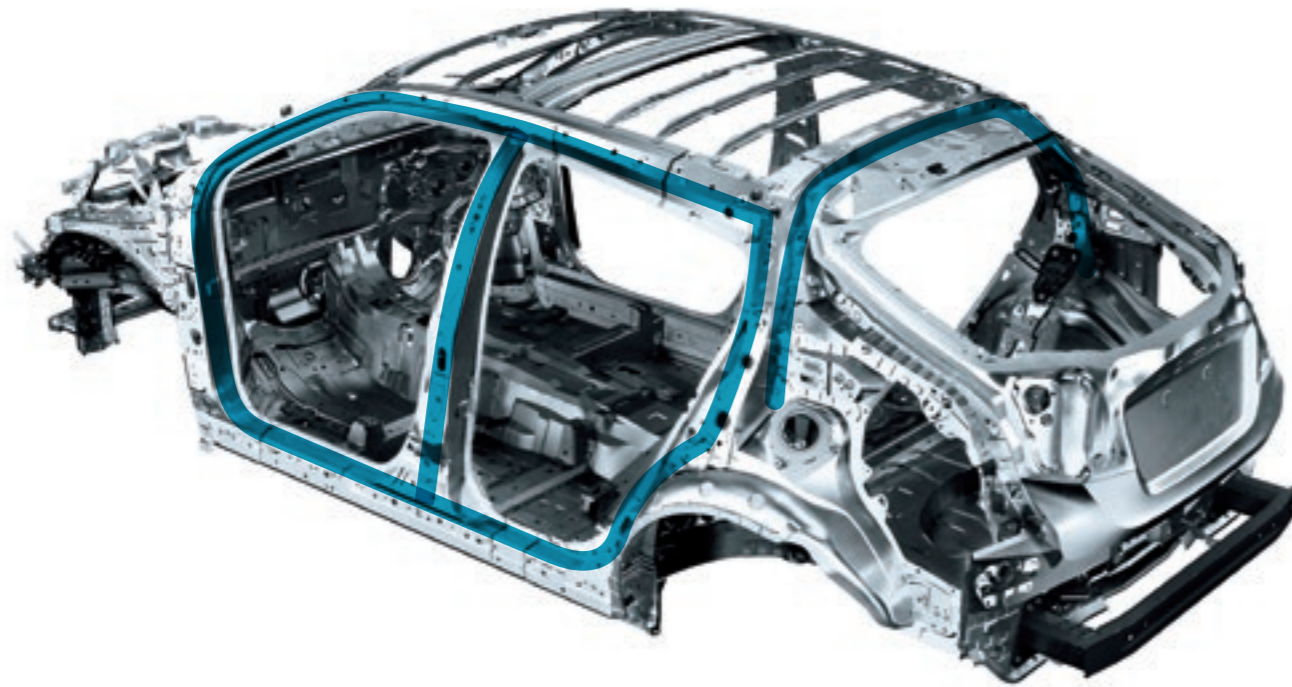

### TNGAの採用と高度な結合技術によって生まれた、 卓越した高剛性ボディと高強度キャビン。

ボディ開口部に「キャビン環状骨格」や「リヤボディ環状骨格」などの環状骨格構造を採用。ボディのねじれ現象を抑制し、優れた操縦安定性を実現しています。さらに「構造用接着剤」を追加塗布しパネルの結合剛性を強化したほか、ホットスタンプ材\*1（超高張力鋼板）の採用などにより、高いキャビン強度と軽量化を両立。静粛性や安全性にも貢献するなど、クルマに求められるポテンシャルを総合的に高めています。



### 静粛性に優れた室内。

振動・騒音を抑える高剛性ボディに加え、ほぼフロア全面への吸音材の設定や、エンジン音・ロードノイズを低減する吸遮音材の最適配置、さらに接合部の隙間も細部まで埋め、車内への音の侵入を抑制。快適なドライビング空間を構築しています。



### 優れた操縦安定性を実現する、空力性能の追求。

リヤスポイラーをはじめ、エクステリアから床下まで、空気をスムーズに流す形状を徹底して追求。実車走行評価や風洞設備での検証を繰り返し行い、車両全体で空力性能を磨き上げています。



### 運転が楽しくなる扱いやすさ。

最小回転半径は、5.2mを実現。細い路地に入る時やUターン時、車庫入れや縦列駐車時の取り回しが軽快に行えます。



### 思い通りの加速・減速感が得られるペダルフィーリング。

高いコントロール精度と心地良いペダルフィーリングを求めて、アクセル&ブレーキペダルを設計しました。アクセルは、発進時には繊細なタッチによる滑らかな加速を、ペダル踏み増し時では加速の始まりが早い優れた応答性を実現。一方ブレーキは、ペダル踏み込み時の剛性感を向上させ、踏み込み加減が調整しやすいブレーキタッチに仕上げています。

## DESIRABLE DRIVING

### 欧州で10万キロ走り込み、チューニングを重ねた足回り。

#### ▶C-HRの気持ちの良い走りを実現する、サスペンション。

##### 【車高に影響を受けない操縦安定性の実現】

フロントには、トヨタ車の標準的なサイズを超えた大径スタビライザーを採用。サスペンションをしなやかにストロークさせロール剛性を高めることで、SUVゆえの車高がもたらす横揺れを抑制します。綿密なチューニングを施したダブルウィッシュボーン式リヤサスペンションの働きと合わせて、コーナリング時も安定して走れる、高い操縦安定性を実現しています。

##### 【操縦安定性と乗り心地の高次元での両立】

高周波域での低動バネ化を実現すべく、緩衝材や、アブソーバーの応答性、減衰力のチューニング等にこだわり、荒れた路面や段差を乗り越える際も、しなやかでフラットな乗り心地を確保しています。

#### ▶運転の楽しさと安心感をもたらす電動パワーステアリング。

ステアリングシステムは、欧州のドライバーの共通概念である「速度をできるだけ維持する走り」を追求。適度な手応えを残しつつ、スッキリとした操舵感と優れた操舵応答性を実現しました。ステアリングの操作分だけ、クルマが正確に応答して曲がり始め、旋回中は車両が安定しているので、余分な修正操舵を抑制します。





## DESIRABLE DRIVING

燃費性能と走りの楽しさを両立。  
気持ち良い乗り味を追求した  
ハイブリッドカー。

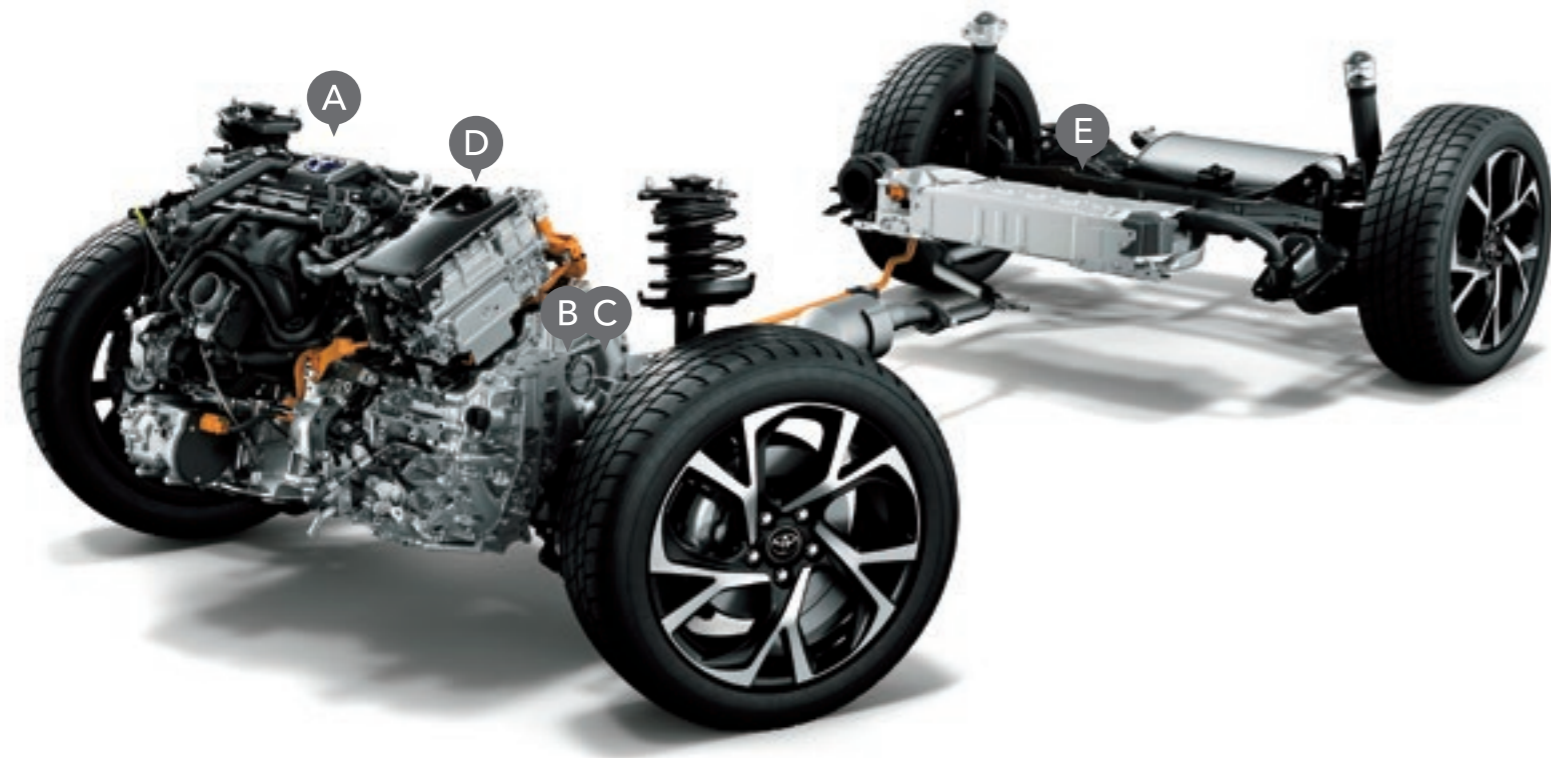

## クラストップレベル\*1の燃費性能と走りの楽しさを追求した、先進のハイブリッドシステム。



システム全体の高効率化により、低燃費を達成するとともに、モーターのトルクをしっかりと活用し、発進した瞬間から、アクセル操作に対してクルマが素直に反応する走行フィーリングを徹底して追求。気持ち良いと実感できるシームレスな加速感を高次元で実現しています。

**A 2ZR-FXEエンジン**：ガソリンエンジンとして最大熱効率40%を実現するなど、燃費性能を高めています。



**B ハイブリッドトランスアクスル**：リダクションギヤの平行軸ギヤ化等により、優れた低損失性能を実現。また、モーターを複軸配置したことで全長がコンパクトになりました。

**C 高回転モーター**：新巻線方式を用いた高回転モーターの開発により、小型・軽量化および、高出力高密度化を実現しています。



**D パワーコントロールユニット**：優れた低損失性能を実現。また小型化を図ることによって、ガソリン車と同等のラゲージスペースを確保しています。

**E ハイブリッドバッテリー**：小型・軽量のリチウムイオン電池を採用。リヤシート下に収めることで、ラゲージスペースの確保にも貢献しています。



■燃料消費率は定められた試験条件のもとでの値です。お客様の使用環境（気象、渋滞等）や運転方法（急発進、エアコン使用等）に応じて燃料消費率は異なります。 ■ WLTCモードは、市街地、郊外、高速道路の各走行モードを平均的な使用時間配分で構成した国際的な走行モードです。市街地モードは、信号や渋滞等の影響を受ける比較的低速な走行を想定し、郊外モードは、信号や渋滞等の影響をあまり受けない走行を想定、高速道路モードは、高速道路等での走行を想定しています。

1.8L engine + motor • 2WD

fuel consumption 燃料消費率 (国土交通省審査値)

maximum power of system システム最高出力 **90** kW (122PS)\*1



S“GR SPORT”



燃料消費率 (国土交通省審査値)

**25.0** km/L

市街地モード : 24.1km/L  
 郊外モード : 27.6km/L  
 高速道路モード : 23.9km/L



燃料消費率 (国土交通省審査値)

**29.0** km/L

G/S



燃料消費率 (国土交通省審査値)

**25.8** km/L

市街地モード : 24.7km/L  
 郊外モード : 28.6km/L  
 高速道路モード : 24.6km/L



燃料消費率 (国土交通省審査値)

**30.4** km/L

■燃料消費率は定められた試験条件のもとでの値です。お客様の使用環境（気象、渋滞等）や運転方法（急発進、エアコン使用等）に応じて燃料消費率は異なります。 ■  
 WLTCモードは、市街地、郊外、高速道路の各走行モードを平均的な使用時間配分で構成した国際的な走行モードです。市街地モードは、信号や渋滞等の影響を受ける比較的低速な走行を想定し、郊外モードは、信号や渋滞等の影響をあまり受けない走行を想定、高速道路モードは、高速道路等での走行を想定しています。

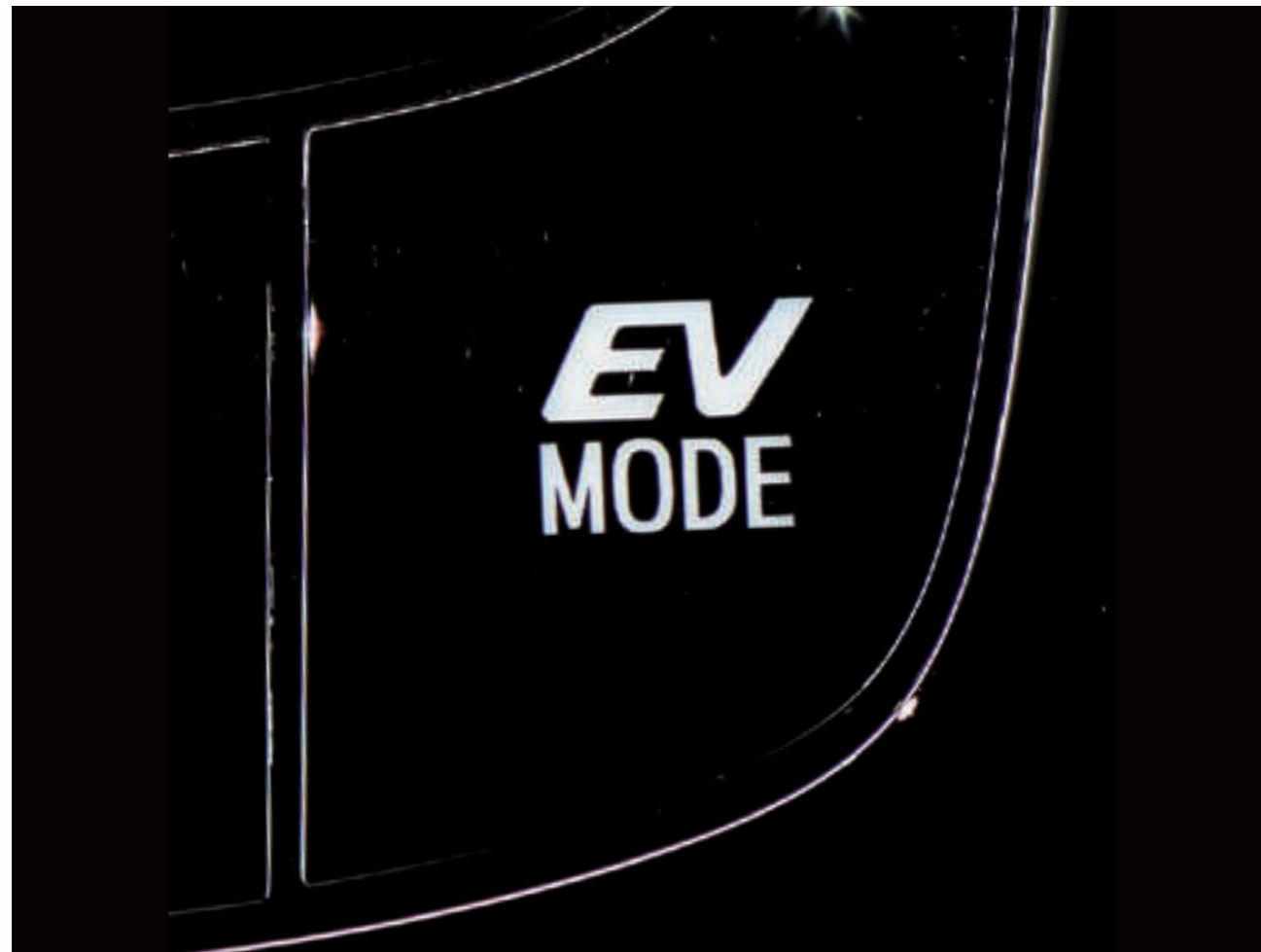

### エンジンを停止して、走行可能。

#### ▶EVドライブモード\*1スイッチ

モーターのみを使って走行するモード。エンジン音や排気ガスを気にすることなく静かに走れます。スイッチはセンターコンソールに設定しています。

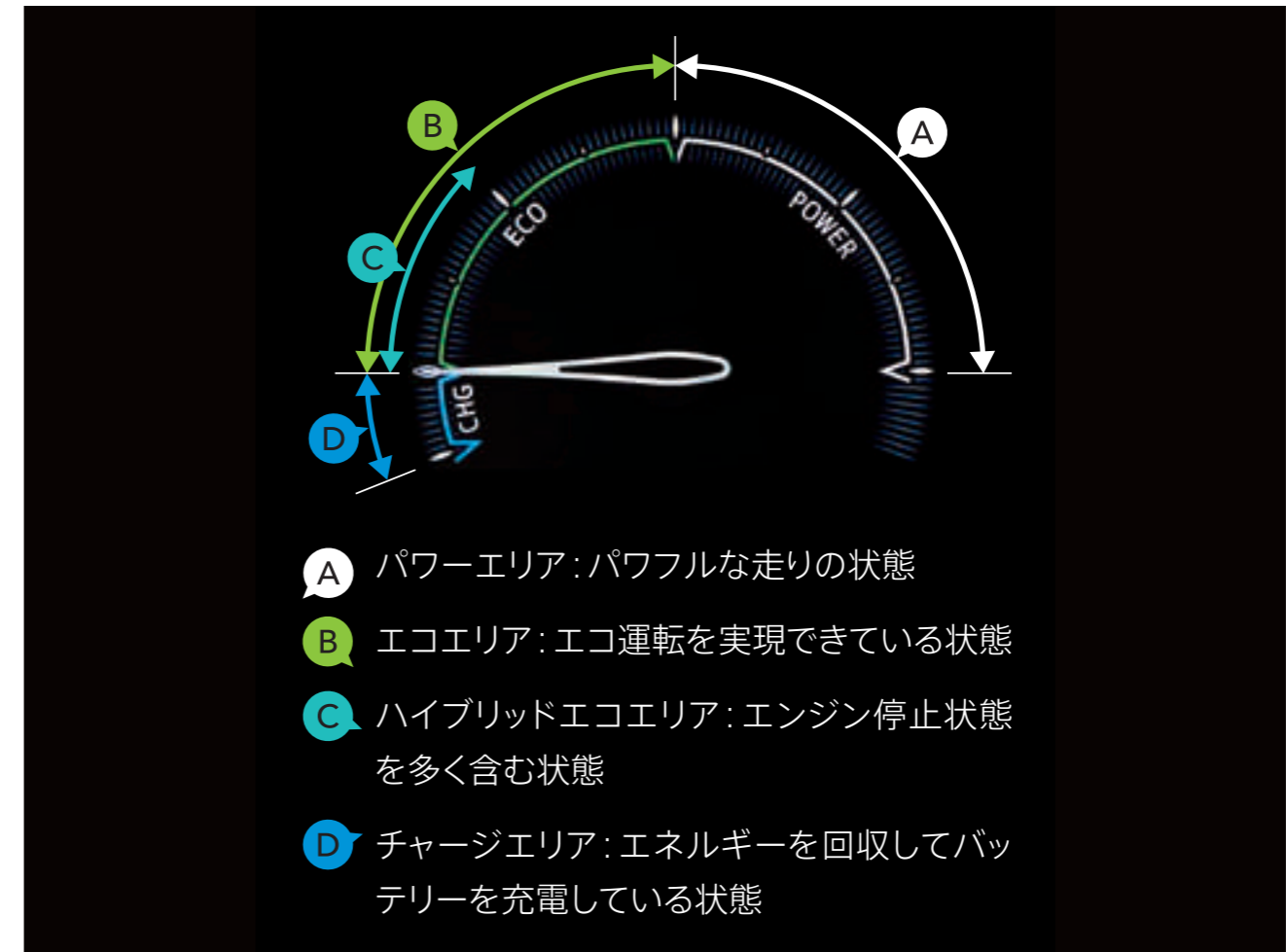

### 走りとエネルギーの状態をリアルタイムに表示。

#### ▶ハイブリッドシステムインジケータ

ハイブリッドシステムの出力やエネルギーの回収状況をリアルタイムに表示。指針をエコエリアに保つことで、環境に配慮した状態で走れます。



## DESIRABLE DRIVING

ターボエンジンによる爽快な走り。  
6速iMTなら、操る楽しさが  
ますます高まるようアシスト。



1.2Lターボエンジン性能特性 —トルク—出力

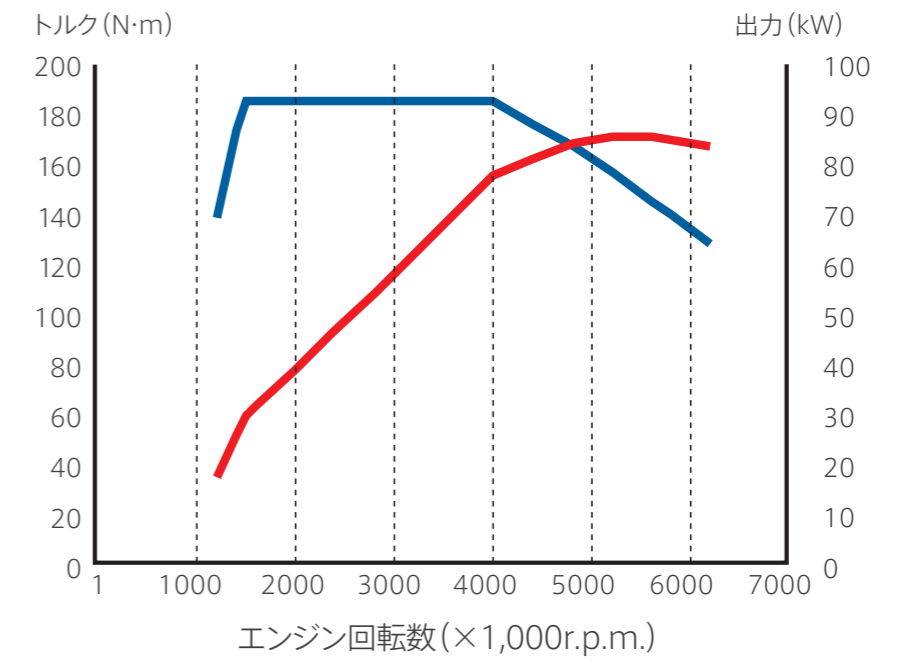

## ダウンサイジングターボエンジンによる爽快な走り と優れた燃費性能。

### ▶1.2L 8NR-FTS (直噴ターボ) エンジン

シングルスクロールターボチャージャーとバルブ開閉タイミングを最適に制御するVVT-iW\*1、VVT-i\*2を組み合わせ、さらに最適な燃焼効率を実現する先進の燃料噴射システム「D-4T\*3」を採用。アクセル操作に対する瞬時のレスポンスや、滑らかに素早く伸びていく加速フィーリングをもたらします。

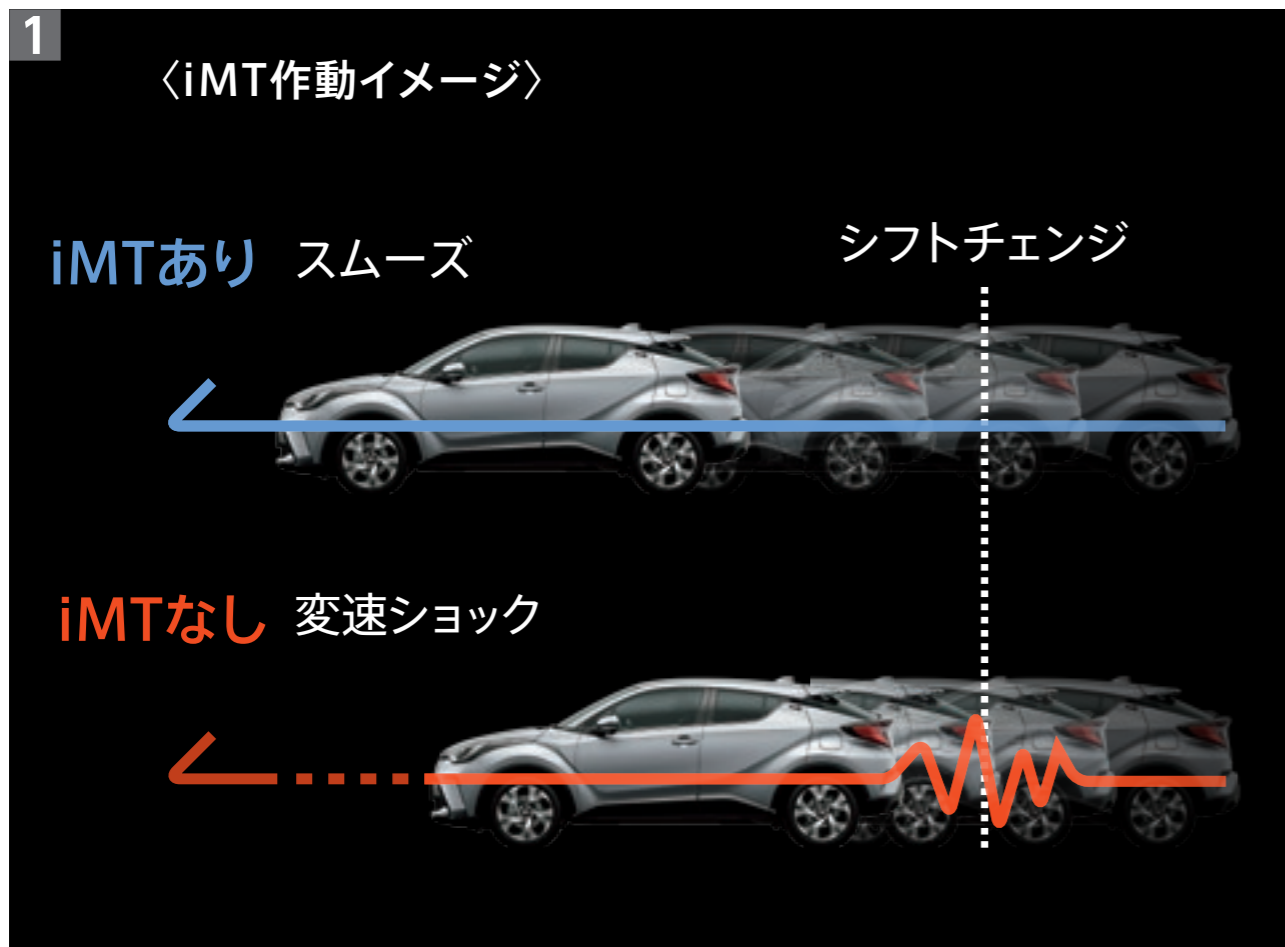

## 2 マニュアル感覚のシフト操作が可能。

### ▶7速スポーツシーケンシャルシフトマチック

シフトを「M」ポジションに入れることで、マニュアル感覚の素早いシフトチェンジが可能です。

## ターボエンジンの特性を引き出す制御を採用。

### ▶Super CVT-i\*1

1.2L直噴ターボエンジン用の制御ロジックにより、トルクを最大限に活用。アクセル操作に対する優れたコントロール性と静かで力強く伸びのある加速フィーリングを実現しています。

## 晴れの日も雪の日も、走りを安定させる電子制御。

### ▶ダイナミックトルクコントロール4WD

前輪駆動状態と4輪駆動状態を自動的に電子制御。通常の走行時には前輪駆動状態で燃費効率の良い走りを実現し、発進時や滑りやすい路面を走行時には、車両の状態に合わせて最適なトルクを後輪に配分します。走行中における4WD作動状態の変化は、マルチインフォメーションディスプレイで確認できます。

## 1 思いのままに操る楽しさを。

### ▶6速iMT (インテリジェントマニュアルトランスミッション)

マニュアル車の“操る楽しさ”を高めるため、変速・発進操作をアシストする機能を採用しました。iMTスイッチを押すと、6速iMTがスタンバイ状態になります。この状態で変速動作（クラッチ操作、シフト操作）を検出すると、変速後のエンジン回転数を合わせるよう制御することでスムーズな変速をアシストします。



iMTスイッチ

### 1.2L turbo engine 2WD・4WD

fuel consumption 燃料消費率（国土交通省審査値）

maximum power  
最高出力（ネット） **85**<sup>kW</sup><sub>(116PS)</sub> / 5,200-5,600 r.p.m.

maximum torque  
最大トルク（ネット） **185**<sup>N·m</sup><sub>(18.9kgf·m)</sub> / 1,500-4,000 r.p.m.

#### 6速iMT

S-T“GR SPORT” / G-T / S-T

2WD

**WLTC** 燃料消費率（国土交通省審査値）

**15.4** km/L

市街地モード : 12.2km/L

郊外モード : 15.6km/L

高速道路モード : 17.2km/L

#### CVT

S-T“GR SPORT” / G-T / S-T

2WD

**WLTC** 燃料消費率（国土交通省審査値）

**14.9** km/L

市街地モード : 11.1km/L

郊外モード : 15.6km/L

高速道路モード : 16.9km/L

4WD

**WLTC** 燃料消費率（国土交通省審査値）

**14.3** km/L

市街地モード : 10.8km/L

郊外モード : 15.0km/L

高速道路モード : 16.0km/L

■燃料消費率は定められた試験条件のもとでの値です。お客様の使用環境（気象、渋滞等）や運転方法（急発進、エアコン使用等）に応じて燃料消費率は異なります。 ■  
WLTCモードは、市街地、郊外、高速道路の各走行モードを平均的な使用時間配分で構成した国際的な走行モードです。市街地モードは、信号や渋滞等の影響を受ける比較的低速な走行を想定し、郊外モードは、信号や渋滞等の影響をあまり受けない走行を想定、高速道路モードは、高速道路等での走行を想定しています。



### P037 ▶TNGAプラットフォーム

■写真はイメージです。

### P038 TNGAの採用と高度な結合技術によって生まれた、卓越した高剛性ボディと高強度キャビン。

\*1. 熱を使ったプレス加工により高い強度と軽量化を実現する部材。

### P040 ▶サスペンション

■写真はイメージです（ガソリン車）。

### P041 Photo①：

G。ボディカラーのブラック〈202〉×エモーションナルレッドⅡ〈3U5〉[2TB]はメーカーオプション。内装色はオーキッドブラウン。パノラミックビューモニターはメーカーオプション。パーキングサポートブレーキ（後方接近車両）とパーキングサポートブレーキ（前後方静止物）はセットでメーカーオプション。 ■写真は合成です。

### P042 ハイブリッドシステム

\*1. コンパクトSUVクラスでの比較。2019年10月現在、トヨタ自動車（株）調べ。

### P043 ハイブリッドシステム

\*1. エンジンとモーターにより、動力性能として発揮できる出力。社内算定値。

### P044 ▶EVドライブモードスイッチ

\*1. ハイブリッドシステムの状態によっては使用できない場合があります。また、走行距離は、ハイブリッドバッテリーの状況によって異なります。

### P044 ▶ハイブリッドシステムインジケータ

■写真のインジケータ表示は、機能説明のために通常の状態と異なる表示・点灯をしています。実際の走行状態を示すものではありません。

### P045 Photo②：

G-T（4WD）。ボディカラーはセメントグレーメタリック〈1H5〉。内装色はオーキッドブラウン。パノラミックビューモニターはメーカーオプション。パーキングサポートブレーキ（後方接近車両）とパーキングサポートブレーキ（前後方静止物）はセットでメーカーオプション。 ■写真は合成です。

### P046 ▶1.2L 8NR-FTS（直噴ターボ）エンジン

\*1. VVT-iW：Variable Valve Timing-intelligent Wide \*2. VVT-i：Variable Valve Timing-intelligent \*3. D-4T：Direct-injection 4 stroke gasoline engine with Turbo

### P047 ▶6速iMT（インテリジェントマニュアルトランスミッション）

■写真（右上）はS-T（6MT）。 ■写真（右下）はG-T（2WD・CVT）。

### P047 ▶Super CVT-i

\*1. CVT-i [自動無段変速機]：Continuously Variable Transmission-intelligent

# SAFETY

安全性能



## SAFETY

### 交通事故死傷者ゼロの社会をめざして。

C-HRは、すべての方の安全をサポートするために、先進の予防安全パッケージ“Toyota Safety Sense”を全車に標準装備しています。その他、個々の安全技術やシステムをさらに連携させ、さまざまなシーンでドライバーを支援。将来的には道路インフラとの協調、自車以外のクルマからの情報活用を図り、「事故を起こさないクルマ」の実現をめざしていきます。

進化を続ける次世代の予防安全パッケージ。

## Toyota Safety Sense



POINT 1

5つの先進機能が、多くの状況でドライバーをサポート。

- ・プリクラッシュセーフティ【ぶつからないをサポート】
- ・レーントレーシングアシスト【高速道路のクルージングをサポート】
- ・レーダークルーズコントロール【ついていくをサポート】
- ・オートマチックハイビーム【夜間の見やすさをサポート】
- ・ロードサインアシスト【標識の見逃し防止をサポート】

POINT 2

2種類のセンサーで高い認識性能と信頼性を両立。

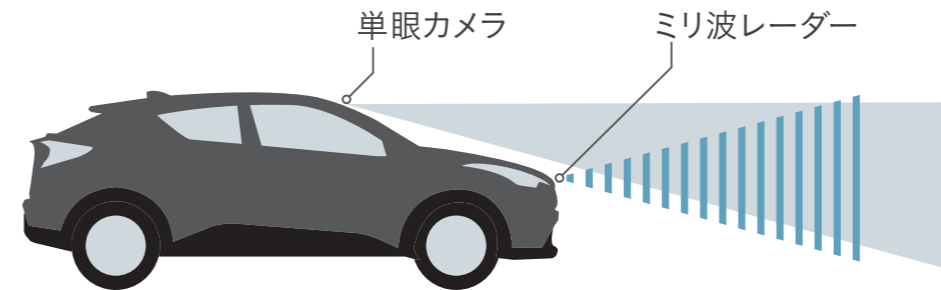

さらに幅広い安全技術をご用意。

### ▶ Other Safety Technologies

〈駐車などの低速走行時に壁や車両を検知〉

- ・パーキングサポートブレーキ（前後方静止物）

[G、G-T (CVT)、S、S-T (CVT) にメーカーオプション]

〈後方から接近してくる車両を検知〉

- ・ブラインドスポットモニター

[G、G-T に標準装備。S“GR SPORT”、S-T“GR SPORT” はドアミラー足元イルミネーションランプとセットでメーカーオプション]

- ・パーキングサポートブレーキ（後方接近車両）

[パーキングサポートブレーキ（前後方静止物）とセットでG、G-T (CVT) にメーカーオプション]

■ S“GR SPORT”、S-T“GR SPORT” は、パーキングサポートブレーキ（前後方静止物）、パーキングサポートブレーキ（後方接近車両）の設定がありません。

\*1



C-HRは「セーフティ・サポートカーS〈ワイド〉、セーフティ・サポートカー」です。

セーフティ・サポートカーS〈ワイド〉(サポカーS〈ワイド〉)、セーフティ・サポートカー(サポカー)は、政府が交通事故防止対策の一環として普及啓発しているものです。衝突被害軽減ブレーキやペダル踏み間違い時加速抑制装置など安全運転を支援する装置を搭載し、高齢者を含むすべてのドライバーの安全をサポートします。

■安全運転を支援する装置は、あくまで運転を支援する機能です。本機能を過信せず、必ずドライバーが責任を持って運転してください。



区分	対象機能	対象グレード
セーフティ・サポートカーS〈ワイド〉(サポカーS〈ワイド〉)	Toyota Safety Sense[レーントレーシングアシスト/プリクラッシュセーフティ/レーダークルーズコントロール/オートマチックハイビーム/ロードサインアシスト]かつ、パーキングサポートブレーキ(前後方静止物)*2装着車	パーキングサポートブレーキ(前後方静止物)装着車、または6MT車
セーフティ・サポートカー(サポカー)	Toyota Safety Sense[レーントレーシングアシスト/プリクラッシュセーフティ/レーダークルーズコントロール/オートマチックハイビーム/ロードサインアシスト]装着車	全車

⚠ 機能を安全にお使いいただく上でご留意いただきたい事項があります。詳しくは右上に記載の詳細説明ページを必ずご確認ください。

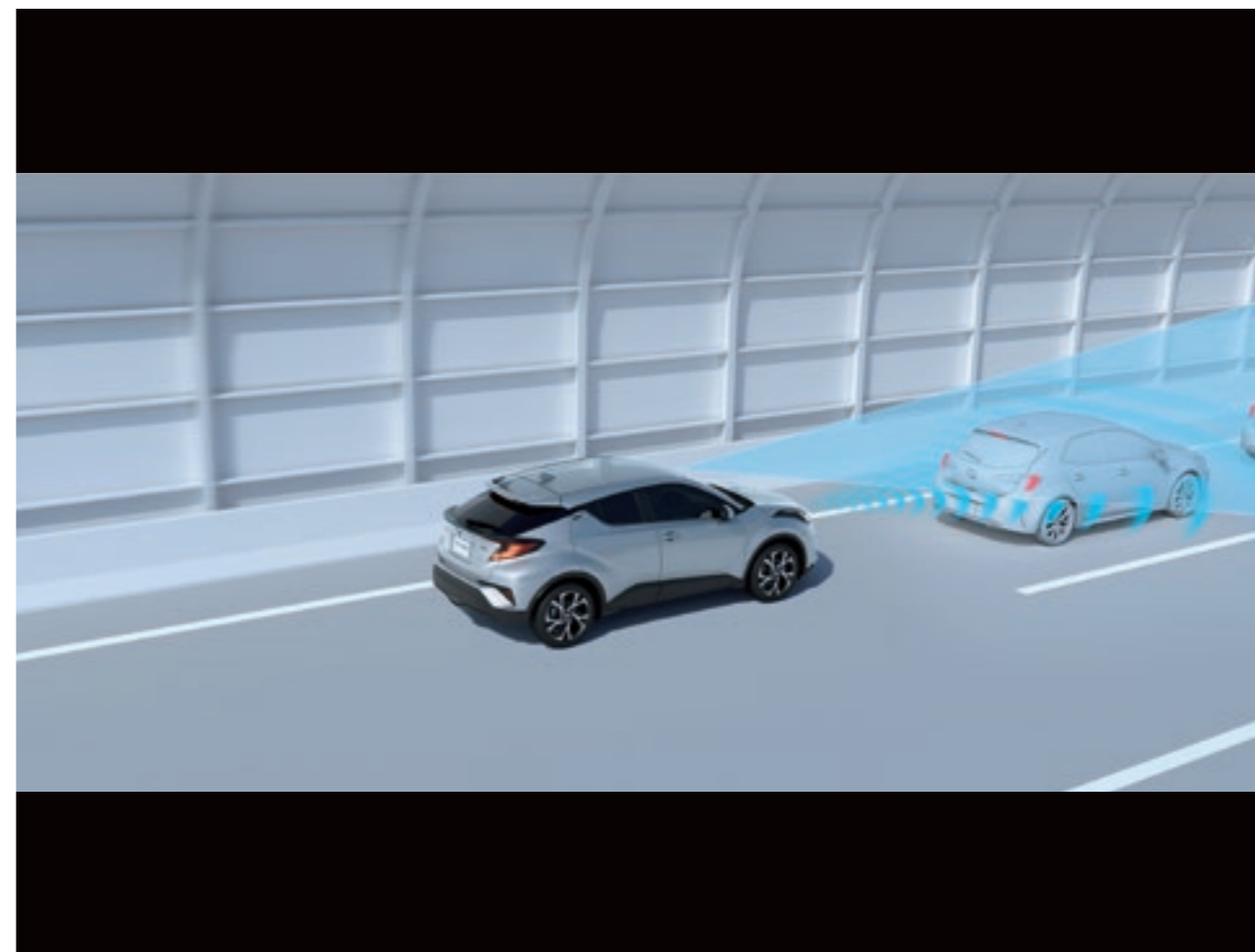
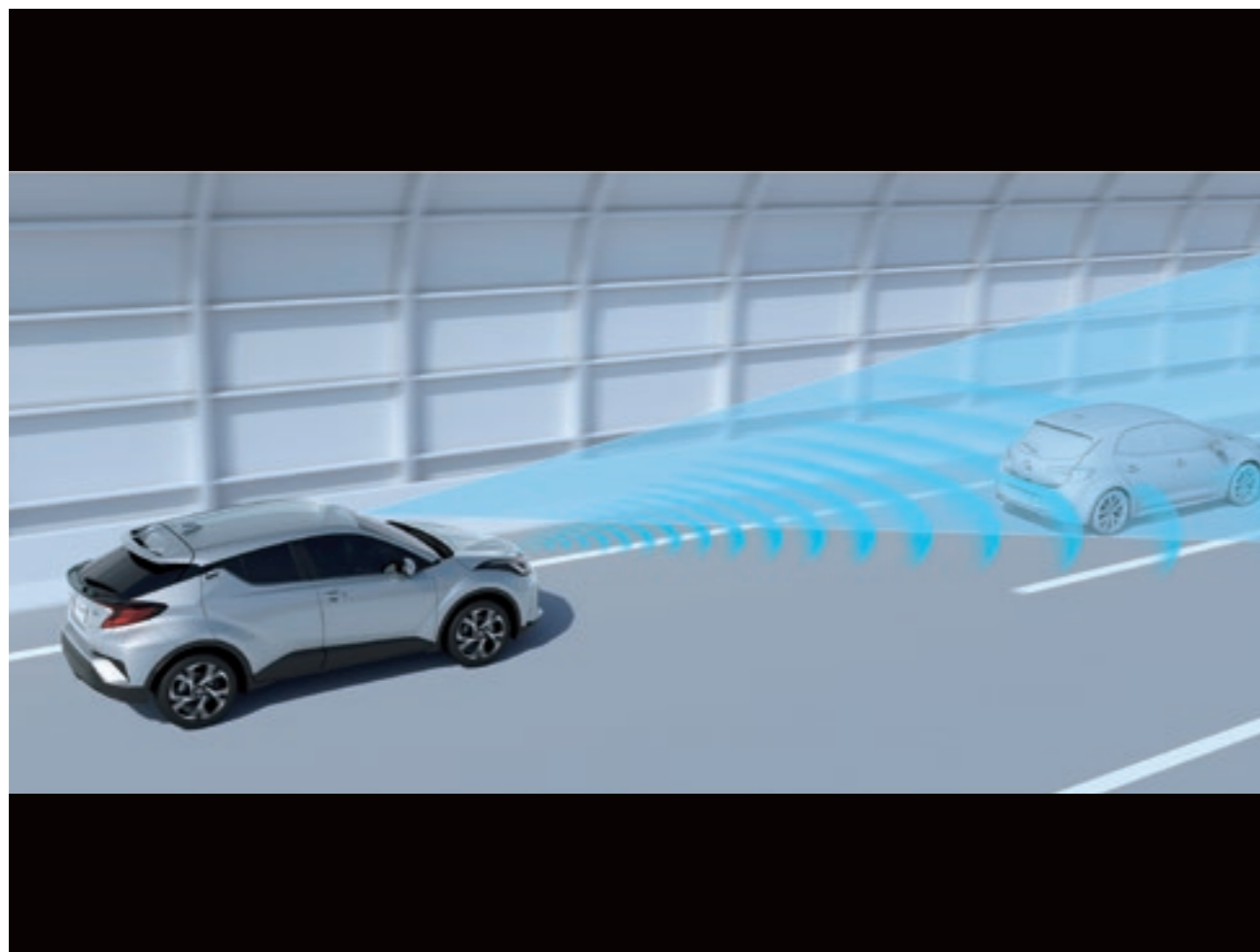

▶レーダークルーズコントロール（全車速追従機能付）＊1

車速に応じて追従支援してくれるので、ロングドライブも快適。

ミリ波レーダーと単眼カメラで先行車を認識し、車速に応じた車間距離を保ちながら追従走行を支援します。

高速道路の渋滞時などの低速走行がラクに。

先行車が停止した時は自車も停止して停止状態を保持、先行車が発進した時はドライバー操作により発進し、追従走行を再開します。



操作スイッチ

⚠ 機能を安全にお使いいただく上でご留意いただきたい事項があります。詳しくは右上に記載の詳細説明ページを必ずご確認ください。



昼間、自転車が車道を横断したときも検知。



昼間はもちろん、夜間の歩行者も検知。

▶プリクラッシュセーフティ（歩行者〔昼夜〕・自転車運転者〔昼〕 検知機能付衝突回避支援タイプ / ミリ波レーダー+単眼カメラ方式）

■直進時の車両・歩行者検知機能

直進時の衝突回避・被害軽減をサポート。

前方の車両や歩行者（昼夜）、自転車運転者（昼）をミリ波レーダーと単眼カメラで検出。警報ブザーとマルチインフォメーションディスプレイ表示で衝突の可能性を知らせ、ブレーキを踏めた場合はプリクラッシュブレーキアシスト。ブレーキを踏めなかった場合はプリクラッシュブレーキを作動させ、衝突回避または被害軽減をサポートします。プリクラッシュブレーキは歩行者や自転車運転者に対しては自車が約10～80km/hの速度域で作動し、たとえば、歩行者との速度差が約40km/hの場合には、衝突回避または被害軽減をサポートします。また、車両に対しては自車が約10km/h以上で作動。たとえば、停止車両に対し自車の速度が約50km/hの場合は、衝突回避または被害軽減をサポートします。

⚠ 機能を安全にお使いいただく上でご留意いただきたい事項があります。詳しくは右上に記載の詳細説明ページを必ずご確認ください。

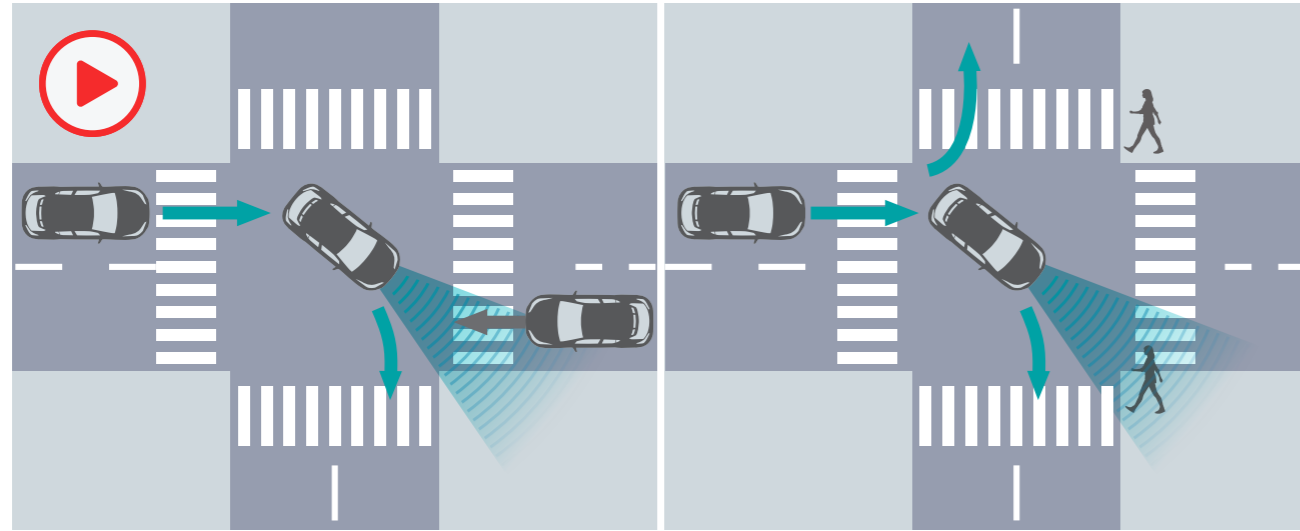

自車右折時、直進してくる対向車を検知。自車右左折時、対向方向から横断してきた歩行者も検知。

■「交差点」右折時の対向直進車・右左折時の対向方向からくる横断歩行者検知機能

交差点での検知にも対応。

交差点右折時に直進してくる対向車および右左折時に対向方向から横断してくる歩行者をミリ波レーダーと単眼カメラで検出。ブザーと表示で衝突の可能性を知らせ、その後プリクラッシュブレーキを作動。衝突回避または被害軽減をサポートします。

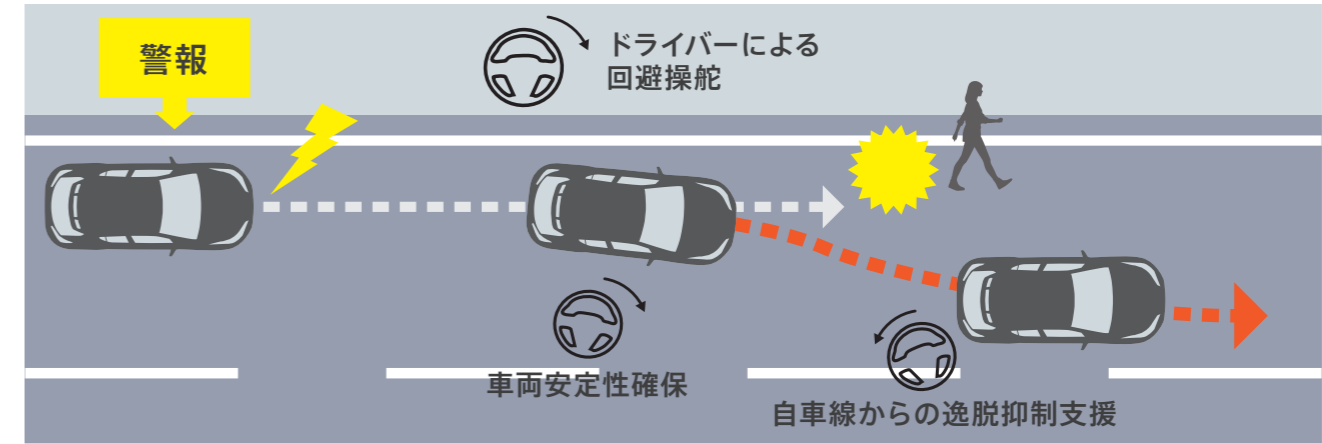

自車線内の歩行者との衝突回避操作を支援。

■緊急時操舵支援機能 トヨタ国内初\*1

ドライバーによる回避操舵をきっかけに操舵と車線逸脱抑制をサポート。

歩行者と衝突する可能性が高く、自車線内に回避するための十分なスペースがあるとシステムが判断した場合で、ドライバーの回避操舵があったとき、操舵支援を行い、車両安定性確保と車線逸脱抑制に寄与します。

■低速時加速抑制機能\*2

自車直前の歩行者、自転車運転者に対する衝突回避・被害軽減をサポート。

低速時の自車の直前にいる歩行者、自転車運転者、車両をミリ波レーダーと単眼カメラで認識。前方に対象物がある状態で、停車または徐行状態からアクセルペダルが必要以上に強く踏み込まれた場合、エンジン出力を抑制または弱いブレーキをかけることで加速を抑制し、衝突回避または被害軽減をサポートします。





▶レーントレーシングアシスト [LTA]

車線の中央を走行するために必要なステアリング操作の一部を支援\*1。

白線（黄線）が見えにくい、または見えない場合も、先行車を追従してステアリング操作を支援します。

車線をはみ出しそうなときは、ブザー&ディスプレイ表示に加え、ステアリング操作の一部を支援。

白線だけでなく、アスファルトや縁石などの境界から逸脱すると判定した場合も支援します。



レーントレーシングアシストスイッチ

⚠ 機能を安全にお使いいただく上でご留意いただきたい事項があります。詳しくは右上に記載の詳細説明ページを必ずご確認ください。



## ▶オートマチックハイビーム [AHB]

歩行者や障害物のいち早い発見に貢献。

ハイビームとロービームを自動で切り替え。遠くまで照らせるハイビームでの走行頻度が高まり、夜間走行時の視野が広がります。

面倒なヘッドライトの切り替えが不要。

ハイビームとロービームが自動で切り替わるので、切り替え忘れを防げます。



オートマチックハイビームスイッチ

 機能を安全にお使いいただく上でご留意いただきたい事項があります。詳しくは右上に記載の詳細説明ページを必ずご確認ください。

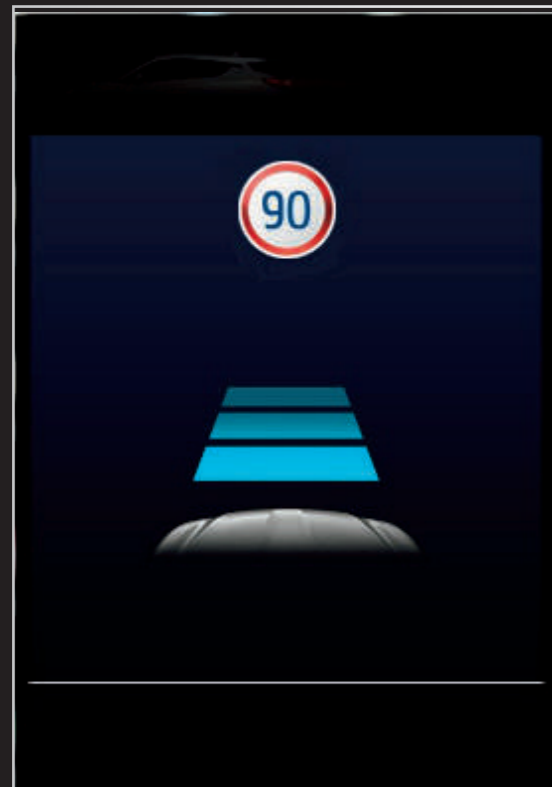

最高速度標識認識時

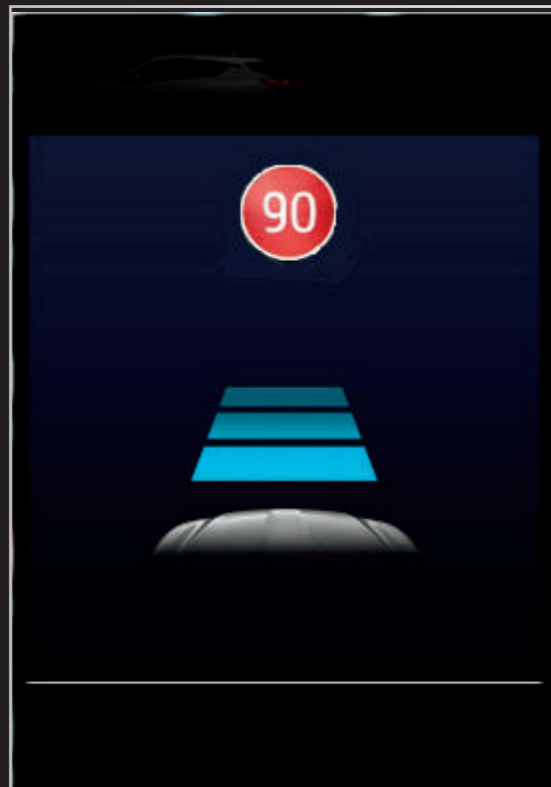

最高速度超過時

認識する道路標識例



はみ出し通行禁止



最高速度



車両進入禁止



一時停止

マルチインフォメーションディスプレイ表示  
速度規制値を超えた場合などには、表示とブザーでお知らせする機能も。

▶ロードサインアシスト [RSA]

単眼カメラで認識した道路標識を、マルチインフォメーションディスプレイに表示するシステム。道路標識の見落としを減らし、安全運転を促します。

センサー技術を活用したその他の機能  
前のクルマの発進をお知らせ。

先行車発進告知機能 [TMN]

交差点での「うっかり出遅れ」をブザー&マルチインフォメーションディスプレイ表示でお知らせ。

## P053-059

### Toyota Safety Senseを安全にお使いいただく上での留意事項説明

Toyota Safety Senseは予防安全パッケージです。ご契約に際し、Toyota Safety Senseおよびその各システムを安全にお使いいただくための留意事項についてご説明いたします。（ご使用になる際のお客さまへのお願い） ■運転者には安全運転の義務があります。運転者は各システムを過信せず、つねに自らの責任で周囲の状況を把握し、ご自身の操作で安全を確保してください。 ■各システムに頼ったり、安全を委ねる運転をすると思わぬ事故につながり、重大な傷害におよぶか最悪の場合は死亡につながるおそれがあります。 ■ご使用前には、あらかじめ取扱書で各システムの特徴・操作方法を必ずご確認ください。 ■お客様ご自身でプリクラッシュセーフティの作動テストを行わないでください。対象や状況によってはシステムが正常に作動せず、思わぬ事故につながるおそれがあります。



## PARKING SAFETY

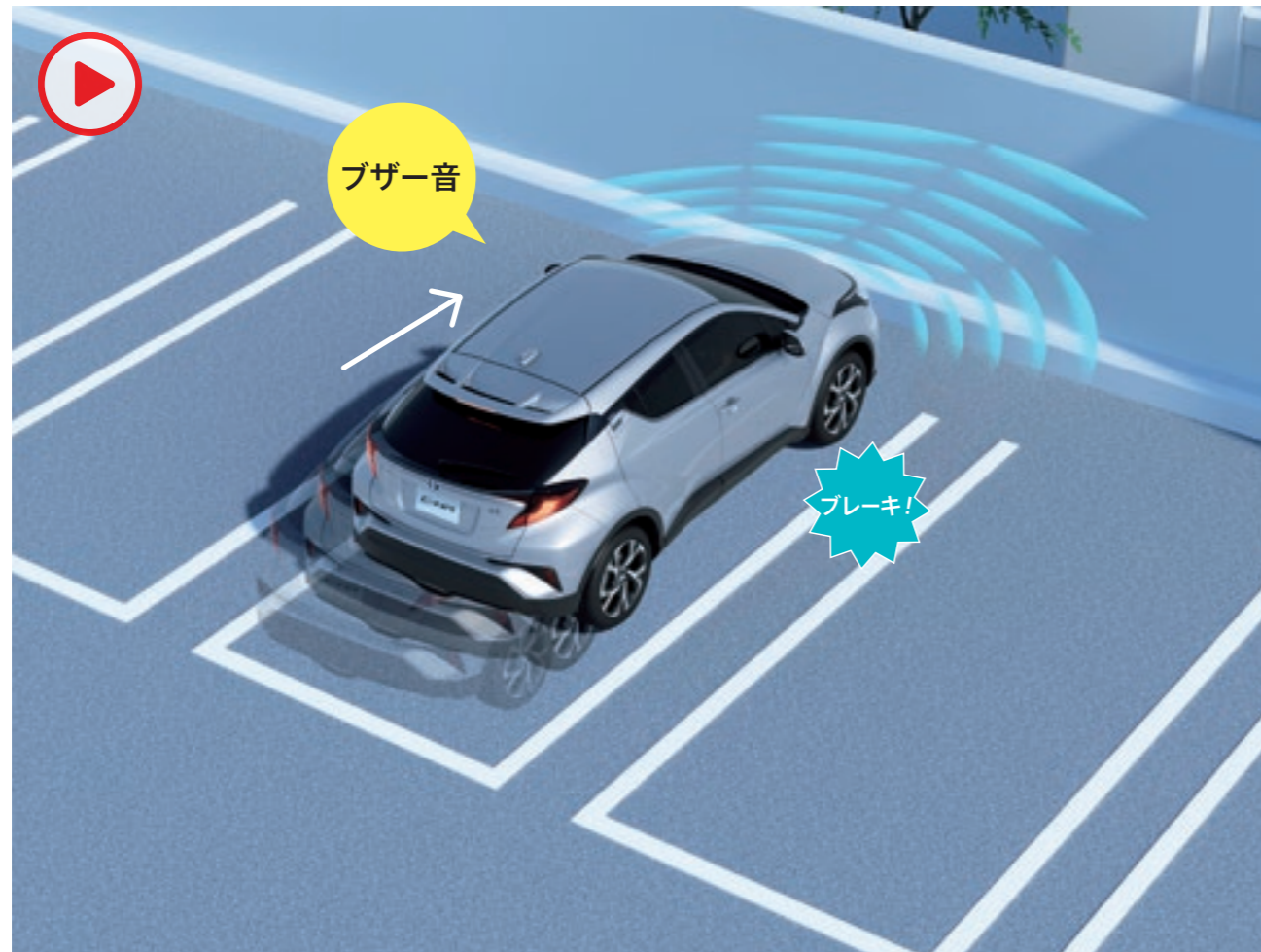

ガラスや壁などの静止物を検知して、衝突被害の軽減に寄与。

▶パーキングサポートブレーキ\*1（前後方静止物）

アクセルの踏み間違いや踏みすぎなどで起こる衝突を緩和し、被害の軽減に寄与するシステム。車庫入れなどの運転時、静止物の接近を表示とブザーでお知らせします。前後進行方向にある壁などの静止物を検知している場合、発進時にエンジン出力/ハイブリッドシステム出力を抑制し、さらに距離が縮まると衝突被害軽減ブレーキが作動します。

[G、G-T (CVT)、S、S-T (CVT) にメーカーオプション]

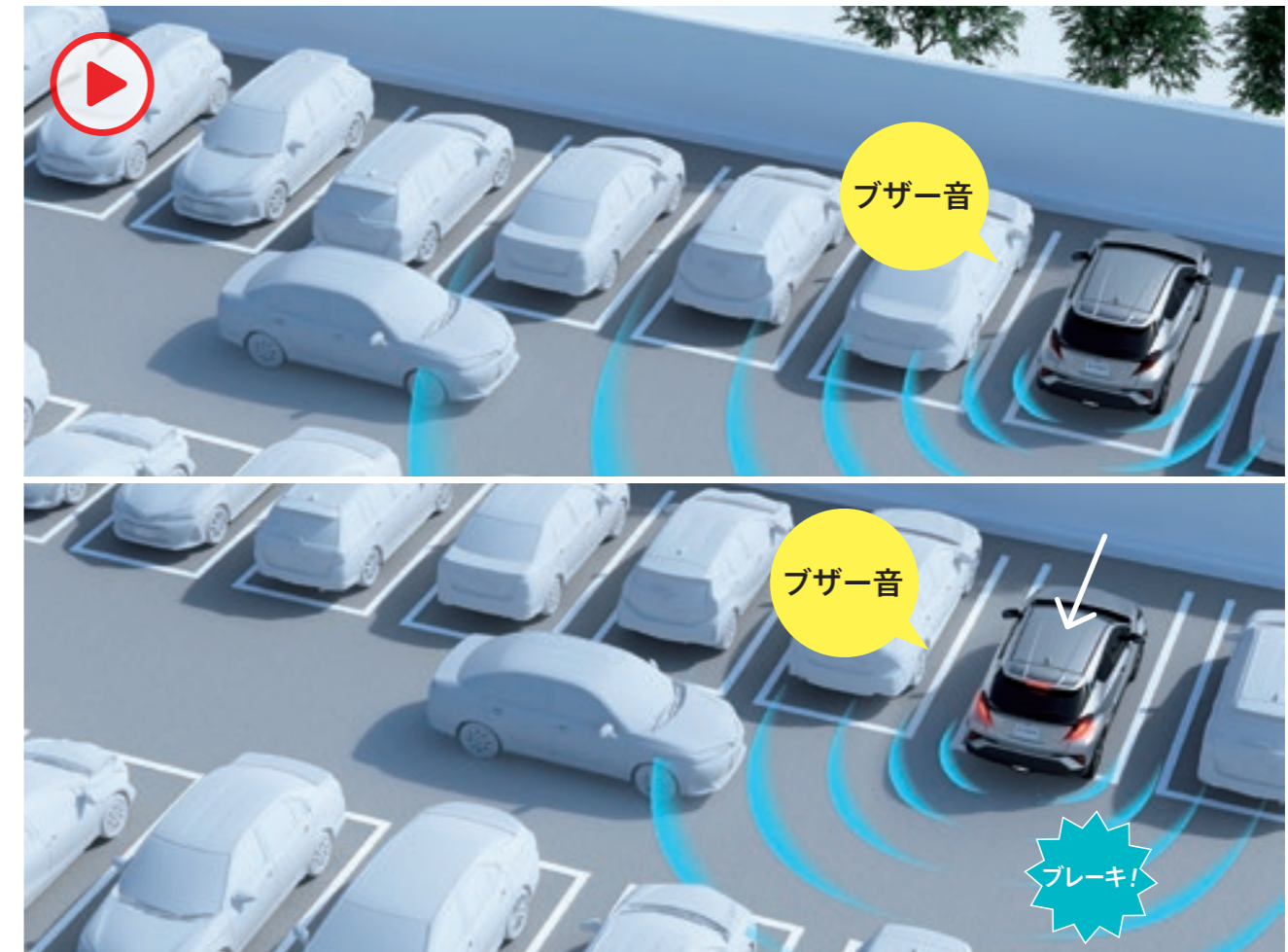

左右後方から接近する車両を検知して、衝突被害の軽減に寄与。

▶パーキングサポートブレーキ\*2（後方接近車両）

駐車場から後退する際に、自車の左右後方から接近してくる車両をレーダーで検知。ドアミラー内のインジケータ点滅とブザーによりドライバーに注意を喚起します。衝突の危険性がある場合は自動的にブレーキ制御を行うことで接近車両との衝突被害軽減を支援します。

[パーキングサポートブレーキ（前後方静止物）とセットでG、G-T (CVT) にメーカーオプション]

⚠ 機能を安全にお使いいただく上でご留意いただきたい事項があります。詳しくは右上に記載の詳細説明ページを必ずご確認ください。

〈シフト操作時の作動イメージ〉

たとえば、後退時に衝突した時などアクセルが踏み込まれた状態でシフトを「R」から「D」ポジションへ変更

！  
衝突

急発進を  
抑制

アクセルを  
戻してください

マルチインフォメーション  
ディスプレイ表示

シフト操作を間違えたときや後退時に、  
速度を抑制して被害軽減に寄与。

▶ドライブスタートコントロール

シフト操作時における急発進・急加速を抑制し、衝突時の被害軽減に寄与します。たとえば、後退時に衝突して慌てたドライバーが、アクセルを踏み込んだままシフトを「R」から「D」へ変更した際、表示で注意を促し、エンジン出力/ハイブリッドシステム出力を抑えます。また、後退時、必要以上にアクセルを踏み込んで速度が上がりすぎるのを防ぐために、エンジン出力/ハイブリッドシステム出力を抑えます。

[ハイブリッド車、CVT車に標準装備]

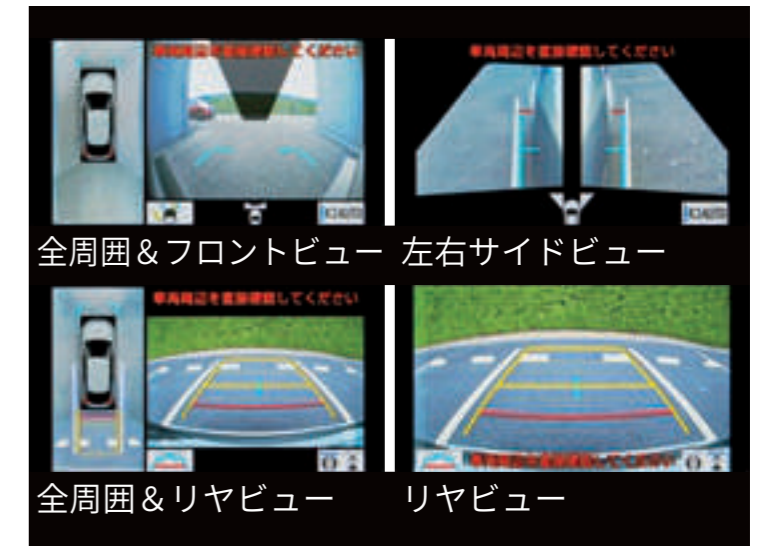
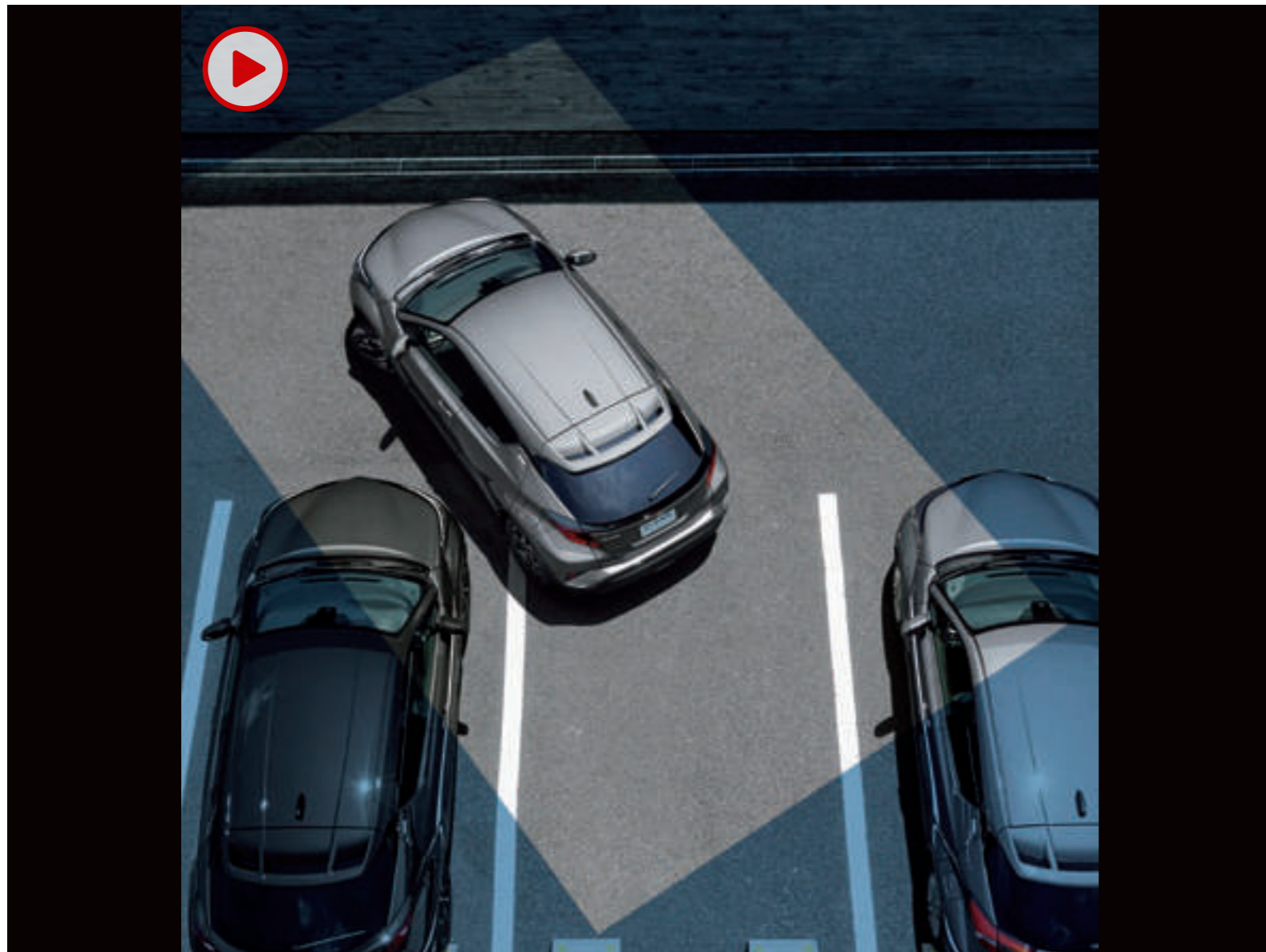

パノラミックビューモニター

## 駐車場や交差点で、周囲の安全確認をサポート。

### ▶パノラミックビューモニター

車両を上から見たような映像をディスプレイに表示するパノラミックビューモニター。運転席からの目視だけでは見にくい、車両周辺状況の確認をリアルタイムでサポートします。

[全車にメーカーオプション]





バックガイドモニター（バックカメラ部）

ドライブモードセレクト

## ディスプレイに後方の視界を表示。

### ▶バックガイドモニター

ディスプレイに後方の視界を表示し、安心の車庫入れをサポート。「距離目安線」「車幅延長線」およびステアリング操作に連動する「予想進路線」を画面に表示します。

## 状況や気分に合わせて、多彩な乗り味が楽しめる。

### ▶ドライブモードセレクト（スポーツモード/ノーマルモード/エコモード）

ダイナミックな加速を楽しみたい時、穏やかに走りたい時、3つの走行モードから状況に合わせて最適な走りを選択できます。状況や気分に合わせて走りのテイストが、ドライビングの喜びをさらに広げます。走行モードの切替は、ステアリングスイッチの操作で可能。選択画面はマルチインフォメーションディスプレイに表示されます。

**スポーツモード**：ドライバーの操作に対し、より積極的にクルマが応え、ドライバーに運転を楽しんでいただけるように、加速レスポンスを鋭くしたり、エンジンブレーキを積極的にかけたり、ステアリングの操舵力をよりスポーティにするなど、気持ちの良い走りをサポートします。

**ノーマルモード**：走りや燃費のバランスに優れ、さまざまなシーンでのドライブに適しています。

**エコモード**：パワートレインとエアコンを燃費優先の制御に変化させます。

⚠ 機能を安全にお使いいただく上でご留意いただきたい事項があります。詳しくは右上に記載の詳細説明ページを必ずご確認ください。



電動パーキングブレーキ&ブレーキホールドスイッチ

## 停車時にブレーキを踏むとそのまま保持。

### ▶ブレーキホールド

「HOLD」スイッチを押し、システムONの状態にしておくことで、渋滞や信号待ちなどでブレーキを踏んで停車した時にブレーキを保持。アクセルを踏むと解除されます。

## パーキングブレーキの作動・解除が簡単に。

### ▶電動パーキングブレーキ

パーキングブレーキの作動と解除をスイッチ操作で行えます。シフトレバーを「P」ポジションに入れると自動で作動し、ブレーキを踏みながら「D」ポジションなど「P」ポジション以外にシフトすると解除されるオート機能付\*1です。

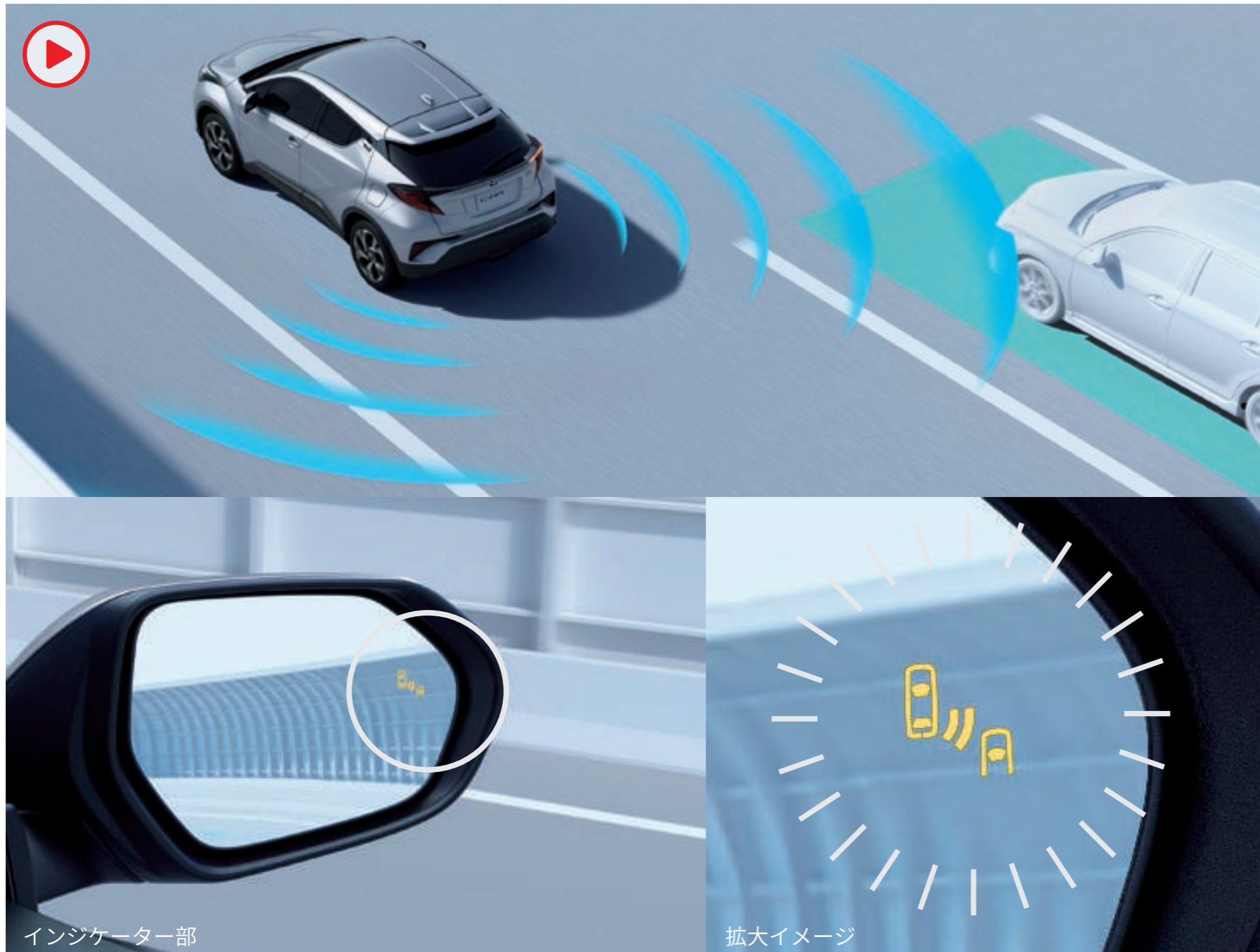

ブラインドスポットモニター

## 車線変更時の後方確認をアシスト。

### ▶ブラインドスポットモニター [BSM]

隣の車線を走る車両をレーダーで検知。ドアミラーでは確認しにくい、後側方エリアに存在する車両に加えて、隣接する車線の最大約60m後方までモニターし、急接近してくる車両も検知します。車両を検知すると、ドアミラーに搭載されたLEDインジケータが点灯。その際、ウインカーを操作するとLEDインジケータが点滅し、より注意を喚起します。

[G、G-Tに標準装備。S“GR SPORT”、S-T“GR SPORT”はドアミラー足元イルミネーションランプとセットでメーカーオプション]

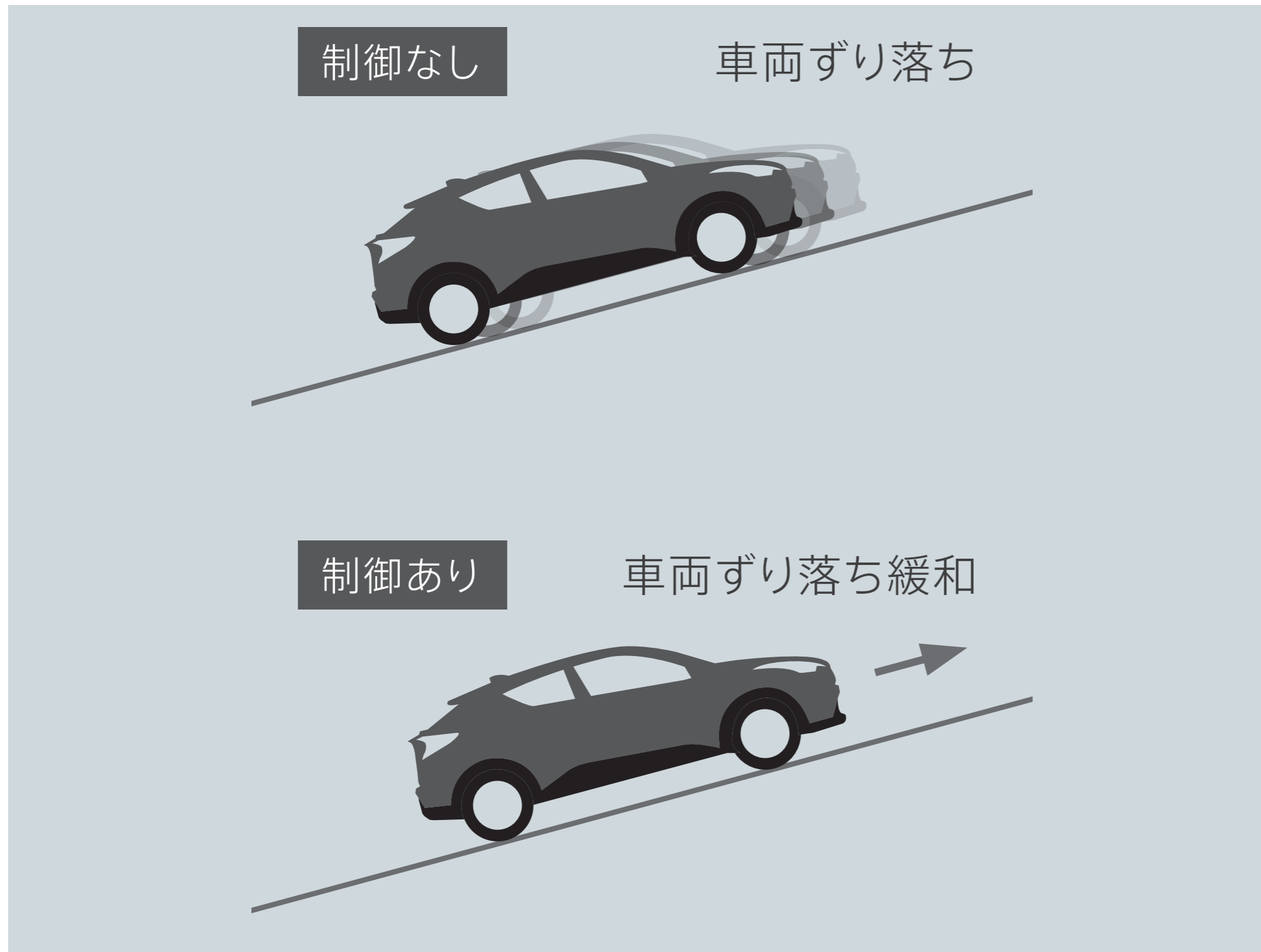

ヒルスタートアシストコントロール

滑りやすい路面等で優れた走行安定性を確保。

▶S-VSC\*1 (ステアリング協調車両安定性制御システム)

電動パワーステアリングとVSC・ABS\*2・TRC\*3のブレーキ制御および駆動力制御機能を協調させ、車両の挙動が安定する方向に駆動力配分と操舵トルクをアシストするシステムです。さまざまな状況下で、優れた走行安定性・操縦性を確保します。

坂道でもスムーズに発進。

▶ヒルスタートアシストコントロール

坂道での発進時、ブレーキからアクセルに踏み替える際に、ブレーキ油圧を保持することによって車両のずり落ちを緩和し、スムーズな発進をアシストします。

雨滴量を自動検知して、最適な払拭間隔で作動。



▶オートワイパー (雨滴感応式)

センサーがガラス表面の雨滴量を検知し、最適な払拭間隔でワイパーが作動します。

[G、G-Tに標準装備]

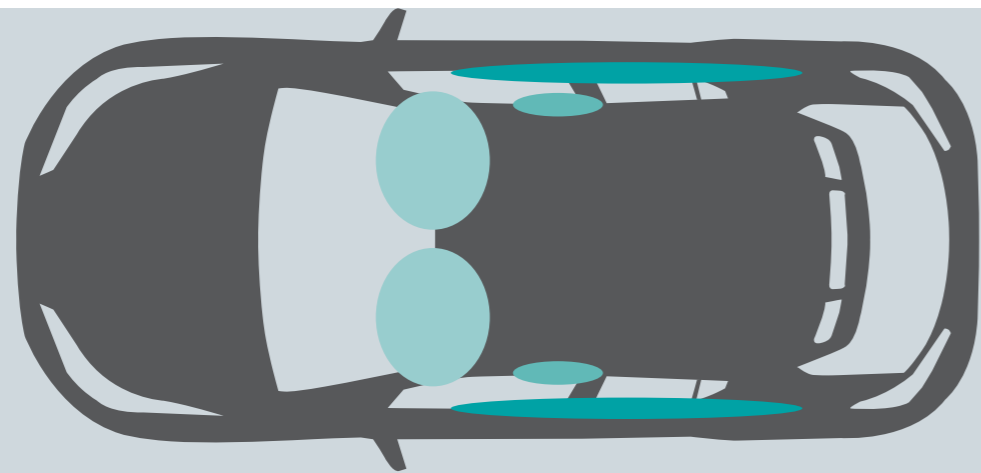
⚠ 機能を安全にお使いいただく上でご留意いただきたい事項があります。詳しくは右上に記載の詳細説明ページを必ずご確認ください。



-  SRSエアバッグ(運転席・助手席)
-  SRSサイドエアバッグ(運転席・助手席)
-  SRSカーテンシールドエアバッグ(前後席)

SRSエアバッグシステム

### 衝突時の被害を軽減するために。

- ▶SRS\*1エアバッグ(運転席・助手席) +  
SRSサイドエアバッグ(運転席・助手席) +  
SRSカーテンシールドエアバッグ(前後席)

前席乗員の頭や胸の上体に作用する衝撃力を分散・緩和させるSRSエアバッグから、後席乗員の頭部側面まで保護するSRSカーテンシールドエアバッグまで、合計6つのエアバッグを設定しています。

### 同乗するお子様に、大きな安心を。

- ▶汎用ISOFIX対応チャイルドシート固定専用バー\*2・トップテザーアンカー(リヤ左右席)

汎用ISOFIX対応チャイルドシート固定専用バーが装備されており、チャイルドシート&ベビーシートの着脱操作が、ワンタッチで確実に行えます。



歩行者傷害軽減ボディ

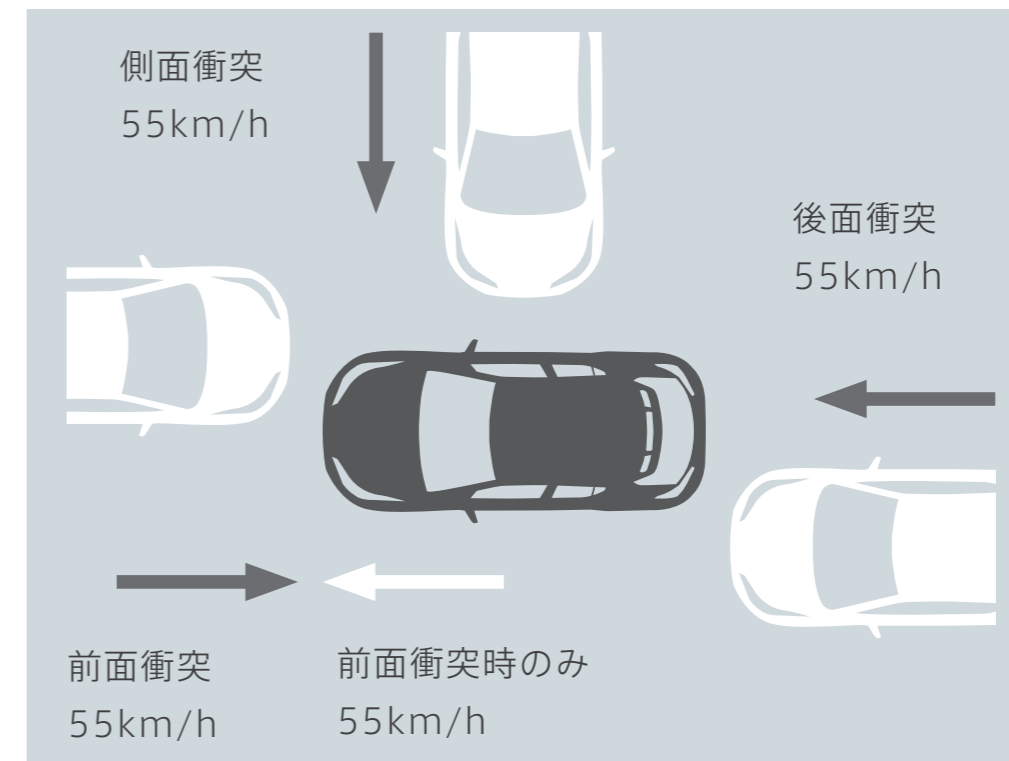

全方位コンパティビリティ イメージ

## 歩行者の安全にも配慮。

### ▶歩行者傷害軽減ボディ

万一の対人事故に備えて、歩行者の頭部や脚部への衝撃を緩和する構造を採用しています。

## 優れた衝突安全ボディ。

### ▶全方位コンパティビリティ\*3ボディ構造

衝撃吸収ボディと高強度キャビンからなる、最新の衝突安全ボディ。重量・車高の異なるクルマ同士の衝突時における共存を追求する、コンパティビリティの概念を採り入れています。

## 全ての席の安全性に配慮。

### ▶全席ELR\*4付3点式シートベルト（プリテンショナー&フォースリミッター機構付【フロント・リヤ左右席】）

乗員の安全性に配慮し、全席にELR付3点式シートベルトを採用しています。

⚠ 機能を安全にお使いいただく上でご留意いただきたい事項があります。詳しくは右上に記載の詳細説明ページを必ずご確認ください。

### P052 ▶SAFETY

G。ボディカラーのブラック〈202〉×エモーショナルレッドⅡ〈3U5〉〔2TB〕はメーカーオプション。内装色はオーキッドブラウン。パノラミックビューモニターはメーカーオプション。パーキングサポートブレーキ（後方接近車両）とパーキングサポートブレーキ（前後方静止物）はセットでメーカーオプション。 ■写真は合成です。 ■写真はプリクラッシュセーフティの作動イメージです。

### P052-059

■写真のカメラ・レーダーの検知範囲はイメージです。 ■写真の画面表示は機能説明のために通常の状態とは異なる表示・点灯をしています。実際の走行状態を示すものではありません。

### P053 セーフティ・サポートカーS〈ワイド〉、セーフティ・サポートカー

\*1. パーキングサポートブレーキ（前後方静止物）装着車、または6MT車。 \*2. 6MT車は除く。

### P054 ▶レーダークルーズコントロール（全車速追従機能付）

\*1. 6MT車はレーダークルーズコントロール（ブレーキ制御のみ）となり、自車速度50km/h以上で作動します。 ■車間距離制御は状況により限界があります。システムを過信せず、安全運転をお願いします。 ■設定速度は、制限速度、交通の流れ、路面環境、天候などを考慮して適切に設定してください。設定速度の確認は運転者が行う必要があります。 ■道路状況、車両状態および天候状態等によっては、ご使用にできない場合があります。 ■高速道路や自動車専用道路でご使用ください。詳しくは取扱書をご覧ください。

### P055 ▶プリクラッシュセーフティ（歩行者〔昼夜〕・自転車運転者〔昼〕検知機能付衝突回避支援タイプ/ミリ波レーダー+単眼カメラ方式）

■道路状況、交差点の形状、車両状態および天候状態等によっては、作動しない場合があります。また、衝突の可能性がなくてもシステムが作動する場合があります。詳しくは取扱書をご覧ください。 ■プリクラッシュセーフティはあくまで運転を支援する機能です。本機能を過信せず、必ずドライバーが責任を持って運転してください。 ■数値は社内測定値。

### P056 ■緊急時操舵支援機能

\*1. 2021年9月現在 ※回避するための十分なスペースがない、また、回避先に物があるとシステムが判断した場合には作動しません。

### P056 ■低速時加速抑制機能

\*2. 6MT車は除く。 ※本機能はパーキングサポートブレーキ（前後方静止物）の対象物である壁などに対しては作動しないシステムで、パーキングサポートブレーキ（前後方静止物）の代替機能となるシステムではありません。

### P057 ▶レーントレーシングアシスト [LTA]

■LTA：Lane Tracing Assist \*1. レーダークルーズコントロールを使用していない場合でも、車線維持支援機能以外の車線逸脱警報機能、車線逸脱抑制機能は作動します。  
＜レーントレーシングアシストについて＞ ■高速道路や自動車専用道路でご使用ください。 ■レーントレーシングアシストは自動で運転する装置でも前方への注意を軽減する装置でもないため、運転者は常に自らの責任で周囲の状況を把握し、ステアリング操作で進路を修正し、安全運転を心がけてください。 ■ステアリングから手を離さず、自身の責任でステアリング操作を行ってください。 ■車線逸脱警報機能（車線維持支援機能中は除く）、車線逸脱抑制機能は約50km/h以上で作動します。 ■例えば次のような条件下では、車線維持支援機能、車線逸脱警報機能、車線逸脱抑制機能が正常に作動しない場合があるため、使用しないでください。 ●車線と見間違えるような路側構造物がある時（ガードレール、反射ポールなど） ●分合流付近を走行中 ●急カーブを走行中 ●雨・雪・霧などで車線が見えにくい時 など ■例えば次のような条件下ではシステムの作動条件が満たされず車線維持支援機能、車線逸脱警報機能、車線逸脱抑制機能の作動をキャンセルする場合があります。 ●車線を見失った時 ●ドライバーの追加運転操作を検知した時（ステアリング、ブレーキ、アクセルの操作など） など ■車線逸脱警報機能、車線逸脱抑制機能は走路の境界がはっきり見えない場合、または直線的ではない場合には正常に作動しない場合があります。 ■故意に車線から逸脱して走行するなど、システムの作動を確認する行為はたいへん危険です。絶対におやめください。 ■車線維持支援機能が先行車に追従する支援を行う場合、先行車が車線を右、または左に片寄って走行、または車線変更した時は、先行車の位置に合わせて自車も片寄って走行し、レーンをはみ出すおそれがあります。先行車がふらついた時は、自車もふらついて走行し、レーンをはみ出すおそれがあります。

### P058 ▶オートマチックハイビーム [AHB]

■AHB：Automatic High Beam ■自車速度約30km/h以上で作動します。 ■ハイビーム・ロービームの切替自動制御には、状況により限界があります。運転時には常に周囲の状況に注意し、必要に応じて手動で切り替えるなど、安全運転を心掛けてください。 ■道路状況、車両状態および天候状態等によっては、作動しない場合があります。詳しくは取扱書をご覧ください。

### P059 ▶ロードサインアシスト [RSA]

■RSA：Road Sign Assist ■道路状況、車両状態、天候状態およびドライバーの操作状態等によっては、作動しない場合があります。詳しくは取扱書をご覧ください。

### P059 ▶先行車発進告知機能 [TMN]

■TMN：Traffic Movement Notification ■シフトポジションが「P」「R」以外でブレーキペダルを踏んで停車している時に作動します。シフトポジションが「N」の時、またはレーダークルーズコントロール（全車速追従機能付）機能で自車が停止した場合、さらにシフトポジションが「D」の時にブレーキホールドを使用した場合は、ブレーキペダルを踏んでいなくても作動します。6MT車の場合、シフトポジションが「R」以外でブレーキペダルを踏んで停車している時に作動します。 ■先行車が約4m以上進んでも自車が止まったままだとシステムが判断した場合に作動します。なお、機能のON/OFFおよび通知タイミングの変更が可能です。詳しくは取扱書をご覧ください。

### P061 Photo②：

G。ボディカラーのブラック〈202〉×エモーショナルレッドⅡ〈3U5〉 [2TB] はメーカーオプション。内装色はオーキッドブラウン。パノラミックビューモニターはメーカーオプション。パーキングサポートブレーキ（後方接近車両）とパーキングサポートブレーキ（前後方静止物）はセットでメーカーオプション。 ■写真は合成です。 ■写真はパーキングサポートブレーキ（前後方静止物）の作動イメージです。



### P062 ▶パーキングサポートブレーキ（前後方静止物）

\*1. 6MT車はクリアランスソナー&バックソナーとなり、警報機能のみ作動します。クリアランスソナー&バックソナーはG-T（6MT）、S-T（6MT）にメーカーオプション。

### P062 ▶パーキングサポートブレーキ（後方接近車両）

\*2. 6MT車はリヤクロストラフィックアラートとなり、警報機能のみ作動します。リヤクロストラフィックアラートはクリアランスソナー&バックソナーとセットでG-T（6MT）にメーカーオプション。

### P062 ▶パーキングサポートブレーキ（前後方静止物） ▶パーキングサポートブレーキ（後方接近車両）

[パーキングサポートブレーキ（前後方静止物）について]

■パーキングサポートブレーキ（前後方静止物）は衝突被害軽減ブレーキまで働くシステムではありますが、必ず止まることを約束するものではありません。道路状況、車両状態および天候状態等によっては作動しない場合があります。また、衝突の可能性がなくてもシステムが作動する場合があります。詳しくは取扱書をご覧ください。 ■安全運転を行う責任は運転者にあります。常に周囲の状況を把握し、安全運転に努めてください。 ■ソナーの検知範囲、作動速度には限界があります。必ず車両周辺の安全を確認しながら運転してください。 ■運転者自身でパーキングサポートブレーキ（前後方静止物）の衝突被害軽減ブレーキ制御を試すことはおやめください。 ■パーキングサポートブレーキ（前後方静止物）の衝突被害軽減ブレーキが作動した場合でもブレーキ制御は2秒で解除されるため、そのまま前進・後退できます。また、ブレーキペダルを踏んでもブレーキ制御は解除されるため、再度アクセルペダルを踏むことで前進・後退できます。

[パーキングサポートブレーキ（後方接近車両）について]

■パーキングサポートブレーキ（後方接近車両）は衝突被害軽減ブレーキまで働くシステムではありますが、必ず止まることを約束するものではありません。道路状況、車両状態および天候状態等によっては作動しない場合があります。また、衝突の可能性がなくてもシステムが作動する場合があります。詳しくは取扱書をご覧ください。 ■パーキングサポートブレーキ（後方接近車両）のレーダーは真後ろの車両を検知できないため、必ずバックガイドモニターまたはパノラミックビューモニターと合わせてご使用ください。 ■安全運転を行う責任は運転者にあります。常に周囲の状況を把握し、安全運転に努めてください。 ■ソナーの検知範囲、作動速度には限界があります。必ず車両周辺の安全を確認しながら運転してください。 ■パーキングサポートブレーキ（後方接近車両）の衝突被害軽減ブレーキが作動した場合でもブレーキ制御は2秒で解除されるため、そのまま後退できます。また、ブレーキペダルを踏んでもブレーキ制御は解除されるため、再度アクセルペダルを踏むことで後退できます。

■S“GR SPORT”、S-T“GR SPORT”は、パーキングサポートブレーキ（前後方静止物）、パーキングサポートブレーキ（後方接近車両）の設定がありません。 ■写真は作動イメージです。 ■写真のソナー・レーダーの検知範囲はイメージです。

### P063 ▶ドライブスタートコントロール

■写真は作動イメージです。

### P064 ▶パノラミックビューモニター

Photo：G-T（4WD）。ボディカラーはセメントグレーメタリック〈1H5〉。内装色はオーキッドブラウン。パノラミックビューモニターはメーカーオプション。パーキングサポートブレーキ（後方接近車両）とパーキングサポートブレーキ（前後方静止物）はセットでメーカーオプション。 ■写真は合成です。 ■カメラが映し出す範囲は限られており、実際より遠く見える場合があります。映像を過信せず、必ず車両周辺の安全を直接確認しながら運転してください。 ■画面はイメージです。カメラが映し出す映像は当該車両とは異なります。 ■写真はパノラミックビューモニターの作動イメージです。また写真は合成です。 ■写真のカメラの検知範囲はイメージです。 ■写真の画面表示は、機能説明のために通常の状態と異なる表示・点灯をしています。実際の走行状態を示すものではありません。

### P065 ▶バックガイドモニター

■カメラが映し出す範囲は限られています。必ず車両周辺の安全を直接確認してください。

### P065 ▶バックガイドモニター ▶ドライブモードセレクト（スポーツモード/ノーマルモード/エコモード）

■写真は作動イメージです。 ■写真の画面表示は、機能説明のために通常の状態と異なる表示・点灯をしています。実際の走行状態を示すものではありません。

### P066 ▶電動パーキングブレーキ&ブレーキホールドスイッチ

■写真はG。

### P066 ▶電動パーキングブレーキ

\*1. オート機能はOFFにすることもできます。 ■6MT車はイグニッションOFFのとき自動で作動し、クラッチとアクセルペダルの操作に応じて自動解除されます。

### P066 ▶ブレーキホールド ▶電動パーキングブレーキ

■写真は作動イメージです。

### P067 ▶ ブラインドスポットモニター [BSM]

■BSM：Blind Spot Monitor ■検知対象の目安となる大きさは、小型の二輪車よりも大きな車両となります。一部の特殊な道路状況等では、静止物に対してもインジケーターが点灯する場合があります。 ■天候状態、道路状況、および車両状態によっては、ご使用になれない場合があります。 ■ブラインドスポットモニターは、車線変更時の後方確認をアシストするシステムです。実際の車線変更時にはドライバー自ら周囲の安全状況を直接確認する必要があります。 ■写真は作動イメージです。 ■写真の画面表示は、機能説明のために通常の状態と異なる表示・点灯をしています。実際の走行状態を示すものではありません。

### P068 ▶ S-VSC（ステアリング協調車両安定性制御システム）

\*1. S-VSC：Steering-assisted Vehicle Stability Control \*2. ABS：Anti-lock Brake System \*3. TRC：Traction Control ■道路状況および天候状態等によっては、作動しない場合があります。詳しくは取扱書をご覧ください。

### P069 ▶ SRSエアバッグ（運転席・助手席）+SRSサイドエアバッグ（運転席・助手席）+SRSカーテンシールドエアバッグ（前後席）

\*1. SRS [乗員保護補助装置]：Supplemental Restraint System ■SRSエアバッグは、あくまでシートベルトを補助する装置です。必ずシートベルトをご着用ください。 ■すべてのSRSエアバッグは、衝突の条件によっては作動しない場合があります。なお、SRSサイドエアバッグは、実際の衝突時には衝突側のみ膨らみます。 ■チャイルドシートなどを助手席に装着する時は、後ろ向きにしないなど、ご注意ください。必ず取扱書をご覧ください。

### P069 ▶ 汎用ISOFIX対応チャイルドシート固定専用バー・トップテザーアンカー（リヤ左右席）

\*2. 国際標準化機構（ISO）規格のチャイルドシート固定方式。汎用ISOFIX対応チャイルドシート（新保安基準適合）のみ装着可能です。ご使用に関しては、ご注意ください。必ず取扱書をご覧ください。また、汎用ISOFIX対応の認可を受けていないチャイルド&ベビーシートはシートベルトでの装着となります。詳しくは販売店におたずねください。

### P070 ▶ 全方位コンパティビリティボディ構造

\*3. 軽いクルマの衝突安全性確保と、重いクルマの加害性低減によって双方の安全を図るという考え方。

### P070 ▶ 全席ELR付3点式シートベルト（プリテンショナー&フォースリミッター機構付 [フロント・リヤ左右席]）

\*4. ELR：Emergency Locking Retractor ■プリテンショナー機構は衝突の条件によっては作動しない場合があります。

# CONNECTED

コネクティッド



## CONNECTED

トヨタ スマートセンター

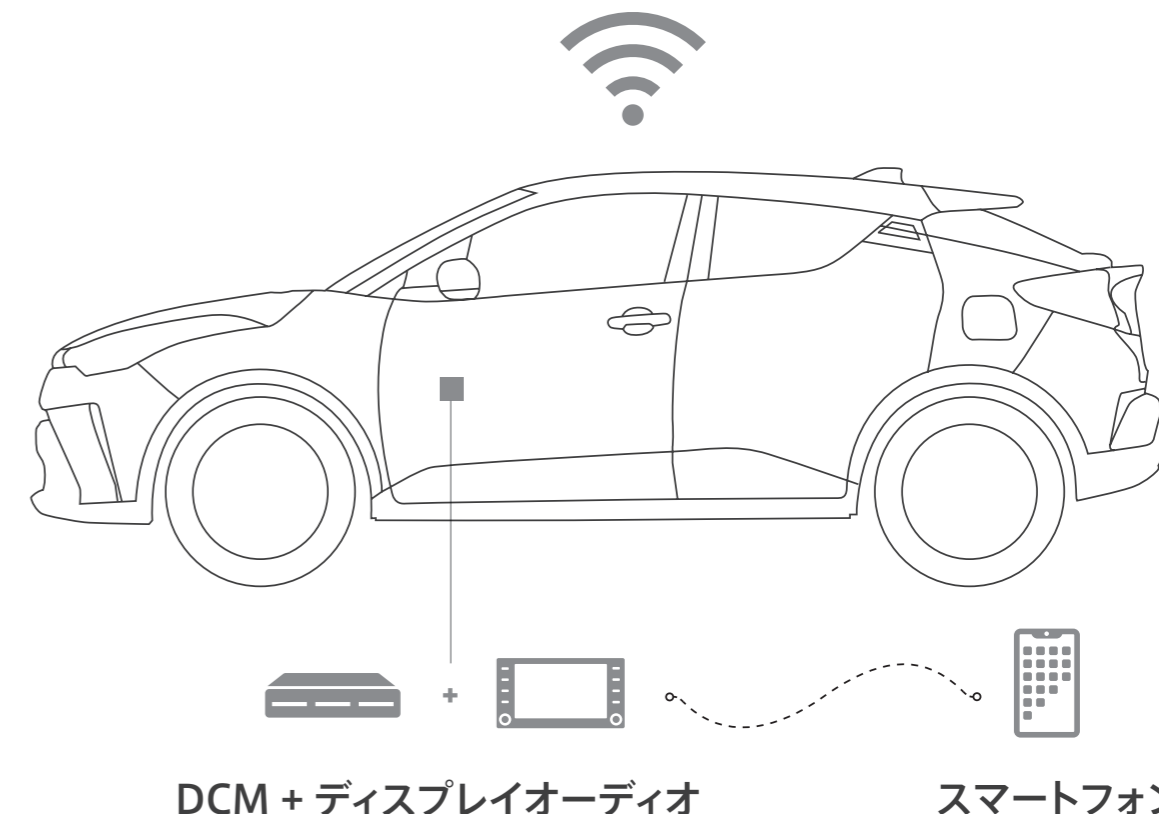

### 3つの「つながる」で、カーライフをもっと安心・便利に。

C-HRはDCM\*1（専用通信機）を標準装備したコネクティッドカー。クルマとトヨタスマートセンターが通信でつながることによって24時間365日カーライフをしっかりとサポート。充実したサービスを初度登録日から5年間無料\*2でご利用いただけます。また、ディスプレイオーディオを標準装備。スマートフォンとの連携によりディスプレイ上でスマホアプリが使用でき、コネクティッドカーの安心・便利をさらに広げます。

#### クルマがまるでコンシェルジュのように ドライバーとつながる

たとえば…  
ナビに話しかけて検索「オペレーターサービス\*3」  
ドアロック忘れなどをお知らせ「うっかり通知」  
>>>詳しくはP081へ

#### スマホアプリをディスプレイで表示&操作 スマホとつながる

たとえば…  
スマートフォンで使っているナビ/音楽/ラジオアプリを車内でも  
Apple CarPlay/ Android Auto™  
>>>詳しくはP079へ

#### 車両ビッグデータを社会と暮らしに活用 社会とつながる

たとえば…  
災害時の移動をサポートする「通れた道マップ」  
安全運転のスコアでお得になる「トヨタコネクティッドカー保険」  
>>>詳しくはP083へ

\*2. 初度登録日から5年間無料になります。＜6年目以降3,630円（消費税抜き3,300円）/年、または330円（消費税抜き300円）/月＞  
\*3.T-Connectナビキット装着時のオプションサービス。TV・オペレーター付T-Connectナビキットの場合、T-Connectの初回利用開始から5年間の利用料はナビキットの代金に含まれます。ただし、本ナビキット購入後は理由のいかんを問わず一切払い戻しができません。 ■価格は＜（消費税10%込み）'21年9月現在のもの＞の価格です。



〈ディスプレイオーディオの主な機能〉



AM/FMチューナー  
(ワイドFM対応\*1)

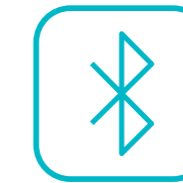

Bluetooth®対応  
(ハンズフリー通話・  
オーディオ再生)\*2\*3

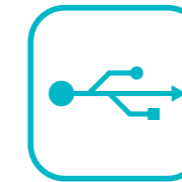

USB入力  
(動画・音楽再生/給電)  
\*3\*4\*5\*6



Miracast®対応\*7



バックガイドモニター/  
パノラミックビューモニター  
\*8



TV(フルセグ)\*11  
【オプションサービス/TV・  
オペレーター付T-Connect  
ナビキット装着時は標準サー  
ビス\*12】



Apple CarPlay /  
Android Auto™ 対応  
\*4\*9\*10

ディスプレイオーディオを全グレードに標準装備。

▶8インチディスプレイオーディオ

インパネ中央部のディスプレイに、オーディオ機能とスマホ連携機能を搭載。販売店装着オプションのナビキットを装着することで、車載ナビとしてもご利用いただけます。(DVD・CDデッキは搭載されていません。)

■価格は消費税10%込み('21年9月現在のもの)の価格です。

サービスのご利用には、T-Connect エントリープランまたはT-Connect スタンダードプランの契約が必要です。基本利用料は5年間無料<6年目以降3,630円(消費税抜き3,300円)/年、または330円(消費税抜き300円)/月>。

ナビゲーションを使う  
マップアプリ

AM FM ラジオを聴く  
ラジオアプリ

音楽を聴く  
音楽アプリ

(Apple CarPlay、Android Auto™のみ対応)

音声で操作する

電話をかける・  
受ける

メッセージを送る

スマートフォン購入は  
トヨタのお店で!

**Apple CarPlay** \*1\*2  
対応スマートフォン: iPhone  
>USBケーブルで接続

**Android Auto™** \*1\*3  
対応スマートフォン: Android™  
>USBケーブルで接続

## ディスプレイに表示されたスマホアプリを運転中に操作する、新ナビゲーション体験。

### ▶スマホ連携機能

スマホアプリのナビや電話、メッセージ、音楽などを運転中でもご利用いただけます。

■安全への考慮により、スマートフォンの機能やアプリをすべて使えるわけではありません。動画再生アプリはご利用いただけません。

スマホ連携  
について  
詳しくはこちら



■価格は<消費税10%込み ('21年9月現在のもの)>の価格です。

サービスのご利用には、T-Connect エントリープランまたはT-Connect スタンダードプランの契約が必要です。基本利用料は5年間無料<6年目以降3,630円(消費税抜き3,300円)/年、または330円(消費税抜き300円)/月>。



T-Connectナビキット（販売店装着オプション）装着画面

**TV・オペレーター付  
T-Connectナビキット  
【販売店装着オプション】**

T-Connectナビキットに、オペレーターサービス5年分とTV(フルセグ)を付帯 \*1\*2

**T-Connectナビキット  
【販売店装着オプション】**

映像&音楽メディア、通信にも対応。トヨタのつながるサービス T-Connectナビ向け機能が使用可能。

**エントリーナビキット  
【販売店装着オプション】**

シンプル操作と、上位モデル同等のハイレスポンス性能。使いやすさを極めたエントリーモデルのナビ機能が使えます。

## 使い慣れた操作感で、先進の車載ナビ機能が使えます。

### ▶ナビキット

スマートフォンがなくてもナビキットを装着することで、ディスプレイオーディオで車載ナビ機能が使用できます。（DVD・CDデッキは搭載されていません。）

>>>詳しくは、別冊のAUDIO VISUAL & NAVIGATION CATALOGUEにてご確認ください。

■価格は<消費税10%込み（'21年9月現在のもの）>の価格です。

サービスのご利用には、T-Connect エントリープランまたはT-Connect スタンダードプランの契約が必要です。基本利用料は5年間無料<6年目以降3,630円（消費税抜き3,300円）/年、または330円（消費税抜き300円）/月>。



〈主なサービス内容〉



目的地の  
検索設定



レストラン・駐車場  
などのご案内



夜間・休日  
診療機関のご案内



ロードアシスト24  
への取り次ぎ



〈オペレーターサービス Plusのみのサービス内容〉



ホテル・レストランの  
ご予約



国内航空券の  
ご予約<sup>\*4</sup>



レンタカーの  
ご予約取り次ぎ



ドライブ中も、知りたい情報を素早くお届け。  
走行中でも、あなたのリクエストにオペレーターが細やかにお応え。

▶オペレーターサービス \*1\*2

【TV・オペレーター付T-Connectナビキット装着時は5年間標準サービス\*5/T-Connectナビキット装着時のオプションサービス】

▶オペレーターサービス Plus \*1\*2

24時間365日、専任のオペレーターが丁寧に対応します。行ってみたい場所の名称が曖昧なときにも、ご希望に沿った目的地を検索し、ナビに送信します。さらに、オペレーターサービス Plusなら目的地をご案内した後、予約\*3が必要な場合もそのまま依頼できます。ホテル、レストラン、国内航空券\*4、レンタカーの予約が行えるので、急な旅行・出張の際も便利です。

\*1. 別途利用料が必要です。サービス利用料は、オペレーターサービス<3,630円（消費税抜き3,300円）/年、または330円（消費税抜き300円）/月>、オペレーターサービス Plus<6,050円（消費税抜き5,500円）/年、または550円（消費税抜き500円）/月>、マイカーサーチ Plus<2,420円（消費税抜き2,200円）/年、または220円（消費税抜き200円）/月>。  
\*5. TV・オペレーター付T-Connectナビキットの場合、T-Connectの初回利用開始から5年間の利用料はナビキットの代金に含まれます。ただし、本ナビキット購入後は理由のいかんを問わず一切払い戻しができません。  
■価格は<消費税10%込み（'21年9月現在のもの）>の価格です。価格は販売店が独自に定めていますので、詳しくは各販売店におたずねください。

サービスのご利用には、T-Connect エントリープランまたはT-Connect スタンダードプランの契約が必要です。基本利用料は5年間無料<6年目以降3,630円（消費税抜き3,300円）/年、または330円（消費税抜き300円）/月>。



アラーム通知\*4

※ガソリン車はアラーム通知には対応していません。



エンジン始動通知\*4



車両の位置追跡\*5



警備員の派遣\*5



万が一のとき、ボタンで通報\*9  
or エアバッグ作動を検知して  
自動で通報



救援活動に  
必要な情報を確認



すみやかに  
緊急車両を手配



警告灯点灯時、\*14  
ポップアップが表示



おクルマの状況に応じて、  
適切にアドバイス



必要に応じて、  
販売店での点検フォロー



もしものときに、ドライバーやクルマを守る。

離れていても愛車を見守り。

▶マイカーサーチ Plus \*1 \*2

ドアのこじ開けなどでオートアラームの作動を検知すると、メール・電話\*4やスマホアプリ「My TOYOTA+」\*3にすみやかにお知らせします。さらにお客様のご要望により、車両の位置追跡や警備員の派遣も行います。

【オプションサービス】

事故や急病時、さらにおり運転で困ったときでも安心。

▶ヘルプネット® \*6 (エアバッグ連動タイプ)

突然の事故や急病時に、専門オペレーターが警察や消防に取り次ぎ、迅速な緊急車両の手配を行います。また、エアバッグ作動時には自動でオペレーターに接続。ドクターヘリ等の早期出動判断\*7を行うD-Call Net®\*8にも対応しています。さらに、おり運転などのトラブルのときにも警察へ状況に応じて通報します。

警告灯が出ても、すぐにアドバイス。

▶eケア (走行アドバイス)\*10

警告灯点灯時、クルマの状態をeケアコールセンター (または販売店\*11\*12) で確認し、専門オペレーターを通じて走行を継続できるかの判断など適切なアドバイスを行います。\*13

eケアコールセンターは24時間365日、販売店の営業時間外でも対応します。

\*1. 別途利用料が必要です。サービス利用料は、オペレーターサービス<3,630円 (消費税抜き3,300円) /年、または330円 (消費税抜き300円) /月>、オペレーターサービス Plus<6,050円 (消費税抜き5,500円) /年、または550円 (消費税抜き500円) /月>、マイカーサーチ Plus<2,420円 (消費税抜き2,200円) /年、または220円 (消費税抜き200円) /月>。 ■価格は<消費税10%込み ('21年9月現在のもの)>の価格です。価格は販売店が独自に定めていますので、詳しくは各販売店におたずねください。

サービスのご利用には、T-Connect エントリープランまたはT-Connect スタンダードプランの契約が必要です。基本利用料は5年間無料<6年目以降3,630円 (消費税抜き3,300円) /年、または330円 (消費税抜き300円) /月>。



リモート確認



カーファインダー



TOP画面

## スマホアプリ「My TOYOTA+」\*1で、離れていてもクルマを見守り。

### ▶マイカーサーチ

(リモート確認/うっかり通知\*2)

離れた場所でも、スマホで確認。

クルマから離れていても、ドア・ラゲージの開閉状態やハザードランプの点灯状態などクルマの状態を「My TOYOTA+」から確認できます。また、ドアロックの閉め忘れがあった場合、スマホアプリやご登録のメールにお知らせします。

※ガソリン車はアラーム通知には対応していません。

### ▶マイカーサーチ (カーファインダー\*3)

クルマの駐車位置を、スマホですぐに探せる。

クルマの駐車位置をスマホアプリの地図上で確認できます。

【TV・オペレーター付T-Connectナビキット、T-Connectナビキット装着時の標準サービス】

My TOYOTA+は

下記のQRコードからダウンロードできます。

- ・マイカーの日々の状態をスマホでチェック
- ・過去の運転を振り返る
- ・ドアロックや窓の閉め忘れをスマホに通知

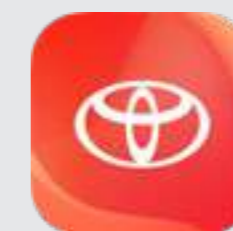







■価格は<(消費税10%込み)'21年9月現在のもの>の価格です。価格は販売店が独自に定めていますので、詳しくは各販売店におたずねください。

サービスのご利用には、T-Connect エントリープランまたはT-Connect スタンダードプランの契約が必要です。基本利用料は5年間無料<6年目以降3,630円(消費税抜き3,300円)/年、または330円(消費税抜き300円)/月>。

SELECT YOUR PLAN

使い方に合わせて、サービスが選べます。

標準設定    オプションサービス    販売店装着オプション

プラン名称	ナビ機能	スマホ連携・TV(フルセグ)		T-Connectサービス				
		車載ナビ	Apple CarPlay, Android Auto™	TV(フルセグ)*1	標準サービス 5年間無料<6年目以降3,630円(消費税抜き3,300円)/年、または330円(消費税抜き300円)/月>		オプションサービス	
					安心・安全	快適・便利	安心・安全	快適・便利
<b>T-Connect スタンダードプラン</b>  +  ディスプレイオーディオ + TV・オペレーター付 T-Connectナビキット (販売店装着オプション)			*2	・ヘルプネット ・eケア	・マイカーサーチ	・ハイブリッドナビ*3 ・エージェント ・マップオンデマンド*4 ・Apps ・リモートメンテナンスメール等	・オペレーターサービス*5 ・オペレーターサービス <3,630円(消費税抜き3,300円)/年、または330円(消費税抜き300円)/月> ・オペレーターサービス Plus <6,050円(消費税抜き5,500円)/年、または550円(消費税抜き500円)/月>	
								・マイカーサーチ Plus <2,420円(消費税抜き2,200円)/年、または220円(消費税抜き200円)/月>
<b>T-Connect エントリープラン</b>  +  ディスプレイオーディオ + エントリーナビキット (販売店装着オプション)	-	-	<33,000円(消費税抜き30,000円)>	-	・マイカーサーチ (除くカーファインダー)	-	※ガソリン車はアラーム通知には対応していません。	
								ディスプレイオーディオ

サービスのご利用には、T-Connect エントリープランまたはT-Connect スタンダードプランの契約が必要です。基本利用料は5年間無料<6年目以降3,630円(消費税抜き3,300円)/年、または330円(消費税抜き300円)/月>。

\*1. ご利用にはT-Connect契約が必要です。ご利用開始後、TVはT-Connect契約有無に関係なく、引き続きご利用いただけます。 \*2. TV・オペレーター付T-Connectナビキットを最初に装着した車両とは別の車両に付け替えた場合、付け替え先の車両ではTV(フルセグ)の視聴はできなくなります。 \*3. ご利用には、マップオンデマンドのサービス有効期限内で、T-Connectの利用契約が必要です。 \*4. 販売店装着オプションのT-Connectナビキットの場合は購入日をサービス利用開始日とし、利用開始日から3年間ご利用いただけます。また、販売店にて「全更新(最新版地図ソフトを購入いただき、すべての地図データを更新)」されると、全更新日から2年間ご利用いただけます。(なお、利用開始日から3年未満に「全更新」された場合、ご利用期間は全更新日から2年間となりますのでご注意ください。ただし、登録初年度に「全更新」された場合のみ、ご利用期間は利用開始日から3年間となります。 \*5. TV・オペレーター付T-Connectナビキットの場合、T-Connectの初回利用開始から5年間の利用料はナビキットの代金に含まれます。 ■画面はイメージです。 ■T-Connectオンラインサービスはトヨタコネクティッド株式会社が提供するサービスです。 ■T-Connectオンラインサービスは安全のため走行中は操作や画面表示が制限されます。また、電波状況によりサービスがご利用いただけない場合があります。 ■自動車の運転中に携帯電話の操作をしたり画面を注視することは法律で禁止されています。運転中は、運転手以外の方がご利用ください。 ■車両の位置情報は誤差を生じる場合があります。 ■掲載のサービス内容は2021年9月現在のものです。予告なく変更・中止される場合があります。 ■Apple CarPlayは、米国その他の国で登録されたApple Inc.の商標です。 ■Android Auto™は、Google LLCの商標です。 ■価格は<(消費税10%込み)'21年9月現在のもの>の価格です。価格は販売店が独自に定めていますので、詳しくは各販売店におたずねください。 ■詳しくは、別冊のAUDIO VISUAL & NAVIGATION CATALOGUE、またはT-Connectサイト (<https://toyota.jp/tconnectservice/>)にてご確認ください。

## P077 ▶コネクティッドカー

Photo：S-T（6MT）。ボディカラーはイエロー〈5A3〉。クリアランスソナー&バックソナーはメーカーオプション。 ■写真は合成です。

\*1. DCM：Data Communication Module ■Apple CarPlayは、米国その他の国で登録されたApple Inc.の商標です。 ■Android Auto™は、Google LLCの商標です。

## P078 ▶8インチディスプレイオーディオ

Photo：G。ボディカラーはセメントグレーメタリック〈1H5〉。内装色はオーキッドブラウン。パノラミックビューモニターはメーカーオプション。パーキングサポートブレーキ（後方接近車両）とパーキングサポートブレーキ（前後方静止物）はセットでメーカーオプション。 ■写真は機能説明のために各ランプを点灯したものです。実際の走行状態を示すものではありません。 ■写真は機能説明のためにボディの一部を切断したカットモデルです。 ■画面はハメ込み合成です。

\*1. ワイドFM（FM補完放送）は、AMラジオの放送対象地域において、難聴（都市型難聴、外国波混信、地理的・地形的難聴）対策や災害対策を目的に整備されたAMの補完放送です。ワイドFM対応局に限りFM周波数帯（90.1～95MHz）でAM番組の受信が可能です。 \*2. ご利用にはBluetooth®対応機器（スマートフォン、ケータイなど）が必要です。対応する携帯電話は限られます。動作確認済み機種は販売店におたずねいただくか、（<http://g-book.com/pc/etc/faq/mobile/n/top.html>）にてご確認ください。 \*3. 接続機器および記録されたデータファイルの状態によっては再生できない場合があります。また、再生可能なデータ形式、規格は限られます。 \*4. スマートフォンの接続にはデータ通信可能なUSBケーブルが別途必要となります。また、一部ケーブルには対応できないものがあります。 \*5. USBメモリーなどに記録した動画データ（MP4/WMV/AVI）が再生可能です。 \*6. スマートフォンやUSBメモリーなどに記録した音楽データ（MP3/WMA/AAC）が再生可能です。 \*7. Android™スマートフォン/タブレットが対象です。対応する機種は限られます。動作確認済み機種は、（<https://g-book.com/pc/etc/faq/mobile/n/top.html>）でご確認ください。ただし、本機での動作を保証しているわけではありません。 \*8. 全車にメーカーオプション。 \*9. Apple CarPlayをサポートする機種および対応アプリ、接続方法につきましては、（<https://www.apple.com/jp/ios/carplay/>）でご確認ください。本機での動作を保証しているわけではありません。 \*10. Android Auto™をサポートする機種および対応アプリ、接続方法につきましては、（<https://www.android.com/auto/>）でご確認ください。本機での動作を保証しているわけではありません。 \*11. ご利用にはT-Connect契約が必要です。ご利用開始後、TVはT-Connect契約有無に関係なく、引き続きご利用いただけます。 \*12. TV・オペレーター付T-Connectナビキットを最初に装着した車両とは別の車両に付け替えた場合、付け替え先の車両ではTV（フルセグ）の視聴はできなくなります。 ■Bluetooth®は、Bluetooth SIG,Inc.の商標です。 ■Wi-Fi®、Miracast®は、Wi-Fi Allianceの登録商標です。 ■Apple CarPlay、iPhoneは、米国その他の国で登録されたApple Inc.の商標です。 ■iPhoneの商標は、アイホン株式会社のライセンスにもとづき使用されています。 ■Android Auto™、Android™は、Google LLCの商標です。 ■スマートフォンのアプリのダウンロードやご利用時にかかるパケット通信料はお客様のご負担となります。 ■安全のため、走行中一部操作・表示できない機能があります。また、テレビ放送などの映像、静止画は、安全のため走行中はディスプレイの画面が消え、音声だけになります。 ■ディスプレイオーディオ、ナビキットにはDVD・CDデッキは搭載されていません。 ■写真は停車状態イメージです。 ■詳しくは、別冊のAUDIO VISUAL & NAVIGATION CATALOGUE、またはT-Connectサイト（<https://toyota.jp/tconnectservice/>）にてご確認ください。

## P079 ▶スマホ連携機能

\*1. スマートフォンの接続にはデータ通信可能なUSBケーブルが別途必要となります。また、一部ケーブルには対応できないものがあります。 \*2. Apple CarPlayをサポートする機種および対応アプリ、接続方法につきましては、(<https://www.apple.com/jp/ios/carplay/>)でご確認ください。本機での動作を保証しているわけではありません。 \*3. Android Auto™をサポートする機種および対応アプリ、接続方法につきましては、(<https://www.android.com/auto/>)でご確認ください。本機での動作を保証しているわけではありません。 ■Bluetooth®は、Bluetooth SIG,Inc.の商標です。 ■Apple CarPlay、iPhoneは、米国その他の国で登録されたApple Inc.の商標です。 ■iPhoneの商標は、アイホン株式会社のライセンスにもとづき使用されています。 ■Android Auto™、Android™は、Google LLCの商標です。 ■スマートフォンのアプリのダウンロードやご利用時にかかるパケット通信料はお客様のご負担となります。 ■安全のため、走行中一部操作・表示できない機能があります。また、テレビ放送などの映像、静止画は、安全のため走行中はディスプレイの画面が消え、音声だけになります。 ■ディスプレイオーディオ、ナビキットにはDVD・CDデッキは搭載されていません。 ■詳しくは、別冊のAUDIO VISUAL & NAVIGATION CATALOGUE、またはT-Connectサイト (<https://toyota.jp/tconnectservice/>)にてご確認ください。

## P080 ▶TV・オペレーター付T-Connectナビキット

\*1. ご利用にはT-Connect契約が必要です。ご利用開始後、TVはT-Connect契約有無に関係なく、引き続きご利用いただけます。 \*2. TV・オペレーター付T-Connectナビキットを最初に装着した車両とは別の車両に付け替えた場合、付け替え先の車両ではTV（フルセグ）の視聴はできなくなります。 ■安全のため、走行中一部操作・表示できない機能があります。また、テレビ放送などの映像、静止画は、安全のため走行中はディスプレイの画面が消え、音声だけになります。 ■ディスプレイオーディオ、ナビキットにはDVD・CDデッキは搭載されていません。 ■詳しくは、別冊のAUDIO VISUAL & NAVIGATION CATALOGUE、またはT-Connectサイト (<https://toyota.jp/tconnectservice/>)にてご確認ください。

## P081 ▶オペレーターサービス ▶オペレーターサービス Plus

\*2. オペレーターサービスとオペレーターサービス Plusはどちらか一方のみお選びいただけます。 \*3. ご希望に沿えない場合があります。あらかじめご了承ください。 \*4. マイレージカードが必要になります。また、マイレージカードはJAL、ANAのみとなります。 ■詳しくは、別冊のAUDIO VISUAL & NAVIGATION CATALOGUE、またはT-Connectサイト (<https://toyota.jp/tconnectservice/>)にてご確認ください。

## P082 ▶マイカーサーチ Plus ▶ヘルプネット® ▶eケア（走行アドバイス）

\*2. 専用通信機（DCM）が通信できる状態・環境の場合、ご利用いただけます。 \*3. スマホアプリ「My TOYOTA+」のインストールが必要です。 \*4. 事前にサポートアドレス（電話番号・メールアドレス）の登録が必要です。 \*5. 警備員は車両の確保はいたしません。車両追跡のみ行います。（車両の位置追跡や警備員の派遣は、車両盗難のおそれがある場合に利用できるサービスです） \*6. ご利用にはサービス開始操作が必要です。 \*7. ドクターヘリは、必ずしも出動するものではありません。場所、時間帯、天候などによって出動できない場合があります。 \*8. D-Call Net®の詳細は認定NPO法人 救急ヘリ病院ネットワーク（HEM-Net）サイト（<https://www.hemnet.jp/>）をご確認ください。 \*9. 「ヘルプネット®」ボタンを押した場合は、D-Call Net®には対応しません。 \*10. 車両にOBD（On-Board Diagnostics）Ⅱ通信を行う機器を接続している場合、正しくサービスが行えない場合があります。 \*11. 事前に担当する販売店（リモートメンテナンス店）の登録が必要になります。詳しくは販売店におたずねください。 \*12. お客様が走行中に、販売店からお電話をさせていただく場合がございます。安全のため携帯電話のハンズフリー通話の設定をお願いいたします。 \*13. 販売店からのご連絡はすべての警告灯点灯時に実施するものではありません。「走る」「曲がる」「止まる」の走行に支障が出る可能性が高いものに限ります。ウォッシャー液量などのメンテナンスや半ドア表示などのインジケーターに関する警告灯についてはご連絡いたしません。 \*14. 運転中の場合は、安全な場所にクルマを停止してから、販売店またはeケアコールセンターへ通話、接続いただくようお願いいたします。 ■"ヘルプネット®"は株式会社 日本緊急通報サービスの登録商標です。 ■"D-Call Net®"は認定NPO法人 救急ヘリ病院ネットワーク(HEM-Net)の登録商標です。 ■詳しくは、別冊のAUDIO VISUAL & NAVIGATION CATALOGUE、またはT-Connectサイト（<https://toyota.jp/tconnectservice/>）にてご確認ください。

## P083 スマホアプリ「My TOYOTA+」で、離れていてもクルマを見守り。

\*1. スマホアプリ「My TOYOTA+」のインストールが必要です。なお、スマホOSのバージョンによりご利用できない場合があります。対応OSについてはApp StoreまたはGoogle Playをご確認ください。 \*2. 事前にサポートアドレス（電話番号・メールアドレス）の登録が必要です。 \*3. 一定期間毎にナビでの設定が必要です。 ■画面はイメージです。 ■T-Connectオンラインサービスはトヨタコネクティッド株式会社が提供するサービスです。 ■T-Connectオンラインサービスは安全のため走行中は操作や画面表示が制限されます。また、電波状況によりサービスがご利用いただけない場合があります。 ■自動車の運転中に携帯電話の操作をしたり画面を注視することは法律で禁止されています。運転中は、運転手以外の方がご利用ください。 ■車両の位置情報は誤差を生じる場合があります。 ■掲載のサービス内容は2021年9月現在のものです。予告なく変更・中止される場合があります。 ■詳しくは、別冊のAUDIO VISUAL & NAVIGATION CATALOGUE、またはT-Connectサイト（<https://toyota.jp/tconnectservice/>）にてご確認ください。

# WIDE SELECTION

価格・グレード・カラー



# S“GR SPORT”



ハイブリッド 2WD	
メーカー希望小売価格 *1 (消費税抜き)	3,155,000 円 (2,868,182 円)
北海道地区メーカー希望 小売価格 *2 (消費税抜き)	3,199,000 円 (2,908,182 円)

全長	4,390mm
全幅	1,795mm
全高	1,550mm
燃費	WLTCモード：25.0km/L JC08モード：29.0km/L
総排気量	1.797L

Photo (スタイリング) : S“GR SPORT”。ボディカラーのブラック〈202〉×プラチナホワイトパールマイカ〈089〉 [2VP] <55,000円>はメーカーオプション。225/45R19タイヤ&19×7½J専用アルミホイール (ダークスパッタリング/センターオーナメント付) <66,000円>、ブラインドスポットモニター<57,200円>はメーカーオプション。 Photo (インテリア) : S“GR SPORT”。内装色はGR専用ブラック。 \*1. 沖縄地区は価格が異なります。 \*2. 北海道地区の価格には寒冷地仕様が含まれます。 ■価格はメーカー希望小売価格<(消費税10%込み) '22年8月現在のもの>で参考価格です。価格は販売店が独自に定めていますので、詳しくは各販売店におたずねください。 ■価格はタイヤパンク応急修理キット、タイヤ交換用工具付の価格です。 ■価格にはオプション価格は含まれていません。 ■保険料、税金 (除く消費税)、登録料などの諸費用は別途申し受けます。 ■写真は機能説明のためにボディの一部を切断したカットモデルです。 ■自動車リサイクル法の施行により、リサイクル料金が別途必要になります。 ●燃料消費率は定められた試験条件のもとでの値です。お客様の使用環境 (気象、渋滞等) や運転方法 (急発進、エアコン使用等) に応じて燃料消費率は異なります。 ●WLTCモードは、市街地、郊外、高速道路の各走行モードを平均的な使用時間配分で構成した国際的な走行モードです。市街地モードは、信号や渋滞等の影響を受ける比較的低速な走行を想定し、郊外モードは、信号や渋滞等の影響をあまり受けない走行を想定、高速道路モードは、高速道路等での走行を想定しています。

## S-T“GR SPORT”



	ガソリン 2WD		ガソリン 4WD
	CVT	6MT	CVT
メーカー希望小売価格 *1 (消費税抜き)	2,825,000 円 (2,568,182 円)	2,792,000 円 (2,538,182 円)	3,023,000 円 (2,748,182 円)
北海道地区メーカー希望 小売価格 *2 (消費税抜き)	2,864,600 円 (2,604,182 円)	2,831,600 円 (2,574,182 円)	3,062,600 円 (2,784,182 円)

全長	4,390mm
全幅	1,795mm
全高	1,550mm
燃費	WLTCモード：15.4～14.3km/L
総排気量	1.196L

Photo (スタイリング) : S-T“GR SPORT” (2WD・6MT)。ボディカラーはメタルストリームメタリック〈1K0〉。 Photo (インテリア) : S-T“GR SPORT” (2WD・6MT)。内装色はGR専用ブラック。 \*1. 沖縄地区は価格が異なります。 \*2. 北海道地区の価格には寒冷地仕様が含まれます。 ■価格はメーカー希望小売価格〈(消費税10%込み) ’22年8月現在のもの〉で参考価格です。価格は販売店が独自に定めていますので、詳しくは各販売店におたずねください。 ■価格はタイヤパンク応急修理キット、タイヤ交換用工具付の価格です。 ■価格にはオプション価格は含まれていません。 ■保険料、税金 (除く消費税)、登録料などの諸費用は別途申し受けます。 ■写真は機能説明のためにボディの一部を切断したカットモデルです。 ■自動車リサイクル法の施行により、リサイクル料金が別途必要になります。 ●燃料消費率は定められた試験条件のもとでの値です。お客様の使用環境 (気象、渋滞等) や運転方法 (急発進、エアコン使用等) に応じて燃料消費率は異なります。 ●WLTCモードは、市街地、郊外、高速道路の各走行モードを平均的な使用時間配分で構成した国際的な走行モードです。市街地モードは、信号や渋滞等の影響を受ける比較的低速な走行を想定し、郊外モードは、信号や渋滞等の影響をあまり受けない走行を想定、高速道路モードは、高速道路等での走行を想定しています。



ハイブリッド 2WD	
メーカー希望小売価格 *1 (消費税抜き)	3,055,000 円 (2,777,273 円)
北海道地区メーカー希望 小売価格 *2 (消費税抜き)	3,085,800 円 (2,805,273 円)

全長	4,385mm
全幅	1,795mm
全高	1,550mm
燃費	WLTCモード：25.8km/L JC08モード：30.4km/L
総排気量	1.797L

Photo (スタイリング) : G。ボディカラーのブラック〈202〉×エモーショナルレッドⅡ〈3U5〉 [2TB] <77,000円>はメーカーオプション。 Photo (インテリア) : G。内装色はオーキッドブラウン。 \*1. 沖縄地区は価格が異なります。 \*2. 北海道地区の価格には寒冷地仕様が含まれます。 ■価格はメーカー希望小売価格<(消費税10%込み)'22年8月現在のもの>で参考価格です。価格は販売店が独自に定めていますので、詳しくは各販売店におたずねください。 ■価格はタイヤパンク応急修理キット、タイヤ交換用工具付の価格です。 ■価格にはオプション価格は含まれていません。 ■保険料、税金(除く消費税)、登録料などの諸費用は別途申し受けます。 ■写真は機能説明のためにボディの一部を切断したカットモデルです。 ■自動車リサイクル法の施行により、リサイクル料金が別途必要になります。 ●燃料消費率は定められた試験条件のもとでの値です。お客様の使用環境(気象、渋滞等)や運転方法(急発進、エアコン使用等)に応じて燃料消費率は異なります。 ●WLTCモードは、市街地、郊外、高速道路の各走行モードを平均的な使用時間配分で構成した国際的な走行モードです。市街地モードは、信号や渋滞等の影響を受ける比較的低速な走行を想定し、郊外モードは、信号や渋滞等の影響をあまり受けない走行を想定、高速道路モードは、高速道路等での走行を想定しています。

# G-T



	ガソリン 2WD		ガソリン 4WD
	CVT	6MT	CVT
メーカー希望小売価格 *1 (消費税抜き)	2,725,000 円 (2,477,273 円)	2,692,000 円 (2,447,273 円)	2,923,000 円 (2,657,273 円)
北海道地区メーカー希望 小売価格 *2 (消費税抜き)	2,751,400 円 (2,501,273 円)	2,718,400 円 (2,471,273 円)	2,949,400 円 (2,681,273 円)

全長	4,385mm
全幅	1,795mm
全高	1,550~1,565mm
燃費	WLTCモード：15.4~14.3km/L
総排気量	1.196L

Photo (スタイリング) : G-T (2WD・CVT)。ボディカラーはダークブルーマイカメタリック (8W7)。 Photo (インテリア) : G-T (2WD・CVT)。内装色はオーキッドブラウン。 \*1. 沖縄地区は価格が異なります。 \*2. 北海道地区の価格には寒冷地仕様が含まれます。 ■価格はメーカー希望小売価格<(消費税10%込み)>'22年8月現在のもの>で参考価格です。価格は販売店が独自に定めていますので、詳しくは各販売店におたずねください。 ■価格はタイヤパンク応急修理キット、タイヤ交換用工具付の価格です。 ■価格にはオプション価格は含まれていません。 ■保険料、税金(除く消費税)、登録料などの諸費用は別途申し受けます。 ■写真は機能説明のためにボディの一部を切断したカットモデルです。 ■自動車リサイクル法の施行により、リサイクル料金が別途必要になります。 ●燃料消費率は定められた試験条件のもとでの値です。お客様の使用環境(気象、渋滞等)や運転方法(急発進、エアコン使用等)に応じて燃料消費率は異なります。 ●WLTCモードは、市街地、郊外、高速道路の各走行モードを平均的な使用時間配分で構成した国際的な走行モードです。市街地モードは、信号や渋滞等の影響を受ける比較的低速な走行を想定し、郊外モードは、信号や渋滞等の影響をあまり受けない走行を想定、高速道路モードは、高速道路等での走行を想定しています。

S 



ハイブリッド 2WD	
メーカー希望小売価格 *1 (消費税抜き)	2,755,000 円 (2,504,545 円)
北海道地区メーカー希望 小売価格 *2 (消費税抜き)	2,799,000 円 (2,544,545 円)

全長	4,385mm
全幅	1,795mm
全高	1,550mm
燃費	WLTCモード：25.8km/L JC08モード：30.4km/L
総排気量	1.797L

Photo (スタイリング) : S。ボディカラーはセメントグレーメタリック (1H5)。パノラミックビューモニター<16,500円>はメーカーオプション。 Photo (インテリア) : S。内装色はブラック。アクセサリコンセント<44,000円>はメーカーオプション。 \*1. 沖縄地区は価格が異なります。 \*2. 北海道地区の価格には寒冷地仕様が含まれます。 ■価格はメーカー希望小売価格<(消費税10%込み)'22年8月現在のもの>で参考価格です。価格は販売店が独自に定めていますので、詳しくは各販売店におたずねください。 ■価格はタイヤパンク応急修理キット、タイヤ交換用工具付の価格です。 ■価格にはオプション価格は含まれていません。 ■保険料、税金(除く消費税)、登録料などの諸費用は別途申し受けます。 ■写真は機能説明のためにボディの一部を切断したカットモデルです。 ■自動車リサイクル法の施行により、リサイクル料金が別途必要になります。 ●燃料消費率は定められた試験条件のもとでの値です。お客様の使用環境(気象、渋滞等)や運転方法(急発進、エアコン使用等)に応じて燃料消費率は異なります。 ●WLTCモードは、市街地、郊外、高速道路の各走行モードを平均的な使用時間配分で構成した国際的な走行モードです。市街地モードは、信号や渋滞等の影響を受ける比較的低速な走行を想定し、郊外モードは、信号や渋滞等の影響をあまり受けない走行を想定、高速道路モードは、高速道路等での走行を想定しています。

S-T



	ガソリン 2WD		ガソリン 4WD
	CVT	6MT	CVT
メーカー希望小売価格 *1 (消費税抜き)	2,425,000 円 (2,204,545 円)	2,392,000 円 (2,174,545 円)	2,623,000 円 (2,384,545 円)
北海道地区メーカー希望 小売価格 *2 (消費税抜き)	2,464,600 円 (2,240,545 円)	2,431,600 円 (2,210,545 円)	2,662,600 円 (2,420,545 円)

全長	4,385mm
全幅	1,795mm
全高	1,550~1,565mm
燃費	WLTCモード：15.4~14.3km/L
総排気量	1.196L

Photo (スタイリング) : S-T (4WD)。ボディカラーはブラックマイカ (209)。寒冷地仕様、リアフォグランプ、スーパーUVカット・IR<赤外線>カット機能付フロントドアグリーンガラス (撥水機能付) はセット<39,600円>でメーカーオプション。パーキングサポートブレーキ (前後方静止物) <28,600円>はメーカーオプション。 Photo (インテリア) : S-T (4WD)。内装色はブラック。 \*1. 沖縄地区は価格が異なります。 \*2. 北海道地区の価格には寒冷地仕様が含まれます。 ■価格はメーカー希望小売価格<(消費税10%込み)>'22年8月現在のもの>で参考価格です。価格は販売店が独自に定めていますので、詳しくは各販売店におたずねください。 ■価格はタイヤパンク応急修理キット、タイヤ交換用工具付の価格です。 ■価格にはオプション価格は含まれていません。 ■保険料、税金 (除く消費税)、登録料などの諸費用は別途申し受けます。 ■写真は機能説明のためにボディの一部を切断したカットモデルです。 ■自動車リサイクル法の施行により、リサイクル料金が別途必要になります。 ●燃料消費率は定められた試験条件のもとでの値です。お客様の使用環境 (気象、渋滞等) や運転方法 (急発進、エアコン使用等) に応じて燃料消費率は異なります。 ●WLTCモードは、市街地、郊外、高速道路の各走行モードを平均的な使用時間配分で構成した国際的な走行モードです。市街地モードは、信号や渋滞等の影響を受ける比較的低速な走行を想定し、郊外モードは、信号や渋滞等の影響をあまり受けない走行を想定、高速道路モードは、高速道路等での走行を想定しています。

MONO TONE



PLATINUM WHITE PEARL MICA  
プラチナホワイトパールマイカ<089>\*1



CEMENT GRAY METALLIC  
セメントグレーメタリック<1H5>



METAL STREAM METALLIC  
メタルストリームメタリック<1K0>



BLACK MICA  
ブラックマイカ<209>



EMOTIONAL RED II  
エモーショナルレッドII<3U5>\*2



YELLOW  
イエロー<5A3>



DARK BLUE MICA METALLIC  
ダークブルーマイカメタリック<8W7>

TWO TONE

[ ]は2トーンの  
カラーコードとなります。



BLACK × PLATINUM WHITE PEARL MICA  
ブラック<202>×プラチナホワイトパールマイカ  
<089> [2VP]\*2



BLACK × METAL STREAM METALLIC  
ブラック<202>×メタルストリームメタリック<1K0>  
[2NK]\*1



BLACK × EMOTIONAL RED II  
ブラック<202>×エモーショナルレッドII<3U5>  
[2TB]\*3

\*1.プラチナホワイトパールマイカ<089>、ブラック<202>×メタルストリームメタリック<1K0> [2NK] はメーカーオプション<33,000円(消費税抜き30,000円)>となります。 \*2.エモーショナルレッドII<3U5>、ブラック<202>×プラチナホワイトパールマイカ<089> [2VP] はメーカーオプション<55,000円(消費税抜き50,000円)>となります。 \*3.ブラック<202>×エモーショナルレッドII<3U5> [2TB] はメーカーオプション<77,000円(消費税抜き70,000円)>となります。 ■「メーカーオプション」はご注文時に申し受けます。メーカーの工場では装着するため、ご注文後はお受けできませんので、ご了承ください。 ■価格はメーカー希望小売価格<(消費税10%込み)>'21年9月現在のもの>で参考価格です。価格は販売店が独自に定めていますので、詳しくは各販売店におたずねください。 ■ボディカラーは撮影および表示画面の関係で実際の色とは異なって見えることがあります。 ■写真はすべてG。

標準設定

内外配色一覧表			MONO TONE							TWO TONE					
グレード	内装色	シート表皮	089*1	1H5	1K0	209	3U5*2	5A3	8W7	2VP*2		2NK*1		2TB*3	
										202	089	202	1K0	202	3U5
S"GR SPORT"/ S-T"GR SPORT"	GR専用ブラック	専用スポーティシート(GRエンブレム付+シルバードブルステッチ付) /シート表皮(メイン部:パーフォレーション付ブランノーブ® / サイド部:合成皮革)													
G / G-T	オーキッド ブラウン	上級ファブリック(ブラック)+本革(ブラウン)*4													
S / S-T	ブラック	ファブリック(ブラック)													

\*1.プラチナホワイトパールマイカ〈089〉、ブラック〈202〉×メタルストリームメタリック〈1K0〉 [2NK] はメーカーオプション<33,000円(消費税抜き30,000円)>となります。 \*2.エモーショナルレッドⅡ〈3U5〉、ブラック〈202〉×プラチナホワイトパールマイカ〈089〉 [2VP] はメーカーオプション<55,000円(消費税抜き50,000円)>となります。 \*3.ブラック〈202〉×エモーショナルレッドⅡ〈3U5〉 [2TB] はメーカーオプション<77,000円(消費税抜き70,000円)>となります。 \*4.シートサイドとシートバックの一部には人工皮革を使用しています。 ■「メーカーオプション」はご注文時に申し受けます。メーカーの工場では装着するため、ご注文後はお受けできませんので、ご了承ください。 ■価格はメーカー希望小売価格<(消費税10%込み)'21年9月現在のもの>で参考価格です。価格は販売店が独自に定めていますので、詳しくは各販売店におたずねください。 ■“ブランノーブ®”はTBカワシマ株式会社の登録商標です。



	S“GR SPORT” 	S-T“GR SPORT”	G 	G-T	S 	S-T
TIRE & WHEEL	 <p>■225/45R19タイヤ &amp; 19×7½専用アルミホイール(切削光輝+ブラック塗装/センターオーナメント付)*1</p> <p>■ホイールナット(ダークスモークメッキ)</p>		 <p>■225/50R18タイヤ &amp; 18×7アルミホイール(切削光輝+ブラック塗装/センターオーナメント付)*1</p> <p>■ホイールナット(メッキ)</p>		 <p>■215/60R17タイヤ &amp; 17×6½アルミホイール(シルバーメタリック塗装/センターオーナメント付)</p> <p>■ホイールナット(メッキ)</p>	
EXTERIOR	  <p>■Bi-Beam LEDヘッドランプ(GR専用ダークスモークエクステンション)+LEDクリアランスランプ+LEDターンランプ+LEDデイルイト&amp;リヤコンビネーションランプ(ハイグレードタイプ)</p> <p>■大型リヤリップスポイラー(ブラック)</p> <p>■LEDフロントフォグランプ</p>		  <p>■Bi-Beam LEDヘッドランプ+LEDクリアランスランプ+LEDターンランプ+LEDデイルイト&amp;リヤコンビネーションランプ(ハイグレードタイプ)</p> <p>■大型リヤリップスポイラー(ブラック)</p> <p>■LEDフロントフォグランプ</p>		  <p>■パラボラ式LEDヘッドランプ+LEDクリアランスランプ&amp;リヤコンビネーションランプ(スタンダードタイプ)</p> <p>■小型リヤリップスポイラー(ボディ同色)</p>	
	 <p>■ドアベルトモールディング(ブラック) &amp; ドアウィンドウフレームモールディング(ブラック)</p> <p>■LEDサイドターンランプ付オート電動格納式リモコンドアミラー(補助確認装置・ヒーター付)[ブラック]</p> <p>■UVカット機能付フロントドアグリーンガラス</p> <p>■防眩インナーミラー</p>		 <p>■ドアベルトモールディング(メッキ) &amp; ドアウィンドウフレームモールディング(ピアノブラック)</p> <p>■LEDサイドターンランプ付オート電動格納式リモコンドアミラー(補助確認装置・ヒーター・ドアミラー足元イルミネーションランプ付)[ルーフ同色]</p> <p>■スーパーUVカット・IR&lt;赤外線&gt;カット機能付フロントドアグリーンガラス</p> <p>■オートワイパー(雨滴感応式)</p> <p>■自動防眩インナーミラー</p>		 <p>■ドアベルトモールディング(ブラック) &amp; ドアウィンドウフレームモールディング(ブラック)</p> <p>■LEDサイドターンランプ付オート電動格納式リモコンドアミラー(補助確認装置・ヒーター付)[ルーフ同色]</p> <p>■UVカット機能付フロントドアグリーンガラス</p> <p>■防眩インナーミラー</p>	

	S“GR SPORT” 	S-T“GR SPORT”	G 	G-T	S 	S-T
SEAT	 <ul style="list-style-type: none"> <li>■専用スポーティシート (GRエンブレム付+シルバーダブルステッチ付) /シート表皮 (メイン部: パーフォレーション付ブランノーブ® / サイド部: 合成皮革)</li> <li>■快適温熱シート (運転席・助手席)</li> <li>■電動ランバーサポート (運転席)</li> </ul>	 <ul style="list-style-type: none"> <li>■専用スポーティシート (GRエンブレム付+シルバーダブルステッチ付) /シート表皮 (メイン部: パーフォレーション付ブランノーブ® / サイド部: 合成皮革)</li> <li>■快適温熱シート (運転席・助手席)</li> <li>■電動ランバーサポート (運転席)</li> </ul>	 <ul style="list-style-type: none"> <li>■上級ファブリック (ブラック)+本革 (ブラウン)シート表皮</li> <li>■快適温熱シート (運転席・助手席)</li> <li>■電動ランバーサポート (運転席)</li> </ul>	 <ul style="list-style-type: none"> <li>■上級ファブリック (ブラック)+本革 (ブラウン)シート表皮</li> <li>■快適温熱シート (運転席・助手席)</li> <li>■電動ランバーサポート (運転席)</li> </ul>	 <ul style="list-style-type: none"> <li>■ファブリック (ブラック)シート表皮</li> </ul>	 <ul style="list-style-type: none"> <li>■ファブリック (ブラック)シート表皮</li> </ul>
INTERIOR & FUNCTION	 <ul style="list-style-type: none"> <li>■内装色: GR専用ブラック</li> <li>■GR専用本革巻き小径3本スポークステアリングホイール (シルバーステッチ+GRエンブレム+スポーク部: ダークシルバー塗装)</li> <li>■センターコンソールアッパー加飾 (ピアノブラック)</li> <li>■パワーウインドウスイッチベース加飾 (ブラック+ピアノブラック)</li> </ul>	 <ul style="list-style-type: none"> <li>■内装色: GR専用ブラック</li> <li>■GR専用本革巻き小径3本スポークステアリングホイール (シルバーステッチ+GRエンブレム+スポーク部: ダークシルバー塗装)</li> <li>■センターコンソールアッパー加飾 (ピアノブラック)</li> <li>■パワーウインドウスイッチベース加飾 (ブラック+ピアノブラック)</li> </ul>	 <ul style="list-style-type: none"> <li>■内装色: オーキッドブラウン</li> <li>■革巻き3本スポークステアリングホイール</li> <li>■センターコンソールアッパー加飾 (ピアノブラック)</li> <li>■パワーウインドウスイッチベース加飾 (ブラック+ピアノブラック)</li> </ul>	 <ul style="list-style-type: none"> <li>■内装色: オーキッドブラウン</li> <li>■革巻き3本スポークステアリングホイール</li> <li>■センターコンソールアッパー加飾 (ピアノブラック)</li> <li>■パワーウインドウスイッチベース加飾 (ブラック+ピアノブラック)</li> </ul>	 <ul style="list-style-type: none"> <li>■内装色: ブラック</li> <li>■ウレタン3本スポークステアリングホイール</li> <li>■センターコンソールアッパー加飾 (ブラック)</li> <li>■パワーウインドウスイッチベース加飾 (ブラック)</li> </ul>	 <ul style="list-style-type: none"> <li>■内装色: ブラック</li> <li>■ウレタン3本スポークステアリングホイール</li> <li>■センターコンソールアッパー加飾 (ブラック)</li> <li>■パワーウインドウスイッチベース加飾 (ブラック)</li> </ul>

INTERIOR  
&  
FUNCTION

S"GR SPORT" 

S-T"GR SPORT"

G 

G-T

S 

S-T

INTERIOR  
&  
FUNCTION

S"GR SPORT"、G、S

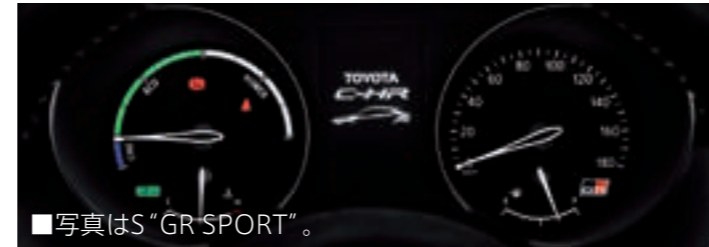

■写真はS"GR SPORT"。



■写真はG。

- ハイブリッド専用コンビネーション2眼メーター
- ハイブリッドシステムインジケーター
- 左右独立温度コントロールフルオートエアコン  
(電動インバーターコンプレッサー付)
- ECB[電子制御ブレーキシステム]
- 車両接近通報装置
- EVドライブモードスイッチ

S-T"GR SPORT"、G-T、S-T

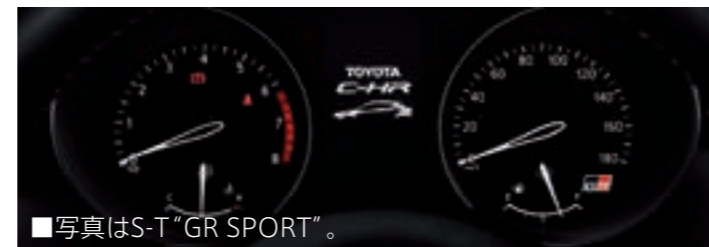



■写真はS-T"GR SPORT"。



■写真はG-T"。

- コンビネーション2眼メーター
- 7速スポーツシケンシャルシフトマチック (CVT車)
- 左右独立温度コントロールフルオートエアコン

	S“GR SPORT” 	S-T“GR SPORT”	G 	G-T	S 	S-T
DRIVING SUPPORT	<ul style="list-style-type: none"> <li>■バックガイドモニター</li> </ul>		<ul style="list-style-type: none"> <li>■ブラインドスポットモニター〈BSM〉</li> <li>■バックガイドモニター</li> </ul>		<ul style="list-style-type: none"> <li>■バックガイドモニター</li> </ul>	
	+					

S"GR SPORT" 	S-T"GR SPORT"	G 	G-T	S 	S-T
---	---------------	---	-----	---	-----

S"GR SPORT"、S-T"GR SPORT"



- 225/45R19タイヤ&19×7½J専用アルミホイール (ダークスパッタリング/センターオーナメント付) \*1
- ブラインドスポットモニター(BSM)

G、G-T

- パーキングサポートブレーキ(後方接近車両)(CVT車) + パーキングサポートブレーキ(前後方静止物)(CVT車)
- リアクロストラフィックアラート+クリアランスソナー&バックソナー(6MT車)

S、S-T

- パーキングサポートブレーキ(前後方静止物)(CVT車)
- クリアランスソナー&バックソナー(6MT車)

〈センサーイメージ図〉

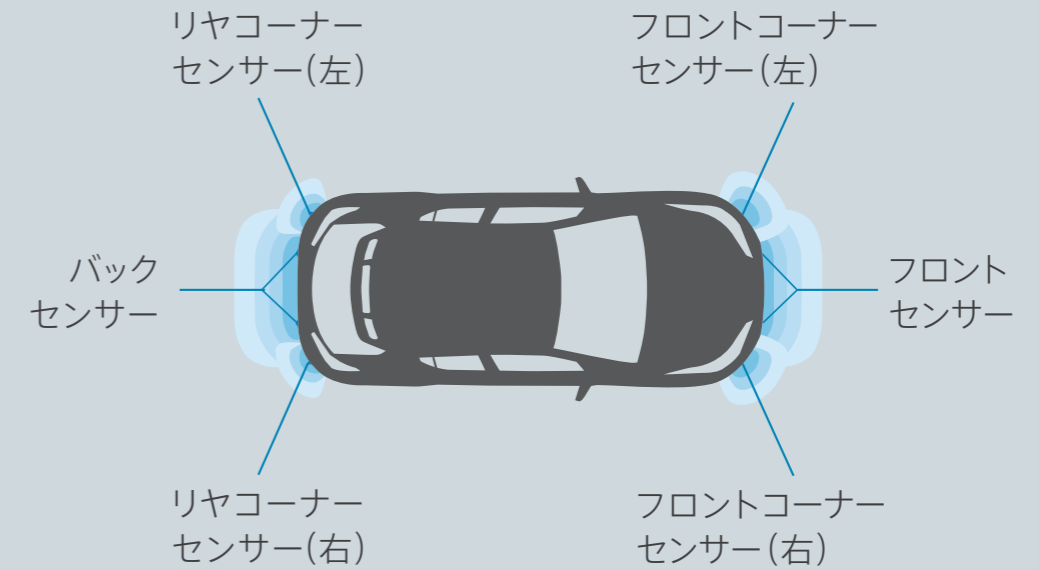

S"GR SPORT"、G、S



- アクセサリコンセント (AC100V・1500W/非常時給電システム付) \*2



- リアフォグランプ (寒冷地仕様)
- スペアタイヤ\*2
- パノラミックビューモニター

■写真はS。

など

## P097-102 グレード別主な標準装備比較 / メーカーオプション

\*1.タイヤとボディの隙間が狭くタイヤチェーンを装着することができませんのであらかじめご了承ください。 \*2.スペアタイヤとアクセサリコンセントは同時装着できません。  
■写真の計器盤は機能説明のために各ランプを点灯したものです。実際の走行状態を示すものではありません。 ■“ブランノーブ®”はTBカワシマ株式会社の登録商標です。 ■nanoe、ナノイー及びnanoeマークは、パナソニックホールディングス株式会社の商標です。 ■「メーカーオプション」はご注文時に申し受けます。メーカーの工場では装着するため、ご注文後はお受けできませんので、ご了承ください。

# 主要装備一覧表 外装

トヨタ C-HR 主要装備一覧表

標準装備    メーカーオプション（ご注文時に申し受けます）    オプションサービス    販売店装着オプション

		1.8L ハイブリッド車			1.2L ターボガソリン車			
		2WD			2WD (CVT,6MT) / 4WD (CVT)			
		S "GR SPORT"	G	S	S-T "GR SPORT"	G-T	S-T	
<b>EXTERIOR 外装</b>								
足回り & メカニズム	225/45R19タイヤ & 19×7½専用アルミホイール (切削光輝+ブラック塗装/センターオーナメント付)① / ②	*1						
	225/45R19タイヤ & 19×7½専用アルミホイール (ダークスパッタリング/センターオーナメント付)① / ②	*1	66,000円 (消費税抜き60,000円)			66,000円 (消費税抜き60,000円)		
	225/50R18タイヤ & 18×7アルミホイール (切削光輝+ブラック塗装/センターオーナメント付)	*1						
	215/60R17タイヤ & 17×6½アルミホイール (シルバーメタリック塗装/センターオーナメント付)							
	ホイールナット		ダークスモークメッキ	メッキ	メッキ	ダークスモークメッキ	メッキ	メッキ
	スペアタイヤ (応急用 T145/90D16)	*2	11,000円 (消費税抜き10,000円) *3			11,000円 (消費税抜き10,000円)		
	タイヤパンク応急修理キット	*2						
	マクファーソン・ストラット式フロントサスペンション&ダブルウィッシュボーン式リヤサスペンション① / ②							
	スタビライザー (フロント・リヤ)① / ②		GR専用チューニング			GR専用チューニング		
	ブレーキキャリパー (フロント・リヤ)		ホワイト塗装/GRロゴ付 (フロントのみ)			ホワイト塗装/GRロゴ付 (フロントのみ)		
GR専用剛性アップパーツ			GRブレース			GRブレース		
ダイナミックトルクコントロール4WD					4WD			
ECB [電子制御ブレーキシステム]								
空力	エアスパッツ (フロント・リヤ)							
	エンジンアンダーカバー & プロテクター		サイレンサー付					
	フェンダーライナー		フロント	フロント・リヤ	フロント	フロント	フロント・リヤ	フロント
エクステリア	フロントグリル&フロントバンパー		GR専用		GR専用			
	リヤリップスポイラー		大型/ブラック		小型/ボディ同色	大型/ブラック		小型/ボディ同色
	GR専用エンブレム (フロント・サイド・リヤ) & トヨタエンブレム (アクリル+ブラック)							
	ドアウィンドウフレームモールディング		ブラック	ピアノブラック	ブラック	ブラック	ピアノブラック	ブラック
	ドアベルトモールディング		ブラック	メッキ	ブラック	ブラック	メッキ	ブラック
全車標準装備 ●ばね上制振制御 ●電動パーキングブレーキ ●ブレーキホールド ●フードサイレンサー ●フロアアンダーカバー (フロント・センター・リヤ) ●ダッシュサイレンサー (室内・エンジンルーム) ●リヤスポイラー ●ルーフレッドリップモールディング ●ホイールアーチモールディング (ブラック) ●ロッカー & ドア下モールディング (ブラック) ●カラードアウトサイドドアハンドル など								

\*1.タイヤとボディの隙間が狭くタイヤチェーンを装着することができませんのであらかじめご了承ください。 \*2.スペアタイヤを選択した場合、タイヤパンク応急修理キットは非装着となり、デッキアンダートレイの形状が変更となります。 \*3.スペアタイヤとアクセサリコンセントは同時装着できません。 ■“GR SPORT”はグレード名称ではありません。 ■「メーカーオプション」はご注文時に申し受けます。メーカーの工場では装着するため、ご注文後はお受けできませんのでご了承ください。 ■価格はメーカー希望小売価格（消費税10%込み）'22年8月現在のもの>で参考価格です。価格は販売店が独自に定めていますので、詳しくは各販売店におたずねください。 ■C-HRには字光式ナンバープレートは装着できません。



トヨタ C-HR 主要装備一覧表

標準装備
メーカーオプション（ご注文時に申し受けます）
オプションサービス
販売店装着オプション

		1.8L ハイブリッド車			1.2L ターボガソリン車			
		2WD			2WD (CVT,6MT) / 4WD (CVT)			
		S "GR SPORT"	G	S	S-T "GR SPORT"	G-T	S-T	
<b>SAFETY 安全装備</b>								
視界	ヘッドランプ	Bi-Beam LEDヘッドランプ(オートレベリング機能付)+LEDクリアランスランプ+LEDターンランプ+LEDデイルイト① / ② / ③			GR専用 ダークスモーク エクステンション			
		パラボラ式LEDヘッドランプ(マニュアルレベリング機能付)+LEDクリアランスランプ① / ②						
	LEDフロントフォグランプ① / ②							
	リヤコンビ ネーションランプ+ バックアップ ランプ	ハイグレードタイプ (LEDテール&ストップランプ/LEDシーケンシャルターンランプ)① / ② *4						
		スタンダードタイプ (LEDテール&ストップランプ/ハルブ式ター ンランプ/ハルブ式バックアップランプ一体型)① / ②						
	LEDハイマウントストップランプ							
	リヤフォグランプ① / ②	*5	LEDタイプ		ハルブタイプ		LEDタイプ	
	LEDサイドターンランプ付オート電動格納式リモコン ドアミラー(補助確認装置 *6・ヒーター付)① / ②		ブラック	ルーフ同色		ブラック	ルーフ同色	
	ドアミラー足元イルミネーションランプ(車名表示)		*7	*8		*7	*8	
	スーパーUVカット・IR<赤外線>カット機能付フロントドアグリーンガラス① / ②		撥水機能付 *9	*10	撥水機能付 *9	撥水機能付 *9	*10	撥水機能付 *9
UVカット機能付フロントドアグリーンガラス① / ②								
オートワイパー(雨滴感应式)								
防眩インナーミラー			自動防眩付			自動防眩付		

\*4.バックアップランプはリヤバンパー埋込式となります（LED式）。 \*5.寒冷地仕様とリヤフォグランプはセットでメーカーオプション。なお、リヤフォグランプはリヤバンパー埋込式となります。 \*6.パノラミックビューモニターを選択した場合、補助確認装置は非装着となります。また、標準装備のバックガイドモニターはパノラミックビューモニターに変更となります。 \*7.ブラインドスポットモニターを選択した場合、ドアミラー足元イルミネーションランプが装着されます。なお、ブラインドスポットモニターとパノラミックビューモニターを同時装着した場合、ドアミラー足元イルミネーションランプは非装着となり、合計価格から2,200円（消費税抜き2,000円）減額されます。 \*8.パノラミックビューモニターを選択した場合、ドアミラー足元イルミネーションランプは非装着となります。 \*9.スーパーUVカット・IR<赤外線>カット機能付フロントドアグリーンガラス（撥水機能付）と寒冷地仕様はセットでメーカーオプション。 \*10.寒冷地仕様を選択した場合、撥水機能付となります。 ■“GR SPORT”はグレード名称ではありません。 ■「メーカーオプション」はご注文時に申し受けます。メーカーの工場では装着するため、ご注文後はお受けできませんのでご了承ください。 ■価格はメーカー希望小売価格<（消費税10%込み）'22年8月現在のもの>で参考価格です。価格は販売店が独自に定めていますので、詳しくは各販売店におたずねください。 ■C-HRには字光式ナンバープレートは装着できません。

トヨタ C-HR 主要装備一覧表

標準装備
メーカーオプション (ご注文時に申し受けます)
オプションサービス
販売店装着オプション

		1.8L ハイブリッド車			1.2L ターボガソリン車		
		2WD			2WD (CVT,6MT) / 4WD (CVT)		
		S "GR SPORT"	G	S	S-T "GR SPORT"	G-T	S-T
<b>SAFETY 安全装備</b>							
予 防 安 全	Toyota Safety Sense	プリクラッシュセーフティ (歩行者[昼夜]・自転車運転者[昼] 検知機能付衝突回避支援タイプ/ミリ波レーダー+単眼カメラ方式) レーントレーシングアシスト[LTA] オートマチックハイビーム[AHB] レーダークルーズコントロール ロードサインアシスト[RSA]			全車速追従機能付 (CVT)/ブレーキ制御付(6MT)		
	先行車発進告知機能[TMN]						
	ブラインドスポットモニター<BSM>	57,200円 (消費税抜き52,000円) *7			57,200円 (消費税抜き52,000円) *7		
	クリアランスソナー &バックソナー① / ②	+リヤクロストラフィックアラート<RCTA> *11				6MT 26,400円 (消費税抜き24,000円) *12	
	パーキングサポートブレーキ(前後方静止物)	+パーキングサポートブレーキ(後方接近車両) *14	39,600円 (消費税抜き36,000円) *12			6MT 15,400円 (消費税抜き14,000円) *13	6MT 15,400円 (消費税抜き14,000円)
			28,600円 (消費税抜き26,000円) *13	28,600円 (消費税抜き26,000円)		CVT 39,600円 (消費税抜き36,000円) *12	
						CVT 28,600円 (消費税抜き26,000円) *13	CVT 28,600円 (消費税抜き26,000円)
	EBD(電子制動力配分制御)付ABS&ブレーキアシスト						
	S-VSC(ステアリング協調車両安定性制御システム)						
	車両接近通報装置						
クラッチスタートシステム							
ドライブスタートコントロール				6MT CVT			

\*7.ブラインドスポットモニターを選択した場合、ドアミラー足元イルミネーションランプが装着されます。なお、ブラインドスポットモニターとパノラミックビューモニターを同時装着した場合、ドアミラー足元イルミネーションランプは非装着となり、合計価格から2,200円(消費税抜き2,000円)減額されます。
 \*11.リヤクロストラフィックアラートのレーダーは真後ろの車両を検知できないため、必ずバックガイドモニターまたはパノラミックビューモニターと合わせてご使用ください。
 \*12.8インチディスプレイオーディオレスを選択した場合、装着できません。
 \*13.8インチディスプレイオーディオレスを選択した場合のみ、装着できます。
 \*14.パーキングサポートブレーキ(後方接近車両)のレーダーは真後ろの車両を検知できないため、必ずバックガイドモニターまたはパノラミックビューモニターと合わせてご使用ください。
 ■“GR SPORT”はグレード名称ではありません。
 ■「メーカーオプション」はご注文時に申し受けます。メーカーの工場では装着するため、ご注文後はお受けできませんのでご了承ください。
 ■価格はメーカー希望小売価格<(消費税10%込み)>'22年8月現在のもの>で参考価格です。価格は販売店が独自に定めていますので、詳しくは各販売店におたずねください。
 ■C-HRには字光式ナンバープレートは装着できません。

トヨタ C-HR 主要装備一覧表

標準装備    メーカーオプション（ご注文時に申し受けます）    オプションサービス    販売店装着オプション

		1.8L ハイブリッド車			1.2L ターボガソリン車		
		2WD			2WD (CVT,6MT) / 4WD (CVT)		
		S "GR SPORT"	G	S	S-T "GR SPORT"	G-T	S-T
<b>SAFETY 安全装備</b>							
衝突安全	SRSエアバッグ(運転席・助手席) + SRSサイドエアバッグ(運転席・助手席) + SRSカーテンシールドエアバッグ(前後席)						
全車標準装備 ●コンライト(ライト自動点灯・消灯システム/ランプオートカットシステム) ●UVカット機能付ウインドシールドグリーンガラス(合わせ・高遮音性ガラス) ●UVカット機能付プライバシーガラス(リヤドア・バックドア) ●ウォッシャー連動時間調整式間欠フロントワイパー ●ウォッシャー連動間欠リヤワイパー ●TRC(トラクションコントロール) ●ヒルス タートアシストコントロール ●全席上下調整式ヘッドレスト ●アジャスタブルシートベルトアンカー(運転席・助手席) ●汎用ISOFIX対応チャイルドシート固定専用バー・トップテザーアンカー(リヤ左右席) *15 ●全席ELR付3点式シートベルト(プリテンショナー & フォースリミッター機構付[フロント・リヤ左右席]) ●シートベルト非着用警告灯(点滅式/前席・後席)・リマイ ンダー(警告音) ●チャイルドプロテクター(リヤドア) ●リヤウインドウデフォグガー(タイマー付) など							
<b>OPERABILITY 操作性</b>							
操作系	ステアリングホイール	GR専用本革巻き小径3本スポーク(シルバーステッチ+GRエンブレム+スポーク部:ダークシルバー塗装)①/② 3本スポーク					
	ステアリングスイッチ(マルチインフォメーションディスプレイ・オーディオ*17・ハンズフリー*16・音声認識・車間距離切替・レーントレーシ ングアシスト)						
	6速iMT(インテリジェントマニュアルトランスミッション)①/②					6MT	
	アルミペダル(アクセル・ブレーキ・クラッチ[6MT車のみ])						
	本革巻きシフトノブ	GR専用ディンプル付			*18	CVT	CVT *18
	シフトレバーブーツ	GR専用シルバーステッチ ブラックステッチ			*18		CVT *18
	7速スポーツシーケンシャルシフトマチック						CVT
	スマートエントリー(運転席・助手席・バックドア) & スタートシステム(スマートキー2個)		*19	専用スタートスイッチ (GRロゴ付)		専用スタートスイッチ (GRロゴ付)	専用スタートスイッチ (GRロゴ付)
	ドライブモードセレクト(スポーツモード/ノーマルモード/エコモード)						
	EVドライブモードスイッチ						
計器盤	コンビネーション2眼メーター(メーター照度コントロール付)①/②		ハイブリッドGR専用	ハイブリッド専用		GR専用	
	マルチインフォメーションディスプレイ (4.2インチTFTカラー/メーター照度コントロール付)						
	エコドライブインジケータ					CVT	
	ハイブリッドシステムインジケータ						
全車標準装備 ●電動パワーステアリング(車速感応型) ●チルト&テレスコピックステアリング ●パワーウインドゥ(フロント・リヤドアワンタッチ式/キーOFF後作動機能・挟み込み防止機能付) ●パワードアロック(運転席ドアキー連動) ●デジタルクロック(マルチインフォメーションディスプレイ内表示) ●ブレーキウォーニング ●キー置き忘れ防止ウォーニング(プザー & アンロ ック機構) ●半ドアウォーニング ●フューエル残量ウォーニング ●ランプ消し忘れウォーニング ●ラゲージオープナー(電気式) ●フューエルリッドオープナー(電気式) など							

\*15.チャイルドシートは汎用ISOFIX対応チャイルドシート（新保安基準適合）のみ使用できます。それ以外のチャイルドシートは、シートベルトでの装着となります。詳しくは販売店におたずねください。 \*16.GR専用本革巻き小径3本スポークステアリングホイールにはハンズフリースイッチは装着されません。 \*17.オーディオスイッチは8インチディスプレイオーディオ装着車または販売店装着オプションのナビゲーション・オーディオシステムを装着した場合に操作可能です。 \*18.本革巻きシフトノブ（GR専用ディンプル付）とシフトレバーブーツ（GR専用シルバーステッチ）はセットで販売店装着オプション。 \*19.植込み型心臓ペースメーカー等の機器をご使用の方は、電波によりそれらの機器に影響を及ぼすおそれがありますので、車両に搭載された発信機から約22cm以内に植込み型心臓ペースメーカー等の機器を近づけないようにしてください。電波発信を停止することもできますので、販売店にご相談ください。 ■“GR SPORT”はグレード名称ではありません。 ■「メーカーオプション」はご注文時に申し受けます。メーカーの工場では装着するため、ご注文後はお受けできませんのでご了承ください。 ■価格はメーカー希望小売価格（消費税10%込み）'22年8月現在のもの>で参考価格です。価格は販売店が独自に定めていますので、詳しくは各販売店におたずねください。 ■C-HRには字光式ナンバープレートは装着できません。

# 主要装備一覧表 内装

トヨタ C-HR 主要装備一覧表

標準装備    メーカーオプション（ご注文時に申し受けます）    オプションサービス    販売店装着オプション

		1.8L ハイブリッド車			1.2L ターボガソリン車		
		2WD			2WD (CVT,6MT) / 4WD (CVT)		
		S "GR SPORT"	G	S	S-T "GR SPORT"	G-T	S-T
<b>INTERIOR 内装</b>							
シート	シート表皮	GR専用(メイン部:パーフォレーション付ブランノーブ®/サイド部:合成皮革[シルバーダブルステッチ付])① / ② / ③					
		上級ファブリック(ブラック) + 本革(ブラウン)① / ② / ③ *20					
		ファブリック(ブラック)① / ② / ③					
	フロントシート	専用スポーティシート(GRエンブレム付)① / ② / ③ / ④					
		運転席シート上下アジャスター 電動ランバーサポート(運転席) 快適温熱シート(運転席・助手席)					
		シートバックポケット(運転席・助手席) 6:4分割可倒式リヤシート					
インテリア	インストルメントパネル加飾 & ドアインナーガーニッシュ① / ②	GR専用 金属調ダークシルバー塗装	金属調 + ソフト塗装	金属調塗装	GR専用 金属調ダークシルバー塗装	金属調 + ソフト塗装	金属調塗装
	インストルメントパネルレジスター加飾① / ②	GR専用金属調ダークシルバー塗装	金属調塗装	ブラック	GR専用金属調ダークシルバー塗装	金属調塗装	ブラック
	センターコンソールアッパー加飾	ピアノブラック		ブラック	ピアノブラック		ブラック
	パワーウインドウスイッチベース加飾	ブラック+ピアノブラック		ブラック	ブラック+ピアノブラック		ブラック
	パワーウインドウスイッチ先端加飾(メッキ)						
	運転席・助手席パニティミラー付サンバイザー(運転席チケットホルダー付)		照明付			照明付	
	カップホルダー(フロント2個)① / ②		LEDイルミネーション付			LEDイルミネーション付	
	パッケージトレイ① / ②						
トノカバー							
デッキトリム		サイドデッキカバー付			サイドデッキカバー付		
空調	左右独立温度コントロールフルオートエアコン	電動インバーターコンプレッサー付					
	エコ空調モードスイッチ						
	ナノイー						
照明	イルミネーテッドエントリーシステム	ルームランプ・フロントカップホルダー・フロントドアトリムアームレスト下部					
		ルームランプ					

全車標準装備 ●サテンメッキインサイドドアハンドル ●フロントドアトリムアッパー & フロントドアアームレスト(表皮+パッド) ●ドアトリムオーナメント(ダイヤモンドカット造形+シボ加工) ●アシストグリップ(フロント2) ●フットレスト(運転席) ●クリーンエアフィルター(花粉除去・脱臭機能付) ●フロントパーソナルランプ ●ラゲージルームランプ ●コンソールボックス ●センターロアトレイ ●助手席グローブボックス(照明付) ●フロントドアポケット(左右) ●リヤドアボトルホルダー(左右) ●デッキアンダートレイ\*2\*21 ●デッキフック(4個) ●買い物フック(デッキサイド) など

\*2.スペアタイヤを選択した場合、タイヤパンク応急修理キットは非装着となり、デッキアンダートレイの形状が変更となります。 \*20.シートサイドとシートバックの一部には人工皮革を使用しています。 \*21.アクセサリコンセントを選択した場合、デッキアンダートレイの形状が変更となります。 ■「GR SPORT」はグレード名称ではありません。 ■「メーカーオプション」はご注文時に申し受けます。メーカーの工場では装着するため、ご注文後はお受けできませんのでご了承ください。 ■価格はメーカー希望小売価格(消費税10%込み) '22年8月現在のもの>で参考価格です。価格は販売店が独自に定めていますので、詳しくは各販売店におたずねください。 ■「ブランノーブ®」はTBカワシマ株式会社の登録商標です。 ■nanoe、ナノイー及びnanoeマークは、パナソニックホールディングス株式会社の商標です。 ■C-HRには字光式ナンバープレートは装着できません。

# 主要装備一覧表 エンターテインメント / その他

トヨタ C-HR 主要装備一覧表

標準装備    メーカーオプション（ご注文時に申し受けます）    オプションサービス    販売店装着オプション

		1.8L ハイブリッド車			1.2L ターボガソリン車		
		2WD			2WD (CVT,6MT) / 4WD (CVT)		
		S "GR SPORT"	G	S	S-T "GR SPORT"	G-T	S-T
<b>ENTERTAINMENT エンターテインメント</b>							
ナビオーディオ	8インチディスプレイオーディオ【オーディオ・ビジュアル機能】 AM/FMチューナー(ワイドFM対応)、 Bluetooth®対応(ハンズフリー/オーディオ)、 USB入力(動画・音楽再生/給電)*23、Miracast®対応 【スマートフォン連携】Apple CarPlay、Android Auto™対応 【T-Connect】ヘルプネット、eケア、マイカーサーチ① / ② / ③ / ④	*22					
	8インチディスプレイオーディオレス(バックカメラ付)	*24*25*30	-53,900円(消費税抜き-49,000円)				
	TV・オペレーター付T-Connectナビキット、T-Connectナビキット/エントリーナビキット	*12*26					
	TV(フルセグ)① / ②	*12*27					
	DCM(専用通信機)	*24					
	ETC2.0ユニット(ビルトイン)ナビキット連動タイプ (光ビーコン機能付)	*28*29					
	ETC車載器(ビルトイン)ナビキット連動タイプ	*28					
	トヨタ純正ナビ・オーディオ	*30					
パノラミックビューモニター	*6*12	16,500円 (消費税抜き15,000円) *7	14,300円 (消費税抜き13,000円) *8*14	16,500円 (消費税抜き15,000円)	16,500円 (消費税抜き15,000円) *7	14,300円 (消費税抜き13,000円) *8*11*14	16,500円 (消費税抜き15,000円)
バックガイドモニター	*6*24		*14			*11*14	
<b>OTHERS その他</b>							
セキュリティその他	アクセサリコンセント (AC100V・1500W/非常時給電システム付)① / ②	*31	44,000円(消費税抜き40,000円) *3*21				
	アクセサリソケット(DC12V・120W)	*32					
	盗難防止システム(イモビライザーシステム) [国土交通省認可品]		オートアラーム付				
	寒冷地仕様(ウインドシールドアイサー、PTC*33ヒーター[ハイブリッド車のみ]、ヒーターリヤダクトなど)	*5*34	44,000円 (消費税抜き40,000円)*9	30,800円 (消費税抜き28,000円)*10	44,000円 (消費税抜き40,000円)*9	39,600円 (消費税抜き36,000円)*9	26,400円 (消費税抜き24,000円)*10
全車標準装備 ●6スピーカー ●ルーフアンテナ(シャークフィンタイプ)*24 ●工具(ジャッキ+ジャッキハンドル+ハブナットレンチなど) など							

\*3.スペアタイヤとアクセサリコンセントは同時装着できません。 \*5.寒冷地仕様とリヤフォグラブランプはセットでメーカーオプション。なお、リヤフォグラブランプはリヤバンパー埋込式となります。 \*6.パノラミックビューモニターを選択した場合、補助確認装置は非装着となります。また、標準装備のバックガイドモニターはパノラミックビューモニターに変更となります。 \*7.ブラインドスポットモニターを選択した場合、ドアミラー足元イルミネーションランプが装着されます。なお、ブラインドスポットモニターとパノラミックビューモニターを同時装着した場合、ドアミラー足元イルミネーションランプは非装着となり、合計価格から2,200円(消費税抜き2,000円)減額されます。 \*8.パノラミックビューモニターを選択した場合、ドアミラー足元イルミネーションランプは非装着となります。 \*9.スーパーUVカット・IR<赤外線>カット機能付フロントドアグリーンガラス(撥水機能付)と寒冷地仕様はセットでメーカーオプション。 \*10.寒冷地仕様を選択した場合、撥水機能付となります。 \*11.リヤクロストラフィックアラートのレーダーは真後ろの車両を検知できないため、必ずバックガイドモニターまたはパノラミックビューモニターと合わせてご使用ください。 \*12.8インチディスプレイオーディオレスを選択した場合、装着できません。 \*14.パーキングサポートブレーキ(後方接近車両)のレーダーは真後ろの車両を検知できないため、必ずバックガイドモニターまたはパノラミックビューモニターと合わせてご使用ください。 \*21.アクセサリコンセントを選択した場合、デッキアンダートレイの形状が変更となります。 \*22.DVD・CDデッキは搭載されていません。また、ナビゲーションシステムは含まれません。車載ナビ機能をご利用の際は、販売店装着オプションのTV・オペレーター付T-Connectナビキット、T-Connectナビキットまたはエントリーナビキットの装着が必要です。 \*23.スマートフォンやタブレットなど機器の接続には機器付属のUSBケーブル(または市販のケーブル)が別途必要となります。また、一部ケーブルには対応できないものがあります。 \*24.8インチディスプレイオーディオレスを選択した場合、DCMは非装着となります。アンテナはAM/FMのみとなり、TVアンテナは非装着となります。 \*25.バックカメラ(バックガイドモニター)の使用には、販売店装着オプションのナビゲーションシステム装着が必要です。 \*26.TV・オペレーター付T-Connectナビキット、T-Connectナビキットとエントリーナビキットは同時選択できません。また、サービスのご利用には、T-ConnectエントリープランまたはT-Connectスタンダードプランの契約が必要です。詳しくは販売店におたずねください。 \*27.ご利用にはT-Connect契約が必要です。ご利用開始後、TVはT-Connect契約有無に関係なく、引き続きご利用いただけます。TV・オペレーター付T-Connectナビキットでは標準サービスです。ただし、TV・オペレーター付T-Connectナビキットを最初に装着した車両とは別の車両に付け替えた場合、付け替え先の車両ではTV(フルセグ)の視聴はできなくなります。 \*28.TV・オペレーター付T-Connectナビキット、T-Connectナビキットまたはエントリーナビキットを選択した場合にのみ装着できます。カードホルダーは非装着となります。また、別途セットアップ費用が必要となります。ETC2.0ユニットおよびETC車載器は新しいセキュリティ規格に対応しています。 \*29.ETC2.0ユニットは、今後新たに追加されるサービスおよびシステム変更には対応できない場合があります。あらかじめご了承ください。詳しくは販売店におたずねください。 \*30.販売店装着オプションとしてナビ・オーディオを多数ご用意しています。詳しくは別冊のAUDIO VISUAL & NAVIGATION CATALOGUEをご覧ください。 \*31.合計1500W以下の電気製品をご使用ください。ただし、1500W以下の電気製品でも正常に作動しない場合があります。詳しくは販売店におたずねください。 \*32.120W以下の電気製品をご使用ください。ただし、120W以下の電気製品でも正常に作動しない場合があります。詳しくは販売店におたずねください。 \*33.PTC [自己温度制御システム]: Positive Temperature Coefficient \*34.寒冷地仕様では、寒冷地での使用を考慮して、装備の充実を図っております。なお、北海道地区には寒冷地仕様が全車標準装備となります。 ■“GR SPORT”はグレード名称ではありません。 ■「メーカーオプション」はご注文時に申し受けます。メーカーの工場では装着するため、ご注文後はお受けできませんのでご了承ください。 ■価格はメーカー希望小売価格<(消費税10%込み)>'22年8月現在のもの>で参考価格です。価格は販売店が独自に定めていますので、詳しくは各販売店におたずねください。 ■“Bluetooth®”はBluetooth SIG,Inc.の商標です。 ■Wi-Fi®、Miracast®は、Wi-Fi Allianceの登録商標です。 ■Apple CarPlayは、米国その他の国で登録されたApple Inc.の商標です。 ■Android Auto™は、Google LLCの商標です。 ■C-HRには字光式ナンバープレートは装着できません。

トヨタ C-HR 主要諸元表

	ハイブリッド 2WD			ガソリン 2WD					ガソリン 4WD				
	S"GR SPORT"	G	S	S-T"GR SPORT"	G-T	S-T	S-T"GR SPORT"	G-T	S-T	S-T"GR SPORT"	G-T	S-T	
	電気式無段変速機			CVT			6MT			CVT			
■車両型式・重量・性能													
車両型式	6AA-ZYX11-AHXNB(G)	6AA-ZYX11-AHXEB	6AA-ZYX11-AHXNB	3BA-NGX10-AHXNX(G)	3BA-NGX10-AHXEX	3BA-NGX10-AHXNX	3BA-NGX10-AHFNX(G)	3BA-NGX10-AHFEX	3BA-NGX10-AHFNX	3BA-NGX50-AHXNX(G)	3BA-NGX50-AHXEX	3BA-NGX50-AHXNX	
車両重量	kg	1,450	1,440	1,440	1,410	1,400	1,400	1,390		1,480	1,470		
車両総重量	kg	1,725	1,715	1,715	1,685	1,675	1,675	1,665		1,755	1,745		
最小回転半径	m	5.2											
燃料消費率 (国土交通省 審査値)	 	km/L	25.0	25.8		14.9		15.4		14.3			
		市街地モード	km/L	24.1	24.7		11.1		12.2		10.8		
		郊外モード	km/L	27.6	28.6		15.6		15.6		15.0		
		高速道路モード	km/L	23.9	24.6		16.9		17.2		16.0		
		km/L	29.0	30.4				—					
主要燃費改善対策		ハイブリッドシステム、アイドリングストップ装置、可変バルブタイミング、電動パワーステアリング、充電制御、電気式無段変速機			直噴エンジン、ミラーサイクル、可変バルブタイミング、電動パワーステアリング、充電制御、自動無段変速機			直噴エンジン、ミラーサイクル、可変バルブタイミング、電動パワーステアリング、充電制御			直噴エンジン、ミラーサイクル、可変バルブタイミング、電動パワーステアリング、充電制御、自動無段変速機		
■寸法・定員													
全長	mm	4,390	4,385	4,390	4,385	4,390	4,385	4,390	4,385	4,390	4,385		
全幅	mm	1,795											
全高	mm	1,550							1,550	1,565			
ホイールベース	mm	2,640											
トレッド	フロント	mm	1,540	1,550	1,540	1,550	1,540	1,550	1,540	1,550	1,540	1,550	
	リヤ	mm	1,540	1,550	1,540	1,550	1,540	1,550	1,540	1,550	1,540	1,550	
最低地上高*1	mm	140							140	155			
室内*1	長	mm	1,800										
	幅	mm	1,455										
	高	mm	1,210										
乗車定員	名	5											

トヨタ C-HR 主要諸元表

	ハイブリッド 2WD			ガソリン 2WD					ガソリン 4WD					
	S"GR SPORT"	G	S	S-T"GR SPORT"	G-T	S-T	S-T"GR SPORT"	G-T	S-T	S-T"GR SPORT"	G-T	S-T		
	電気式無段変速機			CVT					6MT			CVT		
<b>■エンジン</b>														
型式	2ZR-FXE			8NR-FTS										
総排気量	L	1.797			1.196									
種類	直列4気筒			直列4気筒インタークーラー付ターボ										
使用燃料				無鉛レギュラーガソリン										
内径×行程	mm	80.5×88.3			71.5×74.5									
最高出力<ネット>	kW(PS)/r.p.m.	72(98)/5,200			85(116)/5,200~5,600									
最大トルク<ネット>	N·m(kgf·m)/r.p.m.	142(14.5)/3,600			185(18.9)/1,500~4,000									
燃料供給装置	電子制御式燃料噴射装置(EFI)			筒内直接燃料噴射装置(D-4T)										
燃料タンク容量	L	43			50									
<b>■走行装置・駆動方式</b>														
サスペンション	フロント				マクファーソン・ストラット式コイルスプリング(スタビライザー付)									
	リヤ				ダブルウィッシュボーン式コイルスプリング(スタビライザー付)									
ブレーキ	フロント				ベンチレーテッドディスク									
	リヤ				ディスク									
	作動方式	油圧・回生ブレーキ協調式			油圧式									
駆動方式				前輪駆動方式					四輪駆動方式					
<b>■トランスミッション・変速比・減速比</b>														
トランスミッション	電気式無段変速機			Super CVT-i(自動無段変速機) [7速スポーツシケンシャルシフトマチック付]			iMT(6速マニュアル)			Super CVT-i(自動無段変速機) [7速スポーツシケンシャルシフトマチック付]				
第1速							3.727							
第2速							2.045							
第3速							1.310							
第4速							0.971							
第5速							0.764							
第6速							0.619							
前進	-			2.480~0.396			-			2.480~0.396				
後退	-			2.604~1.680			3.333			2.604~1.680				
減速比	3.218			5.698			4.538			5.698				
<b>■モーター</b>														
型式	1NM													
種類	交流同期電動機													
最高出力	kW(PS)	53(72)								-				
最大トルク	N·m(kgf·m)	163(16.6)												
<b>■動力用主電池</b>														
種類	リチウムイオン電池													
容量	Ah	3.6												

## \*1. 社内測定値

●燃料消費率は定められた試験条件のもとでの値です。お客様の使用環境（気象、渋滞等）や運転方法（急発進、エアコン使用等）に応じて燃料消費率は異なります。

●WLTCモードは、市街地、郊外、高速道路の各走行モードを平均的な使用時間配分で構成した国際的な走行モードです。市街地モードは、信号や渋滞等の影響を受ける比較的低速な走行を想定し、郊外モードは、信号や渋滞等の影響をあまり受けない走行を想定、高速道路モードは、高速道路等での走行を想定しています。

●エンジン出力表示にはネット値とグロス値があります。「グロス」はエンジン単体で測定したものであり、「ネット」とはエンジンを車両に搭載した状態とほぼ同条件で測定したものです。同じエンジンで測定した場合、「ネット」は「グロス」よりもガソリン自動車で約15%程度低い値（自工会調べ）となっています。

車両によっては自動車重量税などの軽減措置を受けることができます。詳しくはエコカー減税紹介ページ（<https://toyota.jp/ecocar/about1/>）をご確認、または販売店におたずねください。

■“C-HR”“HYBRID SYNERGY DRIVE”“TOYOTA SAFETY SENSE”“VVT-i”“D-4T”“VSC”“TRC”“ECB”“EFI”“GOA”“TSOP”“T-Connect”“TOYOTA GAZOO Racing”“**GR**”はトヨタ自動車（株）の商標です。

■道路運送車両法による自動車型式指定申請書数値

■製造事業者：トヨタ自動車株式会社



トヨタは「トータルクリーン」をめざしています。

「トータルクリーン」を基本理念に、環境に配慮したクルマづくりを進めています。生産から廃棄にいたるトータルライフの視点により、環境への取り組みのひとつひとつをすべての過程で連携させ、クリーンなクルマづくりをめざします。さまざまな環境目標を、バランスを取りながら達成し、総合的に環境性能の向上を図ります。



トヨタが乗用車を対象に実施しているLCAの手法は、ドイツの第三者認証機関テュフ ラインランドによるISO14040/14044規格に基づく審査・認証を受けました。

地球温暖化を防ぐために。

＜燃費改善＞ 温室効果ガスであるCO<sub>2</sub>排出量の低減をめざして、軽量・高効率なエンジンを搭載。さらに、ハイブリッドシステム、VVT-iをはじめとする数々の先進技術の採用や、エアコンの省動力化、空気抵抗の低減などによって、徹底した燃費の向上を図りました。

＜省冷媒化＞ エアコンの冷媒には、オゾン層を破壊しないノンフロンHF0-1234yfを採用。さらに、地球温暖化への影響を配慮し、冷媒の充填量を低減した省冷媒型エアコンを採用しています。



(ハイブリッド車)

都市環境のクリーン化のために。

＜排出ガスのクリーン化＞ 三元触媒、空燃比補償装置などを採用。排出ガスのクリーン化を進めています。その結果、ハイブリッド車で「平成30年基準排出ガス75%低減レベル」の認定を国土交通省より取得しています。



(ハイブリッド車)

\*1. Eco-VAS [エコバス] : Eco-Vehicle Assessment System。車両開発責任者が企画段階で生産、使用、廃棄にいたるLCA（ライフサイクルアセスメント）の考え方を踏まえた環境目標値を設定。全開発プロセスを通じて目標達成状況をフォローして、確実な達成を図る総合的な環境評価システムです。

リサイクルと環境負荷物質削減のために。

＜リサイクル性に優れた材料の採用＞ 樹脂部品では、リサイクル性に優れた素材TSOP<sup>\*1</sup>を採用するとともに、分別を容易にするため「材質マーキング」を樹脂、ゴム部品へ徹底しています。

＜解体性の向上＞ リサイクル性をさらに向上させるために、インストルメントパネルなどに取り外しの基点となるポイントを表示した「解体性向上マーク」を採用しています。

＜VOC<sup>\*2</sup>の低減＞ 内装部品の素材、加工法、接着剤の見直しにより、ホルムアルデヒド、アセトアルデヒド、トルエンなどの揮発性有機化合物(VOC)の発生量を抑制。車室内の臭いや刺激臭を軽減するとともに、厚生労働省が定めている「室内濃度指針値<sup>\*3</sup>」を下回るレベルとし、業界自主目標を達成。車室内空気質の快適性に配慮しています。

ライフサイクルで環境負荷を低減。

＜LCA(ライフサイクルアセスメント)<sup>\*4</sup>の実施＞

材料、部品、車両製造および走行、メンテナンス、廃棄の各段階で環境影響をトータル評価するLCAを実施しています。NOx、SOxなどの大気汚染物質について、ライフサイクルでの排出量を従来に比べ低減しています。

LCA 実施結果 CO<sub>2</sub> 二酸化炭素 (Carbon Dioxide)

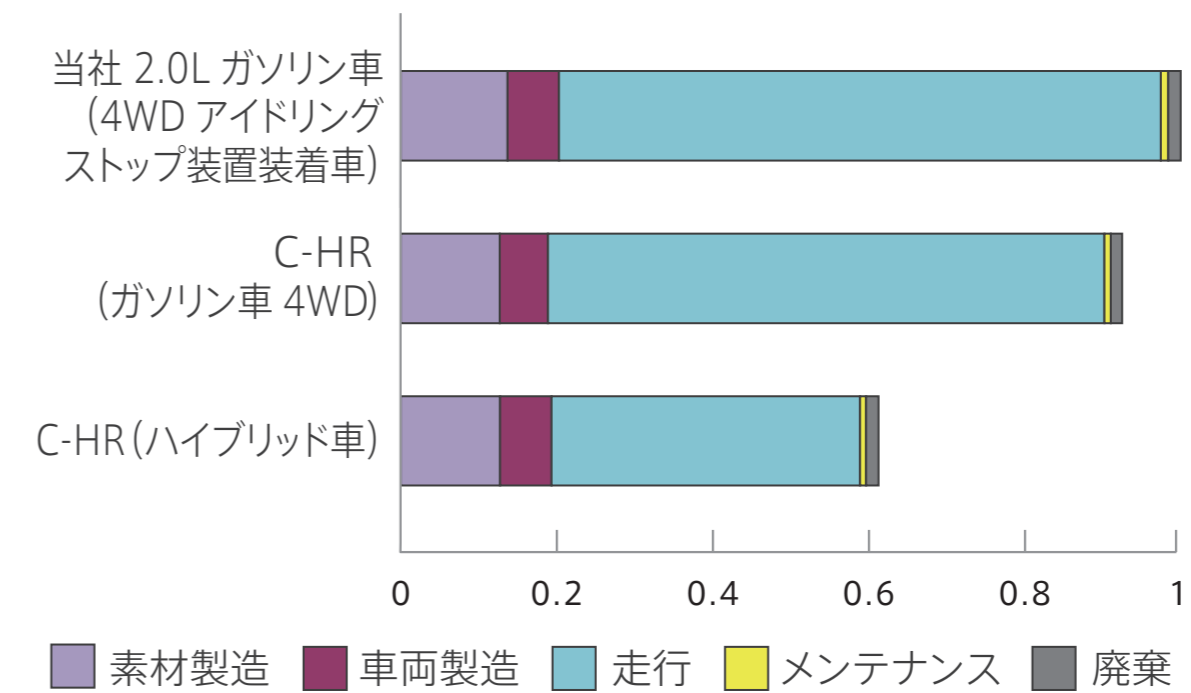

■自動車の生涯走行距離10万km(10年)を走行した場合の結果です。  
 ■トヨタではLCAにより相対的な環境メリットを確認することを目的としているため、実施結果は指数で示しています。

\*1. TSOP : Toyota Super Olefin Polymer \*2. VOC : Volatile Organic Compounds \*3. 厚生労働省が2002年1月に定めた指定物質で自動車に関する物質の指針値。 \*4. LCA : Life Cycle Assessment。資源採取～廃棄・リサイクルまでの各段階で、クルマが環境に与える要因を定量化し、総合評価する手法で、ISO14040シリーズで国際標準化されています。

トヨタ C-HR 環境仕様

車両仕様		6AA-ZYX11		3BA-NGX10		3BA-NGX50		3BA-NGX10		
車両型式		2ZR				8NR				
エンジン	型式	L				1.196				
	総排気量	1.797				1.196				
駆動装置	燃料	無鉛レギュラーガソリン								
	駆動方式	前輪駆動方式		前輪駆動方式		四輪駆動方式		前輪駆動方式		
変速機	変速機	電気式無段変速機		Super CVT-i (自動無段変速機) [7速スポーツシフトケンシャルシフトマチック付]				iMT (6速マニュアル)		
	車両重量	kg	1,440	1,450	1,400~1,410	1,470~1,480	1,390~1,400			
環境情報										
燃料消費率	WLTCモード	燃料消費率 (国土交通省審査値) *1	km/L	25.8	25.0	14.9	14.3	15.4		
		CO <sub>2</sub> 排出量	g/km	90	93	156	162	151		
	JC08モード	燃料消費率 (国土交通省審査値) *1	km/L	30.4	29.0			-		
		CO <sub>2</sub> 排出量	g/km	76	80			-		
	参考		2030年度燃費基準優良車 *2 *3				-		-	
	主要燃費改善対策		ハイブリッドシステム、 アイドリングストップ装置、 可変バルブタイミング、 電動パワーステアリング、 充電制御、電気式無段変速機		直噴エンジン、 ミラーサイクル、 可変バルブタイミング、 電動パワーステアリング、 充電制御、自動無段変速機		直噴エンジン、 ミラーサイクル、 可変バルブタイミング、 電動パワーステアリング、 充電制御			
排出ガス	認定レベルまたは適合規制 (国土交通省)		平成30年基準排出ガス75%低減レベル *3		平成30年排出ガス規制適合 *3					
	認定レベル値	CO			1.15					
	または 適合規制値	NMHC	0.025				0.10			
	(g/km)	NOx	0.013				0.05			
		PM	-				0.005			
車外騒音	規制区分	H28年騒音規制 M1A2A								
	加速/定常/近接	dB	70(規制値) / - /68		70(規制値) / - /75		70(規制値) / - /72		70(規制値) / - /75	
冷媒の種類(GWP値 *4) / 使用量		g	HFO-1234yf (1 *5) / 470							
環境負荷物質削減	鉛	自工会2006年自主目標達成 (1996年比1/10以下 *6)								
	水銀	自工会自主目標達成 (2005年1月以降使用禁止 *7)								
	カドミウム	自工会自主目標達成 (2007年1月以降使用禁止)								
	六価クロム	自工会自主目標達成 (2008年1月以降使用禁止)								
環境負荷物質使用状況等	鉛	電子基盤・電気部品のはんだ、圧電素子 (PZTセンサー) 等に使用 鉛廃止済み部品: 電着塗料、燃料ホース、パワステ高圧ホース、ホイールバランス、電球と点火プラグ、塩ビ・ゴム部品、バルブシート、軸受けなど								
	水銀	水銀廃止済み部品: コンビネーションメーター								
	カドミウム	カドミウムの使用無し カドミウム廃止済み部品: 電気・電子部品のICチップ基盤、厚膜ペースト他								
	六価クロム	六価クロムの使用無し 六価クロム廃止済み部品: 金属部品類やボルト・ナット類の防錆目的コーティング他 自工会自主目標達成 (厚生労働省室内濃度指針値以下) インストルメントパネル、バンパー、バックドアトリム など								
車室内VOC		SRSカーテンシールドエアバッグ、ガラスラン など								
リサイクル関係	リサイクルし易い材料を使用した部品	TSOP								
	樹脂、ゴム部品への材料表示	TPO *8								
	リサイクル材の使用	反毛	フロアカーペット、サイレンサー類							

**フロンラベル**

この商品で使用しているガスの地球温暖化への影響は？

地球温暖化への影響大 (B) 151以上 | 地球温暖化への影響小 (S) 100以下

目標年度 2023年 | 使用ガスの地球温暖化係数 1

\*1. 燃料消費率は定められた試験条件のもとでの値です。お客様の使用環境（気象、渋滞等）や運転方法（急発進、エアコン使用等）に応じて燃料消費率は異なります。 \*2. 省エネ法に基づき定められている燃費目標基準。 \*3. WLTCモード走行。 \*4. GWP：Global Warming Potential（地球温暖化係数） \*5. フロン法において、カーエアコン冷媒は、2023年度以降、環境影響度を製造者等ごとに出荷台数で加重平均した値が目標値150を上回らないことが求められております。 \*6. 1996年乗用車の業界平均1,850 g（リサイクル回収ルートが確立されているため鉛バッテリーを除く）。 \*7. ナビゲーション等の液晶ディスプレイ、コンビネーションメーター、ディスチャージヘッドランプ、室内蛍光灯（交通安全上必須な部品の極微量使用を除外）。 \*8. TPO：Thermo Plastic Olefin

自動車リサイクル法の施行により、下表のリサイクル料金が別途必要となります。

リサイクル料金表

※リサイクル料金は'22年4月時点の金額。

リサイクル預託金				資金管理料金	合計
シュレッダーダスト料金	エアバッグ類料金	フロン類料金	情報管理料金		
9,100円	2,800円	—	130円	290円	12,320円

■リサイクル預託金が預託済のお車を商品車として譲渡する旧所有者(譲渡人)は、車両価値部分とリサイクル預託金相当額の合計額を新所有者(譲受人)からお受け取りになることにより、リサイクル預託金の返金を受けることができます。詳しくは、取扱い販売店におたずねください。

# Accessories & Customize



## 尽きることのないこだわりを。

C-HRを自分仕様のスポーティスタイルへと進化させる本格パーツラインアップ。  
GR SPORT専用装備も標準グレードに装着可能なパーツとして設定。（一部グレードを除く）

Photo：S“GR SPORT”。ボディカラーのブラック〈202〉×プラチナホワイトパールマイカ〈089〉[2VP]はメーカーオプション。225/45R19タイヤ&19×7½J専用アルミホイール（ダークスパッタリング/センターオーナメント付）、ブラインドスポットモニターはメーカーオプション。販売店装着オプションのGRフロントサイドスポイラー、GRサイドスカート、GRドレスアップマフラー、GRリヤバンパースポイラー、GRディスチャージテープ（小）、GRカーボンナンバーフレームを装着しています。



Photo : S“GR SPORT”。ボディカラーのブラック〈202〉×プラチナホワイトパールマイカ〈089〉  
[2VP] はメーカーオプション。225/45R19タイヤ&19×7½J専用アルミホイール（ダークスパッタリング/センターオーナメント付）、ブラインドスポットモニターはメーカーオプション。販売店装着オプションのGRフロントサイドスポイラー、GRサイドスカート、GRドレスアップマフラー、GRリヤバンパースポイラー、GRディスチャージテープ（小）、GRカーボンナンバーフレームを装着しています。

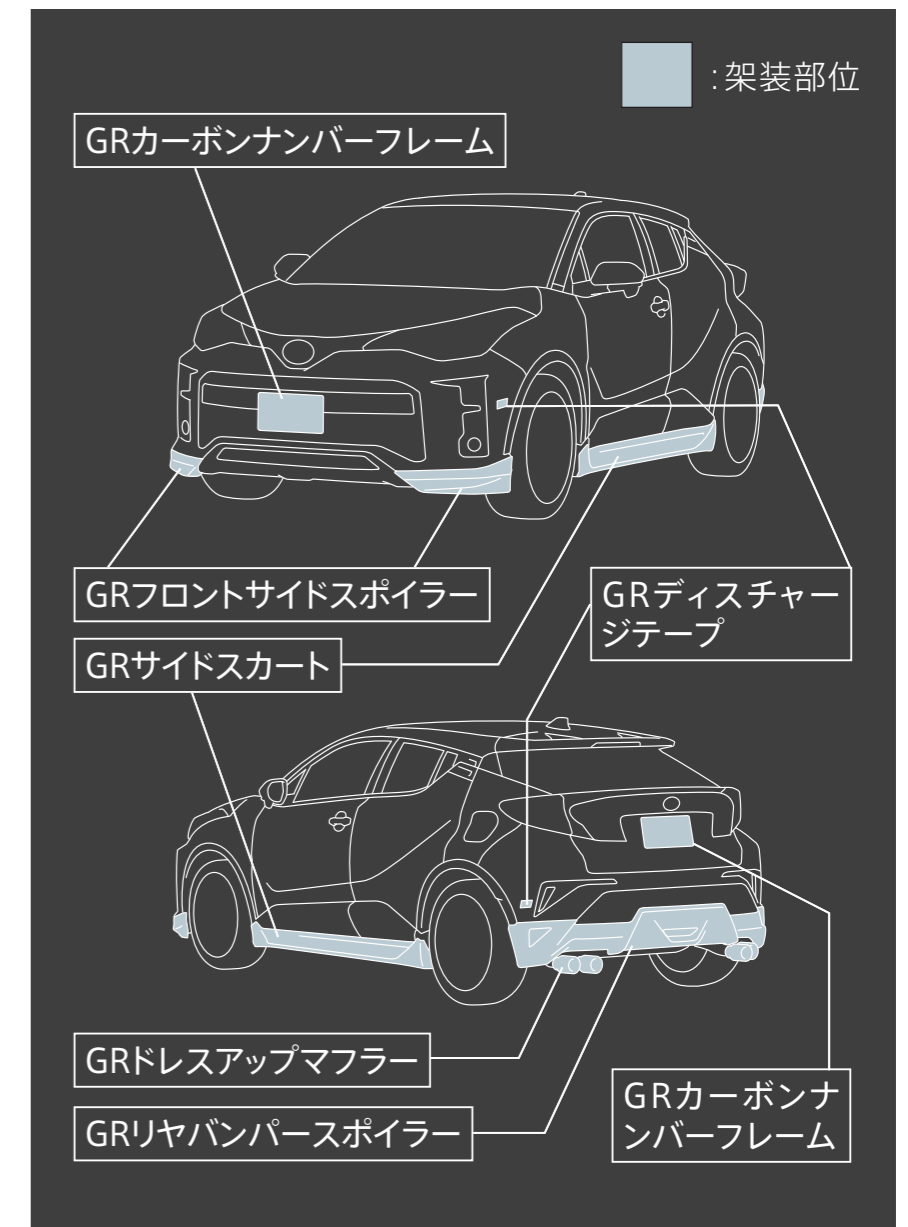



### GRフロントサイドスポイラー

1台分:44,000円

(消費税抜き40,000円) (2.0H) (VRA1)

材質:樹脂(PPE)

地上高:オリジナルより約40mmダウン

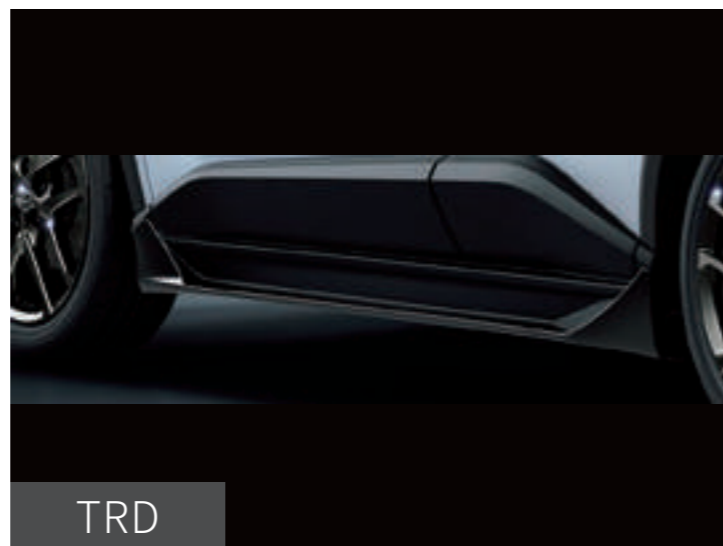

### GRサイドスカート

1台分:66,000円

(消費税抜き60,000円) (2.0H) (VRA2)

材質:樹脂(PPE)

地上高:オリジナルより約80mmダウン



### GRリヤバンパースポイラー

1台分:60,500円

(消費税抜き55,000円) (1.0H) (VRA3)

材質:樹脂(PPE)

地上高:オリジナルより約74mmダウン、全長:オリジナルより約20mmプラス



### GRドレスアップマフラー

1台分:154,000円

(消費税抜き140,000円) (1.0H) (VC11)

材質:ステンレススチール

設定:GRリヤバンパースポイラー付車

■GR PARTSは、車両登録後の取付を前提としております。 ■GR PARTS (TRD) の価格は、取付費を含まないトヨタカスタマイジング&ディベロップメント希望小売価格<(消費税10%込み)>'21年9月現在のもの>で参考価格です。(0.0H)は標準取付時間です。作業時間に応じた取付費が別途必要となります。価格、取付費は販売店が独自に定めておりますので、詳しくは各販売店におたずねください。 ■商品によっては、車両本体への穴あけ加工等が必要となる場合があります。 ■その他、装着可能なトヨタ純正用品につきましては、別冊のACCESSORIES & CUSTOMIZE CATALOGUE、AUDIO VISUAL & NAVIGATION CATALOGUEをご覧ください。 ■GR PARTS (TRD) は、(株)トヨタカスタマイジング&ディベロップメントの取り扱い商品です。トヨタ純正用品ではありません。





GRディスチャージテープ (GRロゴ入りアルミテープ)

1台分(大:4枚セット) 11,000円(消費税抜き10,000円) (0.5H) <VRA4>  
 車両搭載用※<VRA5>

1台分(小:4枚セット) 5,500円(消費税抜き5,000円) (0.5H) <VRA6>  
 車両搭載用※<VRA7>

GRロゴ入りのアルミテープです。ボディ4カ所に貼り付けることで、ボディへの帯電を取り除き、車両本来の性能を引き出します。

材質：アルミニウム

サイズ：【大】 W約100mm×H約55mm 【小】 W約50mm×H約25mm

※お客様自身での貼り付けを前提としているため、標準取付時間を (0.0H) としています。



GRドアスタビライザー

1台分:33,000円  
 (消費税抜き30,000円) (0.8H) <VC54>

ドアのストライカー部分の隙間にスペーサーを入れ、隙間を埋めることでステアリング操作時の車両反応を向上。クイックなレスポンスに仕上げます。

材質：スチール+樹脂 (ナイロン)



■GR PARTSは、車両登録後の取付を前提としております。 ■GR PARTS (TRD) の価格は、取付費を含まないトヨタカスタマイジング&ディベロップメント希望小売価格<(消費税10%込み)>'21年9月現在のもの>で参考価格です。(0.0H) は標準取付時間です。作業時間に応じた取付費が別途必要となります。価格、取付費は販売店が独自に定めておりますので、詳しくは各販売店におたずねください。 ■商品によっては、車両本体への穴あけ加工等が必要となる場合があります。 ■その他、装着可能なトヨタ純正用品につきましては、別冊のACCESSORIES & CUSTOMIZE CATALOGUE、AUDIO VISUAL & NAVIGATION CATALOGUEをご覧ください。 ■GR PARTS (TRD) は、(株) トヨタカスタマイジング&ディベロップメントの取り扱い商品です。トヨタ純正用品ではありません。



## GRバルブキャップ



1台分 (4個) : 3,960円  
(消費税抜き3,600円) <GRH0>

GRロゴ入り  
色: ブラック  
材質: 樹脂 (ABS)



## キー付ホイール ナット (ブラック)



1台分: 13,750円  
(消費税抜き12,500円) <U5C1>



## GRフロアマット



1台分: 29,700円  
(消費税抜き27,000円) <GR00>

GRエンブレム付、ヒールパッド付 (運転席)  
色: ブラック (オーバーロック: シルバー)  
材質: ポリプロピレン



## GRラゲージマット



1台分: 15,400円  
(消費税抜き14,000円) <GRC0>

GRエンブレム付  
色: ブラック (オーバーロック: シルバー)  
材質: ポリプロピレン

■GR PARTSは、車両登録後の取付を前提としております。 ■GR PARTS (トヨタ純正用品) の価格は、取付費を含まないメーカー希望小売価格<(消費税10%込み) '21年9月現在のもの>で参考価格です。@.0H) は標準取付時間です。作業時間に応じた取付費が別途必要となります。価格、取付費は販売店が独自に定めておりますので、詳しくは各販売店におたずねください。 ■商品によっては、車両本体への穴あけ加工等が必要となる場合があります。 ■その他、装着可能なトヨタ純正用品につきましては、別冊のACCESSORIES & CUSTOMIZE CATALOGUE、AUDIO VISUAL & NAVIGATION CATALOGUEをご覧ください。

トヨタ純正用品

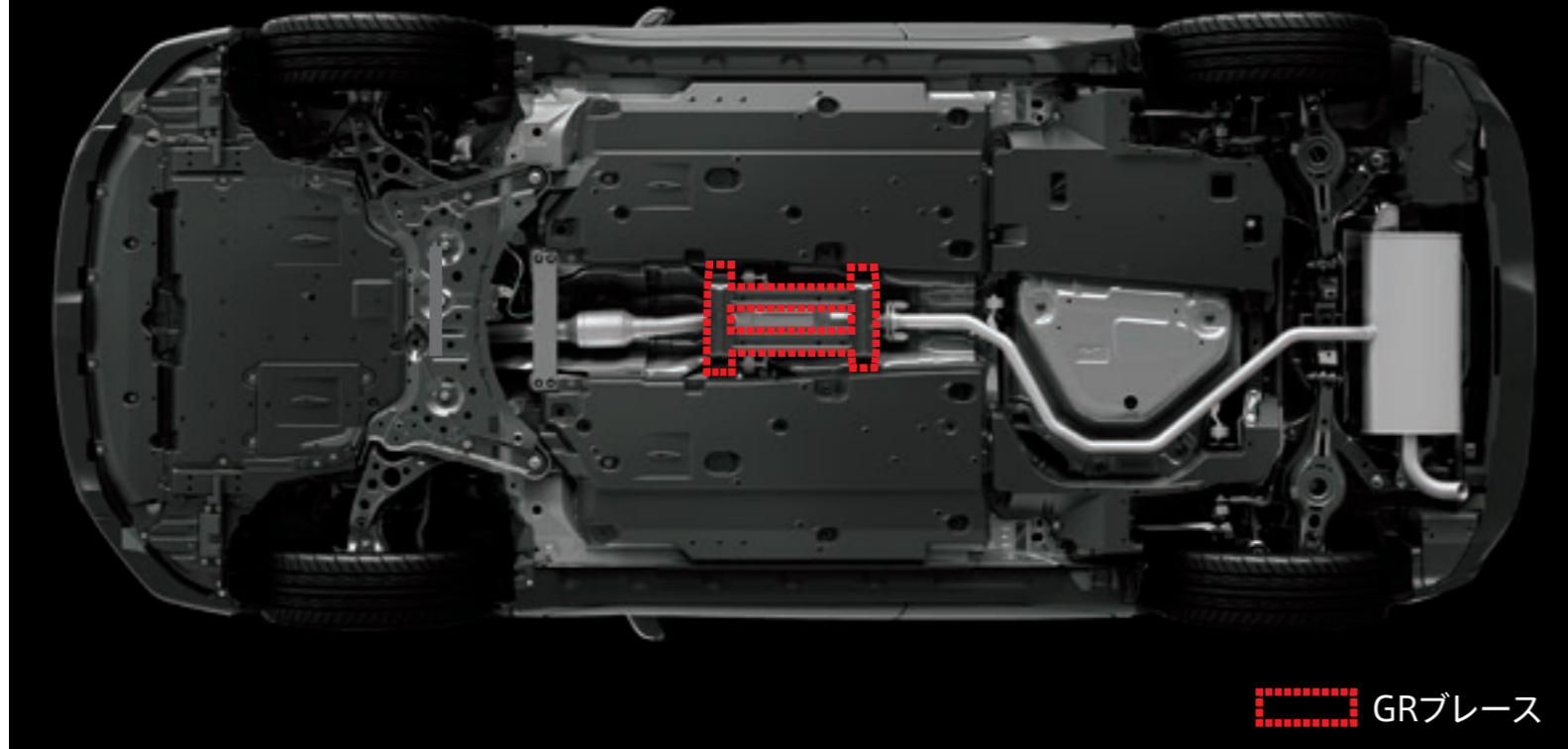

## GRブレース

1台分:9,350円(消費税抜き8,500円) 0.6H <GRP0>

ボディやステアリングの剛性感が向上。正確なハンドリングを実現し、よりスポーティなドライビングを楽しめます。

■GR PARTSは、車両登録後の取付を前提としております。 ■GR PARTS (トヨタ純正用品) の価格は、取付費を含まないメーカー希望小売価格<(消費税10%込み) '21年9月現在のもの>で参考価格です。@.0H) は標準取付時間です。作業時間に応じた取付費が別途必要となります。価格、取付費は販売店が独自に定めておりますので、詳しくは各販売店におたずねください。 ■商品によっては、車両本体への穴あけ加工等が必要となる場合があります。 ■その他、装着可能なトヨタ純正用品につきましては、別冊のACCESSORIES & CUSTOMIZE CATALOGUE、AUDIO VISUAL & NAVIGATION CATALOGUEをご覧ください。



## GR小径本革巻き3本スポークステアリング ホイール

(シルバーステッチ+GRエンブレム+スポーク部:  
ダークシルバー塗装) 61,600円 (消費税抜き56,000円)

1.3H <GR8U>

※ハンズフリースイッチは非装着となります。



## GR本革巻きシフトノブ

(ディンプル+シルバーステッチ) 8,800円  
(消費税抜き8,000円) 0.4H <GRD8>

設定: ハイブリッド車、CVT車



## GRスタートスイッチ

15,400円 (消費税抜き14,000円) 0.2H <GRD1>

■GR PARTSは、車両登録後の取付を前提としております。 ■GR PARTS (トヨタ純正用品) の価格は、取付費を含まないメーカー希望小売価格<(消費税10%込み) '21年9月現在のもの>で参考価格です。0.0Hは標準取付時間です。作業時間に応じた取付費が別途必要となります。価格、取付費は販売店が独自に定めておりますので、詳しくは各販売店におたずねください。 ■商品によっては、車両本体への穴あけ加工等が必要となる場合があります。 ■その他、装着可能なトヨタ純正用品につきましては、別冊のACCESSORIES & CUSTOMIZE CATALOGUE、AUDIO VISUAL & NAVIGATION CATALOGUEをご覧ください。



## GRカーボンナンバーフレーム



フロント用:19,800円

(消費税抜き18,000円) <VAC6>

リヤ用:19,800円

(消費税抜き18,000円) <VAM6>

材質:炭素繊維強化プラスチック (CFRP)

設定: 除く字光式ナンバープレート付車



## GRサスペンションセット



1台分:132,000円

(消費税抜き120,000円) (6.2H) <VC3U>

地上高: [標準グレード]オリジナルより約20mmダウン

[GR SPORT]オリジナルより約17mmダウン

設定: 除く4WD車、パーキングサポートブレーキ (前後方静止物) (メーカーオプション) 付車



## GRスポーツサイドバイザー



1台分:27,500円

(消費税抜き25,000円) (0.4H) <VAG8>

バイザーの前後にフィン形状を織り込むことで、操縦安定性を向上させます。

材質:樹脂 (アクリル)

■GR PARTSは、車両登録後の取付を前提としております。 ■GR PARTS (TRD) の価格は、取付費を含まないトヨタカスタマイジング & ディベロップメント希望小売価格 (消費税10%込み) '21年9月現在のもの>で参考価格です。 (0.0H) は標準取付時間です。作業時間に応じた取付費が別途必要となります。価格、取付費は販売店が独自に定めておりますので、詳しくは各販売店におたずねください。 ■商品によっては、車両本体への穴あけ加工等が必要となる場合があります。 ■その他、装着可能なトヨタ純正用品につきましては、別冊のACCESSORIES & CUSTOMIZE CATALOGUE、AUDIO VISUAL & NAVIGATION CATALOGUEをご覧ください。 ■GR PARTS (TRD) は、(株) トヨタカスタマイジング & ディベロップメントの取り扱い商品です。トヨタ純正用品ではありません。

トヨタ純正用品



## GRロックボルト (ナンバープレート用)



1台分:5,500円

(消費税抜き5,000円) <GRN0>

■GR PARTSは、車両登録後の取付を前提としております。 ■GR PARTS (トヨタ純正用品) の価格は、取付費を含まないメーカー希望小売価格<(消費税10%込み) '21年9月現在のもの>で参考価格です。①.0H は標準取付時間です。作業時間に応じた取付費が別途必要となります。価格、取付費は販売店が独自に定めておりますので、詳しくは各販売店におたずねください。 ■商品によっては、車両本体への穴あけ加工等が必要となる場合があります。 ■その他、装着可能なトヨタ純正用品につきましては、別冊のACCESSORIES & CUSTOMIZE CATALOGUE、AUDIO VISUAL & NAVIGATION CATALOGUEをご覧ください。

【お取り扱い上の注意】 ■「トヨタ純正用品」につきましては、「TRDパーツ」および「モデリスタパーツ」、TRDパーツは、「トヨタ純正用品」および「モデリスタパーツ」との組み合わせは原則できません。ただし、一部用品につきましては組み合わせ可能な場合があります。詳しくは、販売店スタッフにおたずねください。

## ■保証について



3年間6万km保証

トヨタ純正用品は、3年間6万km保証です。

保証修理を受けられる期間は、トヨタの販売店、またはトヨタ認定サービス工場の商品をトヨタ車に取り付けた日（販売した日）から3年間となります。ただし、その期間内でも走行距離が60,000kmまでとなります。



1年間2万km保証

TRDパーツは、1年間2万km保証です。

TRDパーツについて保証を受けられる期間は、一部消耗品を除きパーツを車両に装着された日から1年間となります。ただし、その期間内でも走行距離が20,000kmまでとなります。

# C-HR



S“GR SPORT”。ボディカラーのブラック〈202〉×プラチナホワイトパールマイカ〈089〉 [2VP] はメーカーオプション。内装色はGR専用ブラック。225/45R19タイヤ&19×7½J専用アルミホイール（ダークスパッタリング/センターオーナメント付）、ブラインドスポットモニターはメーカーオプション。

■写真は合成です。