

PRIUS $\alpha$  HYBRID SYNERGY DRIVE

7 seater / 5 seater



# Hybrid x Space & Advance





It's Stylish PRIUS

Q

Play active *α*

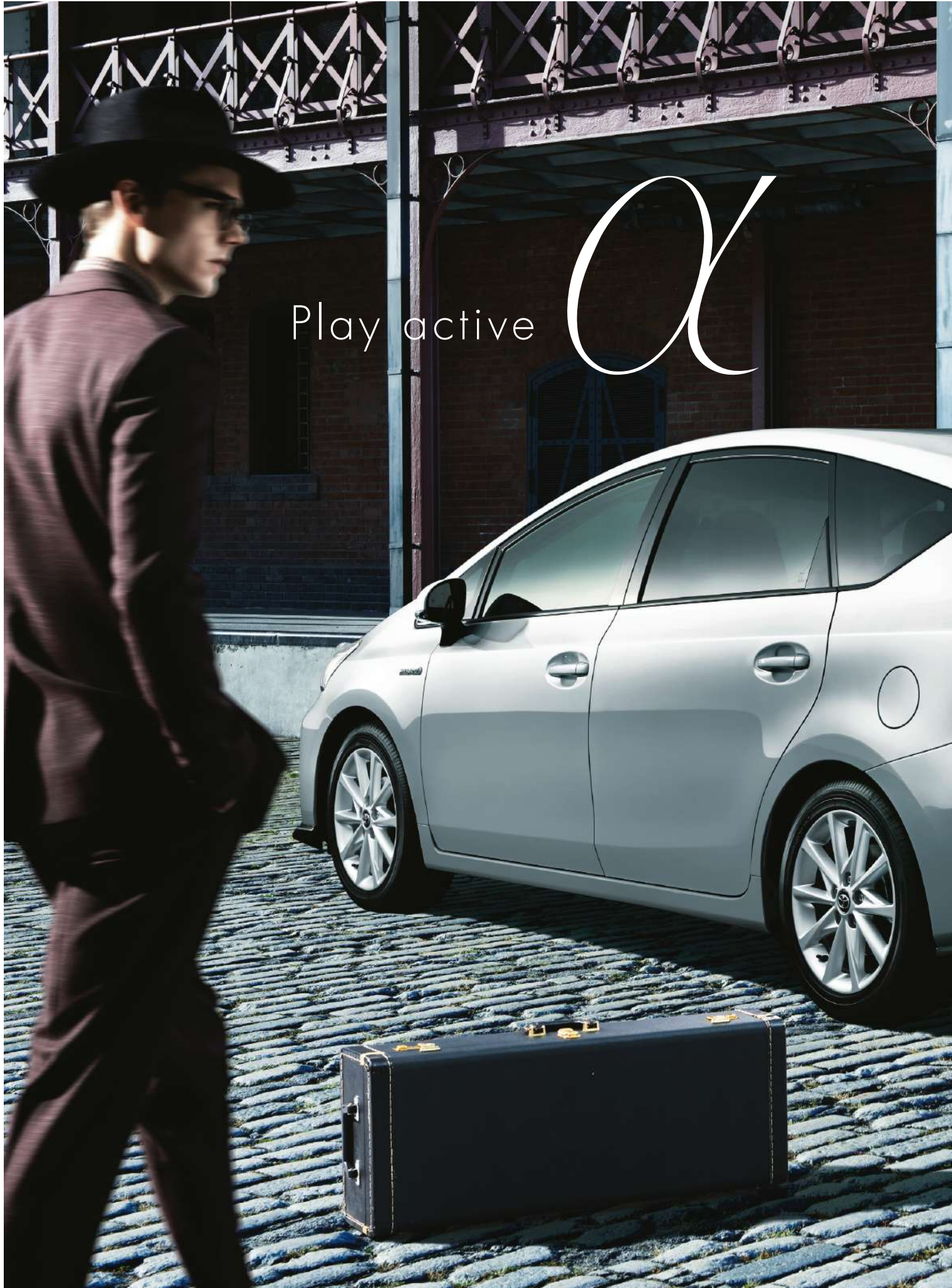
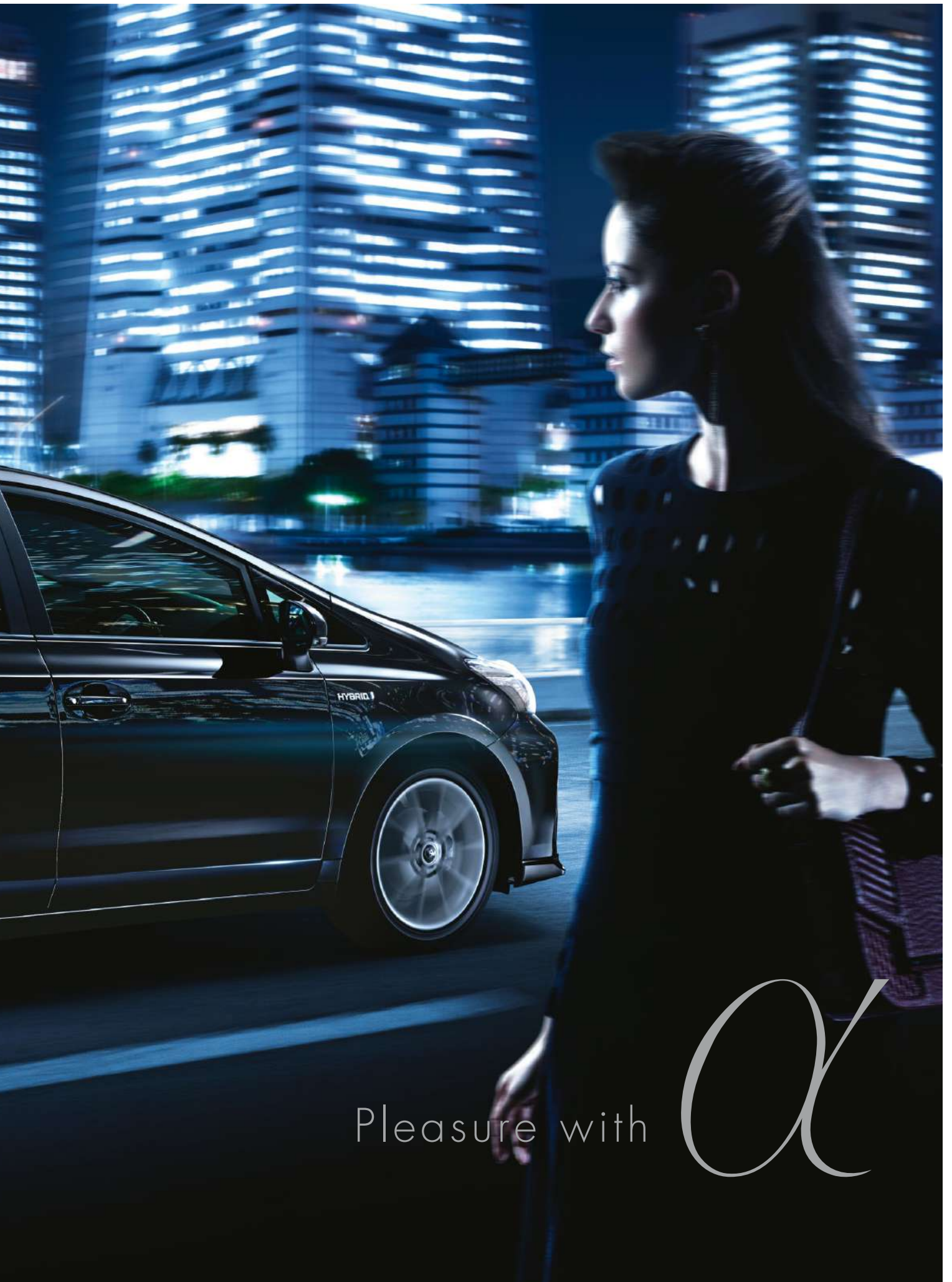



Photo:S“ツーリングセレクション”(5人乗り)。ボディカラーはシルバーメタリック<1F7>。内装色はブラック。アクセサリコンセントはメーカーオプション。





Refreshing in *α*









Photo:S“ツーリングセレクション”(5人乗り)。内装色はブラック。アクセサリコンセントはメーカーオプション。  
■写真は販売店装着オプションのナビゲーションシステム装着状態イメージです。詳しくは販売店におたずねください。  
■写真は機能説明のために各ランプを点灯したものです。実際の走行状態を示すものではありません。  
■写真は機能説明のためにボディの一部を切断したカットモデルです。 ■画面はイメージ・ハメ込み合成です。



Cockpit of *α*



Photo:S“ツーリングセレクション”(5人乗り)。内装色はブラック。アクセサリコンセントはメーカーオプション。  
■写真は販売店装着オプションのナビゲーションシステム装着状態イメージです。詳しくは販売店におたずねください。  
■写真は機能説明のためにボディの一部を切断したカットモデルです。



Relax in *α*





Fun with

α

Photo(上下):G(7人乗り)。内装色のグレーシュは設定色(ご注文時に指定が必要です。指定がない場合はブラックになります)。  
インテリジェントパーキングアシストはメーカーオプション。  
■写真は販売店装着オプションのナビゲーションシステム装着状態イメージです。詳しくは販売店におたずねください。  
■写真は機能説明のために各ランプを点灯したものです。実際の走行状態を示すものではありません。  
■写真は機能説明のためにボディの一部を切断したカットモデルです。 ■画面はイメージ・ハメ込み合成です。



Journey by *α*





## 5 seater

広くて使いやすいラゲージが、  
行動範囲を大きく広げる5人乗り。



## 7 seater

3列シートを備え、  
家族みんなが快適に過ごせる7人乗り。





**ニッケル水素バッテリー**

デッキボード下にニッケル水素バッテリーを搭載。  
ゆとりの居住空間と広いラゲージを両立しています。

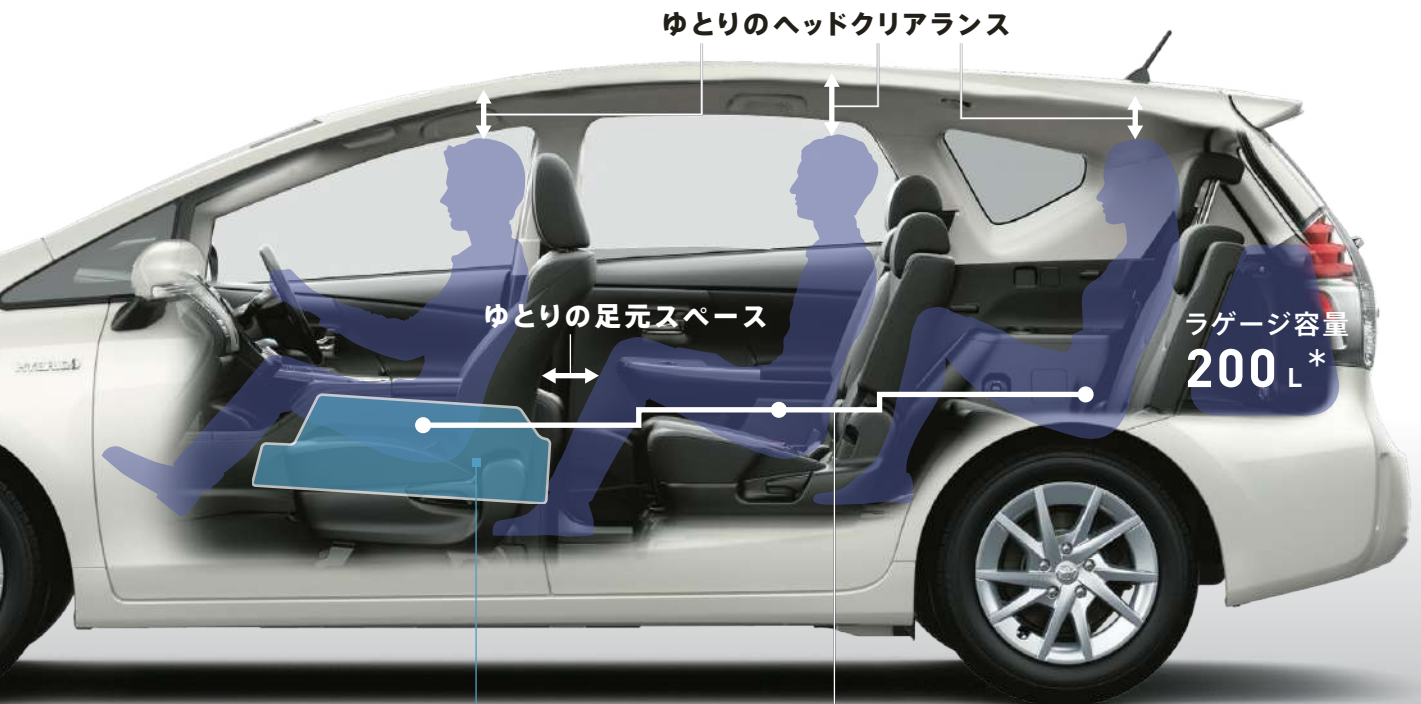

**リチウムイオンバッテリー**

センターコンソールボックス内に小型のリチウムイオンバッテリーを  
搭載することでサードシートの設置を実現しています。

**シアターレイアウト**

ヒップポイントを後席にいくほど高くし、  
視界を確保しました。

ロングクルーズがもっと楽しくなる、ゆとりの空間。



### リラックスモード

運転席と助手席をリクライニングすることにより、横になってくつろげる広い座席が生まれます。



### サードシート チルトダウンモード

7人乗りは、サードシートを倒して簡単に荷室を拡大可能。5人乗り・7人乗りとも、9.5インチのゴルフバッグ\*を4個積めます。

## 5 seater

ほどよく腕を支えるソフトパッド付。  
長時間のドライブも快適に過ごせます。



アームレスト付大型センターコンソールボックス  
(合成皮革巻き)

## 5 seater & 7 seater

自然な姿勢でくつろげるセカンドシート。  
スライド&リクライニングは座ったままの操作も可能です。



セカンドシートセンターアームレスト  
[除くS“Lセレクション”]



セカンドシート前後スライド&リクライニング

\*ドライバーの長さは46インチ。ゴルフバッグのサイズ・形状によっては収納できない場合があります。詳しくは販売店にてご確認ください。 ■写真は機能説明のためにボディの一部を切断したカットモデルです。 ■写真はスペース説明のためのものであり、通常状態以外のシートアレンジをすると走行できない場合や、ご注意いただきたい項目があります。必ず取扱書を

**フルラゲージモード**

セカンドシートを  
フォールドダウン。  
大きな荷物も  
たくさんの荷物も、  
余裕で積み込めます。

**ロングラゲージモード**

フロントシートの片側を  
リクライニング。  
さらに、セカンドシートの  
片側も倒せば、長尺のモノも  
積み込めます。



(写真は7人乗り)

**7 seater**

乗り降りがスムーズなサードシート。  
大きな荷物を載せる時は、ワンタッチで簡単にフラット状態にできます。



アームレスト付センターコンソールボックス  
(合成皮革巻き)



セカンドシートウォークイン機構



サードシートワンタッチチルトダウン機構

## 5 seater



ラゲージ容量  
**535 L\***

## 7 seater



ラゲージ容量  
**505 L\***



ラゲージスペース(フルラゲージモード)

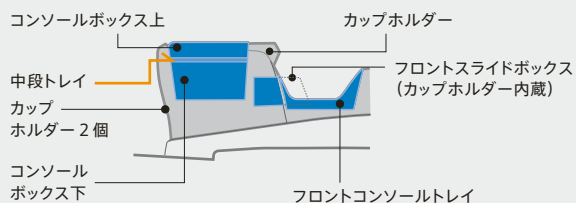

アームレスト付大型センターコンソールボックス(カップホルダー4個付)



デッキアンダートレイ(大型+小型)



デッキアンダートレイ(小型+小型)  
[メーカーオプションのスペアタイヤもしくは  
アクセサリコンセントを選択した場合]



フロントコンソールトレイ



ラゲージスペース(フルラゲージモード)

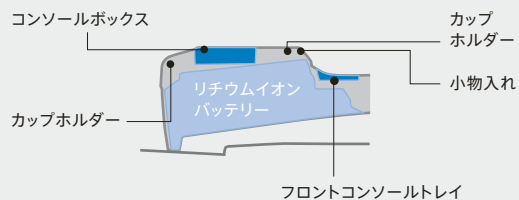

アームレスト付センターコンソールボックス(カップホルダー2個付)



デッキアンダートレイ(大型)



デッキアンダートレイ(小型)  
[メーカーオプションのスペアタイヤを選択した場合]



フロントコンソールトレイ

Life with *α*

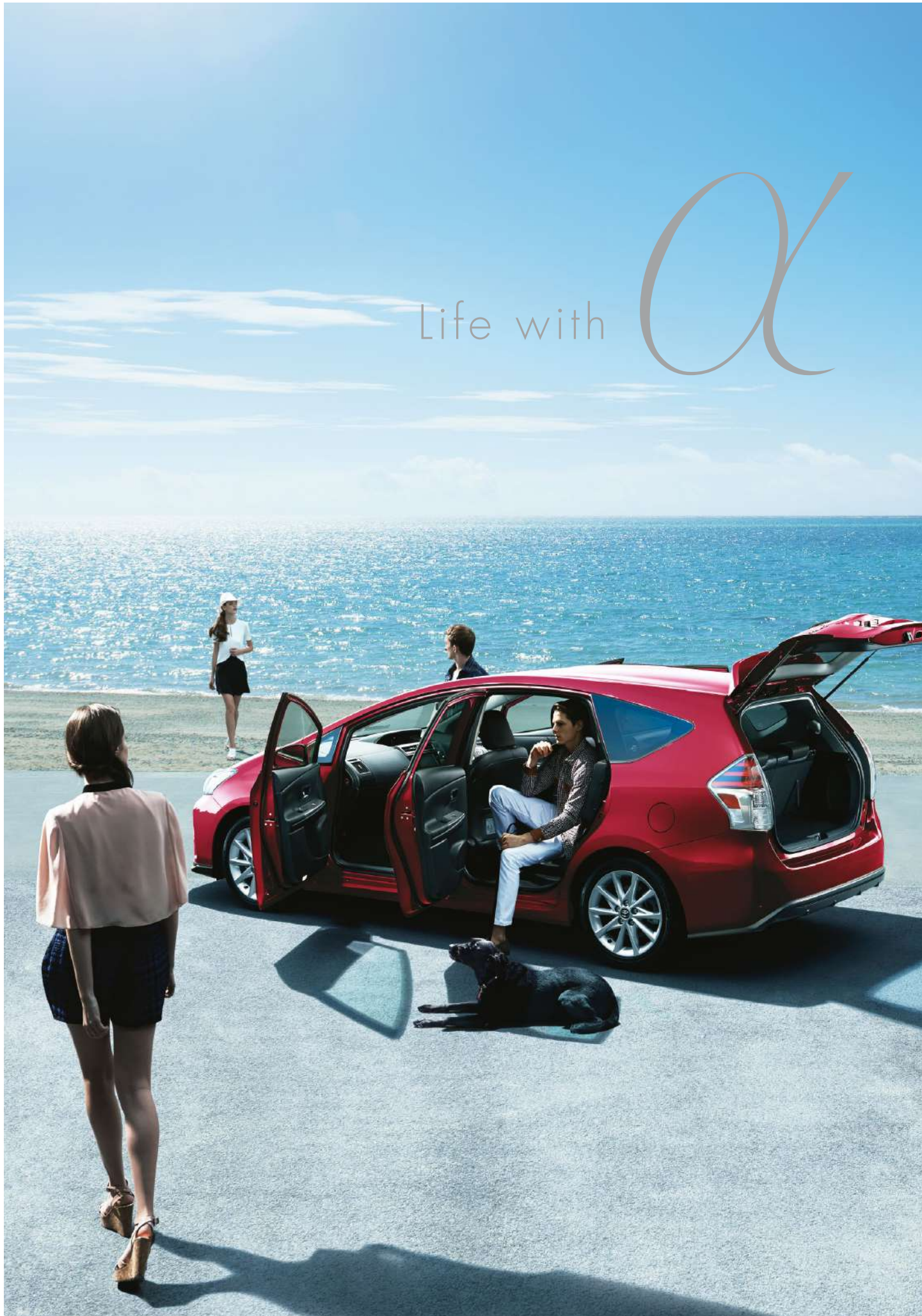

Photo:G “ツーリングセレクション” (7人乗り)。ボディカラーはダークレッドマイカメタリック<3Q3>。内装色はブラック。

■写真は販売店装着オプションのナビゲーションシステム装着状態イメージです。詳しくは販売店におたずねください。





(写真は7人乗り)



6 カードホルダー

■販売店装着オプションのETC車載器を選択した場合、カードホルダーは非装着となります。



7 フロントドアポケット (ボトルホルダー付)



8 リヤドアポケット (ボトルホルダー付)



9 フロントシートバックポケット (運転席・助手席)  
[除くS"Liセレクトジョン"]



1 オーバーヘッドコンソール  
[除く樹脂パノラマルーフ装着車]



3 グローブボックス (照明付)



10 セカンドシート後方収納  
[5人乗りのみ]



2 助手席アッパーボックス



4 助手席カップホルダー



5 運転席小物収納



11 デッキサイドボトルホルダー  
[7人乗りのみ]

どこまでも走りたくなる、爽快なドライブを。



優れたハイブリッドシステム。  
モーターとエンジンを最適な  
効率で組み合わせて走行します。

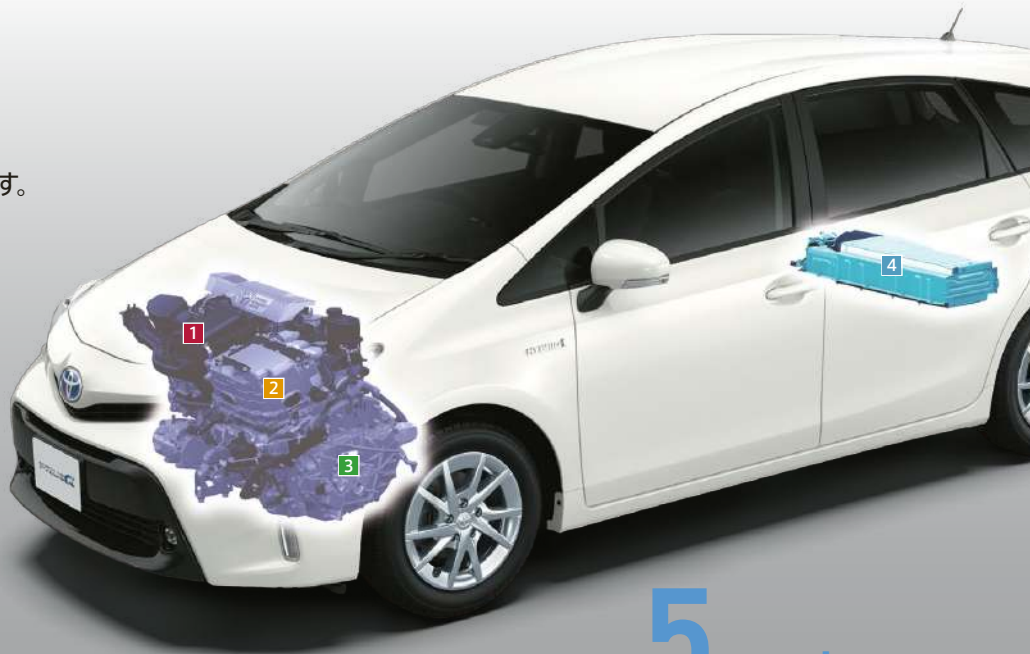

1 1.8Lエンジン  
ENGINE

2 昇圧コンバーター付  
パワーコントロールユニット

3 発電用モーター・  
駆動用モーター  
MOTOR

発電用モーターは駆動用モーターに  
大きな電力を供給。  
駆動用モーターは発電用モーター・  
バッテリーからの電力でタイヤを駆動。

5 seater

## 低燃費

JC08モード 燃料消費率  
(国土交通省審査値)

26.2 km/L<sup>\*1</sup>

ゆとりの室内空間を備えながら、圧倒的な低燃費  
を実現。また、「2020年度燃費基準+40%<sup>\*2</sup>」を  
クリアしています。



\*1. 燃料消費率は定められた試験条件のもとでの値です。お客様の  
使用環境(気象、渋滞等)や運転方法(急発進、エアコン使用等)  
に応じて燃料消費率は異なります。

\*2. 省エネ法に基づき定められている燃費目標基準。

## 低排出ガス

CO<sub>2</sub>の排出量を低減。地球の温暖化防止に配慮。

プリウスαのエンジンは、排出ガスのクリーン化  
により「平成17年基準排出ガス75%低減レベル」  
の認定を国土交通省より取得しています。



## 動作モードイメージ

### 停車時

停車時はアイドリングストップ。  
ガソリンを消費しません<sup>\*4</sup>。  
エンジン停止中でもエアコンが使えます。



### スタート時

アクセルを踏むと、  
モーターだけ<sup>\*5</sup>で発進。



### 通常走行時

モーターとエンジンを最適な  
効率で走行。低負荷時は  
モーターのみ<sup>\*5</sup>で走行可能。



ハイブリッド  
システム  
インジケーター



出カイメージ



\*4. ハイブリッドバッテリーの充電量が少なくなると、停車時でもエンジンの運転は継続され、発電用モーターを駆動させてハイブリッドバッテリーを充電します。外部からの充電は一切  
必要ありません。また、暖房時や使用状況に応じてエンジンがかかることがあります。詳しくは取扱書をご覧ください。



**4** **ニッケル水素バッテリー**  
BATTERY

パワー密度の高いニッケル水素バッテリーを搭載。

**5** **リチウムイオンバッテリー**  
BATTERY

小型・軽量のリチウムイオンバッテリーを搭載。



**7** seater

※バッテリーの違いによってハイブリッドシステムや走行性能に差が出ることはありません。

## 静粛性

静かさという喜びは、ハイブリッドカーだからこそ。

ハイブリッドカーならではの圧倒的な静かさが、乗る方に快適かつ上質なクルージングタイムをもたらします。さらに、EVドライブモードを選択すれば、エンジン音や振動を感じない、より静粛な走行を愉しめます。

## 走行性能

スムーズで静かな加速。満ちてくる余裕と心地よさ。

優れたハイブリッドパワートレインを搭載。1.8Lエンジンとモーターを高次元で協調させ、滑らかで上質な走りを実現し、システム出力100kW[136PS]\*3を達成しています。

\*3. エンジンとモーターにより、システムとして発揮できる出力。社内算定値。

### 加速時

加速時はバッテリーからもパワーが供給され、さらに駆動力がアップ。



### 減速時

車輪がモーターを駆動し、発電。減速時のエネルギーを効率よく回収し、バッテリーに充電。



### EVドライブモード選択時\*6

EVドライブモードスイッチを押せば、モーターのみで静かに走行します。



EVドライブモードスイッチ



\*5. 状況によりエンジンが作動している場合があります。

\*6. ハイブリッドシステムの状態によっては使用できない場合があります。また、走行距離は、ハイブリッドバッテリーの状況によって異なります。詳しくは販売店におたずねください。

# 快適な操作が、アクティブなドライブに誘う。

使いやすさと先進性を備えた

## ワンダイヤルエアコンディショナーコントロール

オートエアコンは操作性にも徹底的に配慮。「風量調節」「設定温度切替」「吹き出し口切替」の3つの機能を、1つのダイヤルで簡単に操作できます。また、そのアイコンックなデザインはセンターコンソールの先進性をいっそう際立たせています。さらに、空調面においても、エンジンの停止・始動にかかわらず快適な室内空調を実現しています。



【調節できる3つの機能】



風量調節(7段階)



設定温度切替(0.5°C毎)



吹き出し口切替(4モード)

### 操作方法(風量調節時)



①ダイヤルを倒して3つの機能から風量調節を選択



②ダイヤルを回転させて、風量を調節

ダイヤルを倒すと棒が移動



左に回すと風量ダウン 右に回すと風量アップ



ドライブに欠かせない情報を集約

## センターメーター(メーター照度コントロール付)

走行中の視線移動が少なく済むよう、メーターをインパネ中央に配置。TFT\*マルチインフォメーションディスプレイの追加により視認性を向上するとともに、先進感のあるコックピットを演出しています。\*TFT[薄膜トランジスタ]:Thin Film Transistor



■写真はイメージです。実際の走行状態を示すものではありません。4方向スイッチ

### TFTマルチインフォメーションディスプレイ

ハイブリッドシステムインジケータや航続可能距離をはじめとした多彩な情報を高解像度で確認できる、4.2インチのディスプレイを搭載。表示切り替えはステアリングの4方向スイッチで行えます。



**PWR:パワーエリア**  
**ECO:エコエリア**  
 環境に配慮した走行状態であることを示します。  
**CHG:チャージエリア(回収・充電)**  
 エネルギーが回収・充電されている状態を示します。

ハイブリッドシステムインジケータ



一分間燃費・瞬間燃費



エコジャッジ



航続可能距離・始動後平均燃費



Photo: S“ツーリングセレクション”。内装色はブラック。アクセサリコンセントはメーカーオプション。 ■写真は販売店装着オプションのナビゲーションシステム装着状態イメージです。詳しくは販売店におたずねください。

機能と人への優しさに配慮した

### インパネレイアウト

運転操作に必要なスイッチ類をドライバー側に集約。シルバー加飾による区分も図り、直感的に操作できる使いやすいレイアウトを実現しています。

### エレクトロシフトマチック

ドライバーの操作しやすい位置に、軽い力でシフトチェンジできる電子制御式シフトレバーを設定。シフトチェンジ後、シフトレバーは自動的にホームポジションに戻るため、次の操作が素早く行えます。



### ステアリングスイッチ

マルチインフォメーションディスプレイ内の表示切り替えなどの操作を、ステアリングから手を離さずに行うことができ、運転に集中できます。4方向スイッチにより上下左右の操作を行えるため、縦横両方向に選択リストのある階層型メニューもスムーズに操作可能です。



■オーディオ操作スイッチ、音声認識・ハンズフリー通話スイッチは、販売店装着オプションのナビ・オーディオを選択した場合に操作可能となります。  
※詳しい設定につきましては販売店におたずねください。

シーンに合わせて、3つの走りが選べる

### モードスイッチ

さまざまな状況下で、低燃費とパワーをバランスさせた走りを実現する「通常走行モード」に加え、さらにシーンに合わせて3つのモード走行を選べます。



#### エンジンを停止して走る「EVドライブモード」

スイッチを押すだけで、モーターのみの静かな走行が可能になります。エンジン音が気になる早朝や深夜、排出ガスを抑えたいガレージへの出し入れ時などに便利です。

■ハイブリッドシステムの状態によっては使用できない場合があります。

■走行できる距離・車速は、ハイブリッドバッテリー・システムの状況によって異なります。詳しくは販売店におたずねください。

#### 燃費をより向上させる「エコドライブモード」

アクセル操作に対する駆動力を穏やかにすると同時に、暖房・冷房の効き具合を抑えるなど、環境に配慮した運転をサポート。燃費のさらなる向上に貢献します。

#### パワフルな走行が楽しめる「パワーモード」

アクセル操作に対するレスポンスが鋭くなり、坂道やワインディングロードなどで、より俊敏な走りが楽しめます。

■設定した各モードスイッチをもう一度押せば、「通常走行モード」に戻ります。

乗る人すべてが心地良い、開放的なクルーズを。



その軽さが喜びを生む

### 樹脂パノラマルーフ

樹脂製ルーフは、ガラスと比べ約40%も重量が軽いので、操縦安定性の確保に貢献します。また、断熱性にも優れています。さらに、スイッチ操作で簡単に開閉可能な電動ロールシェードを採用。ドアロックに連動したオートシェードクローズ機能も備え、駐車時等で室内の温度上昇を抑えます。

【メーカーオプション(除くS“Lセレクション”)】



半開時



全閉時

■開閉はロールシェードのみ。前後同時に開閉します(ロールシェードは布製)。

快適な乗り心地を支える

### 運転席8ウェイパワーシート (運転席電動ランバーサポート付)

運転席は、前後スライド、リクライニング、シート上下、座面前端上下の調整を電動で行うことができます。腰を支えるランバーサポートの調整もスイッチ操作で可能。体格に合った最適なドライビングポジションが選択できます。[Gシリーズに標準装備]



乗り降りも始動も軽やかに

### スマートエントリー(運転席・助手席・バックドア) & スタートシステム

スマートキーをバッグやポケットなどに携帯していれば、キーを取り出すことなく、ドアの解錠・施錠ができます。さらに、ブレーキを踏みながらパワースイッチを押すだけで、ハイブリッドシステムが始動します。

[Gシリーズ、S“ツーリングセレクション”に標準装備。Sはメーカーオプション。S、S“Lセレクション”は運転席のみ標準装備]

■スマートエントリー&スタートシステムの室外検知エリア(ドアの解錠・施錠)は左右フロントドア・バックドアのドアハンドルから半径約0.7m以内となります。

▲注意: 植込み型心臓ペースメーカー等の機器をご使用の方は、電波によりそれらの機器に影響を及ぼすおそれがありますので、車両に搭載された発信機から約22cm以内に植込み型心臓ペースメーカー等の機器を近づけないようにしてください。電波発信を停止することもできませんので詳しくは販売店にご相談ください。



カーニッシュ下のボタンを押すだけで解錠・施錠



握るだけで解錠



センサーに触れるだけで施錠



スマートキー



パワースイッチ

屋外で電気が必要なときに便利

### アクセサリコンセント(AC100V・1500W)\*1

ハイブリッドカー特有の大容量の電気エネルギーにより、停電などの非常時に便利な機能です。電源は家庭用と同じAC100V。パソコンなどの家電用品\*2や電動自転車などの充電機器\*2に対応します。

[5人乗りメーカーオプション]



メインスイッチ



インパネ



デッキサイド(アース端子付)

\*1. 条件によっては使用できない場合があります。詳しくは取扱書をご覧ください。周波数切替(50Hz/60Hz)につきましては販売店におたずねください。

\*2. 製品によっては正常に作動しない場合やご注意いただきたい項目があります。ご使用になる前に必ず製品の取扱書をご覧ください。一部地域では車両の停止中にエンジンを稼働させた場合、条例に触れ罰則を受けることがありますので充分にご注意ください。

# 0

モビリティ社会の究極の理想である

交通事故死傷者ゼロ。

トヨタは「統合安全コンセプト」に基づいた  
さまざまな安全技術で、実現を目指していきます。



プリウスαは「セーフティ・サポートカー」※1です。

セーフティ・サポートカー（サポカー）は、政府が交通事故防止対策の一環として普及啓発しているものです。自動（被害軽減）ブレーキなどの安全運転を支援する装置を搭載し、ドライバーの安全をサポートします。

※1. Toyota Safety Sense装着車。

■安全運転を支援する装置は、あくまで運転を支援する機能です。本機能を過信せず、必ずドライバーが責任を持って運転してください。

＜プリウスαの先進安全機能＞Toyota Safety Sense [標準装備※2]

[プリクラッシュセーフティ/レーンディパーチャーアラート/  
オートマチックハイビーム/レーダークルーズコントロール]

※2. S\*ツアリングセレクション・GR SPORTを除く全車に標準装備。



プリウスαは、JNCAP※1 予防安全性能評価※2 において、2014年度最高ランクの「ASV+」を獲得しました。\*3

※1.自動車アセスメント（JNCAP: Japan New Car Assessment Program）:国土交通省と独立行政法人 自動車事故対策機構が、安全な自動車の普及を促進する目的で、1995年度より公表している自動車安全情報。 ※2.予防安全性能評価: JNCAPに2014年度より導入され、以下の項目により車両の予防安全性能を、2016年度から「ASV+」「ASV++」の2段階で評価。  
①衝突被害軽減ブレーキ制御装置 [対車両] <プリクラッシュセーフティ> ②車線逸脱警報装置 <レーンディパーチャーアラート> ③後方視界情報提供装置 <バックモニター等> (2015年度から追加) ④衝突被害軽減ブレーキ制御装置 [対歩行者、昼間] <プリクラッシュセーフティ> (2016年度から追加) ※3.プリクラッシュセーフティ、レーンディパーチャーアラート装着車。



# 統合安全コンセプトとは

さまざまなシーンでドライバーを支援し、クルマにそなわる個々の安全技術やシステムをさらに連携させ、より高次元な安全を追求しようというものです。将来的には道路インフラとの協調、自車以外のクルマからの情報活用を図り、「事故を起こさないクルマ」の実現を目指していきます。



## 1 パーキング

駐車時の視認性や操作をサポートし、ドライバーの負担を軽減します。

プリウスαに設定されている装備

- インテリジェントパーキングアシスト
- ドライブスタートコントロール



## 2 予防安全

事故の危険に近づかせないように、ドライバーをサポートする技術です。

プリウスαに設定されている装備

- ★レーンディパーチャーアラート(ステアリング制御機能付)
- ★オートマチックハイビーム
- ★レーダークルーズコントロール(ブレーキ制御付)
- S-VSC
- EBD付ABS&ブレーキアシスト
- ヒルスタートアシストコントロール など



## 3 プリクラッシュセーフティ

衝突の可能性がある時に危険を知らせ、ブレーキ制御でアシストします。

プリウスαに設定されている装備

- ★プリクラッシュセーフティ  
(歩行者[昼]検知機能付衝突回避支援タイプ/ミリ波レーダー+単眼カメラ方式)



## 4 衝突安全

万一の際に、衝突のダメージを軽減する機能が充実しています。

プリウスαに設定されている装備

- 全方位コンパティビリティボディ構造
- 歩行者傷害軽減ボディ
- SRSエアバッグ
- WILコンセプトシート
- 全席ELR付3点式シートベルト など



## 5 救助

事故の発生や急病時に、専門オペレーターが迅速に対応します。

プリウスαに設定されている装備

- ヘルプネット(T-Connect)\*4

\*4. ヘルプネットをご利用いただくには、販売店装着オプションのT-Connectナビを装着のうえ、T-Connectのご契約が必要となります。詳しくは別冊のAUDIO VISUAL & NAVIGATION CATALOGUE、またはT-Connectサイト (<https://toyota.jp/tconnectservice/>) をご確認ください。

■写真はイメージです。 ■グレードにより設定が異なります。プリウスαに搭載されている装備の詳細な設定につきましては、P48~49の主要装備一覧表をご覧ください。

★はToyota Safety Senseにパッケージされる先進安全機能です。



### 技術と人で、安全安心をサポート

ご家族の乗り降りをサポートする「ウェルキャブ」について詳しくは

P64

## 実安全の追求から生まれた、4つの先進安全機能。



衝突回避支援パッケージ

### クルマや歩行者などを認識し、前方の安全を見守る、高精度な「2種類の目」。

プリウスαの“Toyota Safety Sense”は、ミリ波レーダーと単眼カメラを併用した検知センサーと、それに基づく統合的な制御により、クルマだけではなく、歩行者の認識も可能になり、事故の回避や衝突被害の軽減を支援します。「ミリ波レーダー」は検知できる距離が長いのが特徴で、速度域の高い状況にも対応します。一方、「単眼カメラ」は物体の形や大きさが識別でき、クルマや白線、対向車のランプだけでなく歩行者も認識できます。この特性の異なる2種類のセンサーが、卓越した認識能力と信頼性の高いシステムを可能にしています。

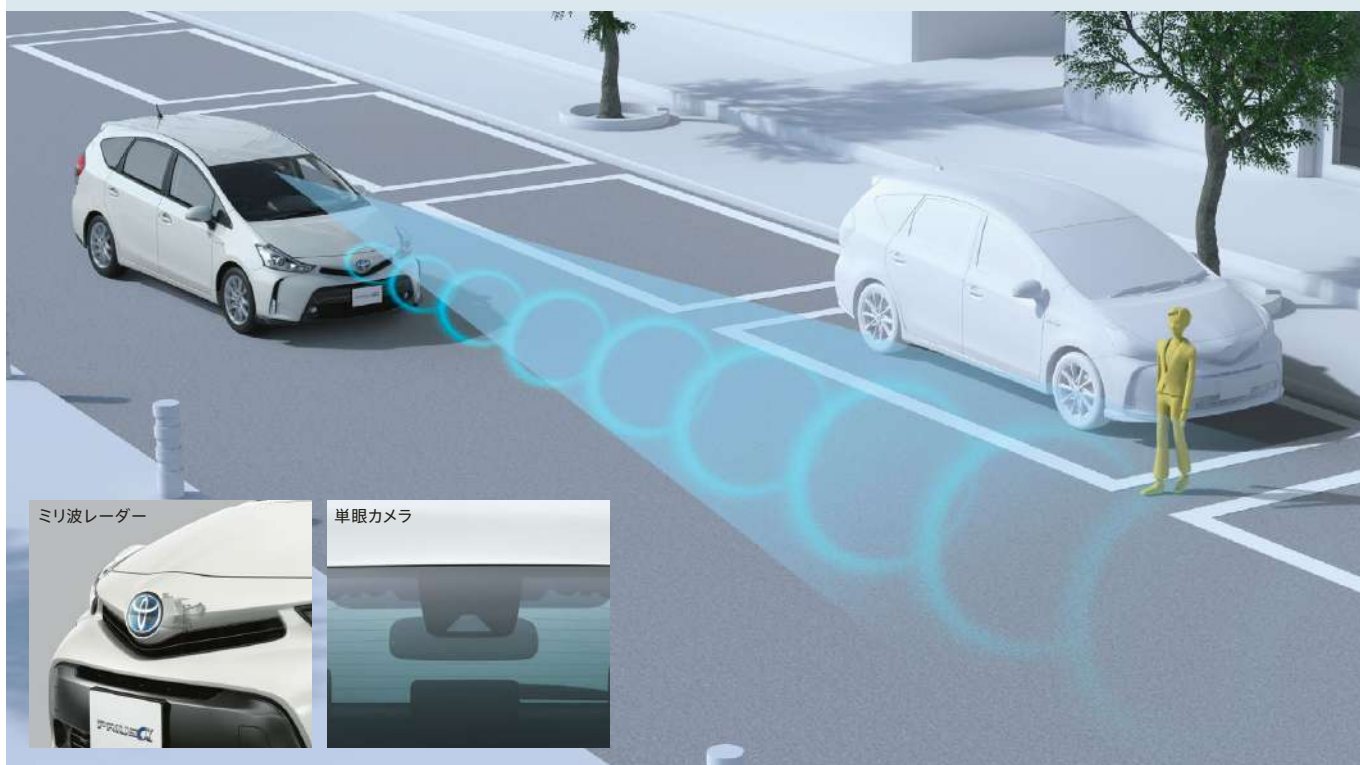

ミリ波レーダー



単眼カメラ



ぶつからないをサポート。

### プリクラッシュセーフティ（歩行者[昼]検知機能付衝突回避支援タイプ/ミリ波レーダー+単眼カメラ方式）

**1**

低速から高速まで幅広い速度域で作動。  
2種類のセンサーが車両や歩行者などを検知します。

**2**

進路上の先行車や歩行者をミリ波レーダーと単眼カメラで検出。  
衝突の可能性があると判断した場合には、警報を発して回避操作を促します。

警報ブザー  
+  
ディスプレイ表示

**3**（ブレーキを踏めた場合）

警報ブザーが作動している時にブレーキを踏むと、強力なブレーキアシストが作動します。

警報ブザー  
+  
ディスプレイ表示  
+  
ブレーキアシスト

**3**（ブレーキを踏めなかった場合）

自動（被害軽減）ブレーキが対車両は約10km/h以上から、対歩行者は約10～80km/hの速度域で作動し、減速を行います。たとえば、停止車両に対し自車速度が40km/h、歩行者に対し自車速度が30km/hの場合は、衝突回避または被害軽減をサポートします。

警報ブザー  
+  
ディスプレイ表示  
+  
自動（被害軽減）ブレーキ

■プリクラッシュブレーキは、対車両は自車速度約10km/h以上から作動、対歩行者は自車速度約10～80km/hで作動します。また、道路状況、車両状態、天候状態およびドライバーの操作状態等によっては、作動しない場合があります。詳しくは取扱書をご覧ください。 ■プリクラッシュセーフティはあくまで運転を支援する機能です。本機能を過信せず、必ずドライバーが責任を持って運転してください。 ■数値は社内測定値。

はみ出さないをサポート。



## レーンディパーチャーアラート\*1 (ステアリング制御機能付)

道路上の白線(黄線)をカメラで認識し、ドライバーがウinker操作を行わずに車線を逸脱する可能性がある場合、ブザーとディスプレイ表示による警報でお知らせ。さらに電動パワーステアリングを制御することで、車線逸脱を回避しやすいようにドライバーのステアリング操作をサポートします。



レーンディパーチャーアラートスイッチ



ステアリング制御中

警報ブザー

マルチインフォメーションディスプレイ表示



車線検知



警報・ブザー+ディスプレイ表示(点滅)

\*1.車線逸脱警報。 ■本システムは幅約3m以上の車線を自車速度約50km/h以上で走行時に作動します。また道路状況、車両状態および天候状態等によっては、ご使用になれない場合があります。詳しくは取扱書をご覧ください。 ■レーンディパーチャーアラートはあくまで運転補助機能です。本機能を過信せず、必ずドライバーが責任を持って運転してください。



夜間の見やすさをサポート。

## オートマチックハイビーム

ハイビームとロービームを自動で切り替え、夜間の歩行者などの早期発見をサポート。切り替え忘れを防ぐほか、手動操作の煩わしさも軽減します。

### 作動イメージ



- ①ハイビームで走行可能と判断した場合、ロービームをハイビームに自動で切り替えます。
- ②先行車や対向車のランプ、街路灯などを検出すると自動でハイビームをロービームに切り替えます。

■自車速度約30km/h以上で作動します。 ■ハイビーム・ロービームの切り替え自動制御には状況により限界があります。運転時にはつねに周囲の状況に注意し、必要に応じて手動で切り替えるなど、安全運転を心がけてください。 ■道路状況および天候状態等によっては、ご利用になれない場合があります。詳しくは取扱書をご覧ください。



ついていくをサポート。

## レーダークルーズコントロール(ブレーキ制御付)

ミリ波レーダーと単眼カメラからの情報により、先行車を認識。設定車速内で車速に応じた適切な車間距離を保ちながら追従走行ができます。



A 車間距離切替スイッチ

B レーダークルーズコントロールスイッチ

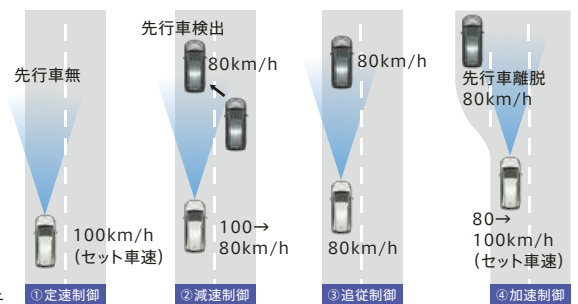

- ①定速制御 希望の車速(約45km/h以上)で走行中に、レーダークルーズコントロールスイッチでセットすることにより定速走行を開始。
- ②減速制御 自車より遅い先行車を検知するとスロットルを閉じて減速します。より大きな減速度が必要な場合は適切にブレーキ制御を行います。十分な減速をしないまま先行車に接近すると、ブザーと警告表示でドライバーの操作(ブレーキ等)を促します。
- ③追従制御 減速制御後は先行車の車速変化に合わせて、ドライバーの設定した車間距離になるように追従走行を行います(ただし車速上限はセット車速まで)。
- ④加速制御 先行車が車線変更を行った場合は、セット車速までゆっくり加速し、定速走行に戻ります。

■約40km/h以下でレーダークルーズコントロールは解除されます。

■車間距離制御には限界があります。装置を過信せず、安全運転をお願いします。  
■高速道路や自動車専用道路で使用してください。  
■道路状況および天候状態等によっては、ご使用になれない場合があります。詳しくは取扱書をご覧ください。



エコロジーと先進性を両立

### Bi-Beam LEDヘッドランプ(オートレベリング機能付)

ヘッドランプは、1灯の光源でロービームとハイビームの切り替えが行えるBi-Beam(バイ-ビーム)LEDを採用。前方を明るく照射しながら、省電力に寄与します。先行車・対向車への眩惑防止に配慮し、車両姿勢の変化に応じて照射軸を一定に保つオートレベリング機能付です。



[Gシリーズ、S“ツーリングセレクション”に標準装備。Sはメーカーオプション]

### 安全への配慮と先進的なスタイルを デイライト

先進的な表情を演出するだけでなく、昼間における被視認性を向上させることで歩行者や他のクルマに自車の存在をはっきりと知らせ、安全性を高めます。

■デイライトは、パワーON+パーキングブレーキ解除+コンライトON時に点灯します。夜間ヘッドランプ点灯時には点灯しません。詳しくは販売店におたずねください。



シフト操作時の急発進・急加速を抑制し、被害を軽減。

### ドライブスタートコントロール

シフト操作時における急発進・急加速を抑制し、衝突時の被害軽減に寄与します。例えば、後退時に衝突して慌てたドライバーが、アクセルを踏み込んだままシフトを「R」から「D」へ変更した際、表示で注意を促すとともに、ハイブリッドシステム出力を抑えます。

#### ドライブスタートコントロール作動イメージ図



1 後退時に衝突

2 アクセルが踏み込まれた状態で「R」→「D」にシフト変更

3 制御なし 急発進  
制御あり 急発進を抑制

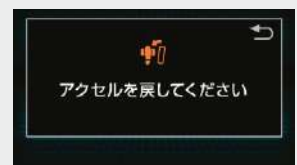

マルチインフォメーションディスプレイでドライバーに警告

周囲の安全確認と速度調整だけでOK

## インテリジェントパーキングアシスト

(イージーセット機能 & 駐車空間認識機能 & バックガイドモニター機能付)

車庫入れや縦列駐車の際、車両がステアリング操作をアシスト。ドライバーは周囲の安全確認と速度調整だけで精度よく駐車が可能です。車庫入れ時にシフトポジションを「R」に入れると自動的に駐車枠を認識し、IPA\*1スイッチを押すだけで目標設定が可能なイージーセット機能を追加。ステアリングを切るタイミングと後退開始位置を音声案内するプレサポート機能を使い、アシスト可能な位置へ車両を誘導することもできます。

[メーカーオプション(除くS“Lセクション”)]



イージーセット画面  
(TFTマルチインフォメーションディスプレイ)



IPAスイッチ



超音波センサー

\*1. IPA: Intelligent Parking Assist

■ガイド画面はTFTマルチインフォメーションディスプレイに表示されます。

■状況に応じて使用できない場合があります。詳しくは販売店におたずねください。なお、安全確認は運転する方が十分に行ってください。



急なハンドル操作や横滑りも安心

## S-VSC\*2

電動パワーステアリングとブレーキ制御(VSC、ABSなど)、駆動力制御(TRC\*3)の機能を協調させ、車両の挙動が安定する方向に駆動力配分と操舵トルクをアシストするシステムです。さまざまな状況下で、優れた走行安定性・操縦性を確保します。

### VSC作動イメージ図



\*2. S-VSC: Steering-assisted Vehicle Stability Control \*3. TRC: Traction Control

■道路状況および天候状態等によっては、作動しない場合があります。詳しくは取扱書をご覧ください。

坂道でもスムーズな発進

## ヒルスタートアシストコントロール

坂道発進時にブレーキからアクセルに踏みかえる際の車両の後退を緩和。ブレーキを踏むと作動し、約2秒間ブレーキ油圧を保持して車両のずり落ちを緩和します。

### ヒルスタートアシストコントロールイメージ図



爽快なクルーズを、安心で支えるために。



乗員を包むように守る

### SRS\*1エアバッグ

**1** SRSエアバッグ(運転席・助手席)は万一の衝突時、前方から強い衝撃を受けたときに作動。シートベルトの働きと合わせて、頭や胸への衝撃を緩和します。

**2** SRSサイドエアバッグ(運転席・助手席)は車両側方からの衝撃に対して、胸部への衝撃を緩和します。

**3** SRSカーテンシールドエアバッグ(前後席)は車両側方からの衝撃に対して頭部側面を覆うように広がり、衝撃を緩和します。

\*1.SRS[乗員保護補助装置]:Supplemental Restraint System ■SRSエアバッグはあくまでシートベルトを補助する装置です。必ずシートベルトをご着用ください。  
■すべてのSRSエアバッグは衝突の条件によっては作動しない場合があります。 ■写真は機能説明のために各々のSRSエアバッグが作動した状態を再現したものです。なお、SRSサイド&カーテンシールドエアバッグは実際の衝突時には衝突側のみ膨らみます。  
■チャイルドシートを助手席に装着する時は、後ろ向きにしないなど、ご注意ください。必ず取扱書をご覧ください。



(写真は5人乗り)

万一の衝突に備えて

### むち打ち傷害軽減フロントシート (WIL\*2コンセプトシート)

後方から衝突された際、背中がシートに沈み込み、頭と背中を同時に支えて頸部への衝撃を緩和します。

作動イメージ

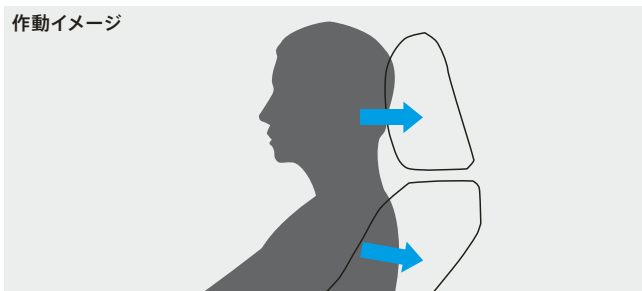

\*2.WIL[頸部傷害軽減]:Whiplash Injury Lessening

「静か」ゆへの配慮を歩行者へ

### 車両接近通報装置

発進から車速約25km/hまでのEV走行中、または後退時に自動で発音。歩行者に音で接近を伝えます。また発音は、一時停止スイッチ操作でON/OFFが可能。なお、ハイブリッドシステム再始動時には、自動的に発音状態に戻ります。



スピーカー装着位置



一時停止スイッチ

いつも適切なブレーキ力

### EBD\*3付ABS & ブレーキアシスト

制動時のタイヤロックを防ぐABS機能に加え、車両の走行状態に応じた適切な制動力を前後・左右輪に配分するEBD機能を採用。またブレーキアシストは、緊急時などに急速度でブレーキペダルが踏み込まれた場合、より強い制動力を発生させます。

#### ABS作動イメージ図

ブレーキング開始



\*3.EBD[電子制動力配分制御]:Electronic Brakeforce Distribution ■急ブレーキは危険を回避するための反射的な行為です。それ以外は通常のブレーキ操作を行うようにしてください。

後続車に注意を促す

### 緊急ブレーキシグナル

急ブレーキをかけると、ハザードランプが自動的に点滅。後続車に注意を促します。



悪天候時にもしっかり配慮

### リヤフォグランプ(右側のみ)

雨、雪、霧などの走行時に後続車からの視認性を高めます。

[全車メーカーオプション]



■リヤフォグランプは右側のバックアップランプと入れ替わり、インナーレンズが赤色になります。

すべてのシートに採用

### 全席ELR付3点式シートベルト



(写真は7人乗り)

歩行者にもしっかり配慮

### 歩行者傷害軽減ボディ

万一の対人事故に備えて、歩行者の頭部や脚部への衝撃を緩和する構造を採用しています。



あらゆる衝突を想定

### 全方位コンパティビリティ\*4ボディ構造

衝撃吸収ボディと高強度キャビンからなる衝突安全ボディ“GOA\*5”は、重量・車高の異なるクルマ同士の衝突時における共存を追求するコンパティビリティの概念を採り入れています。

\*4.軽いクルマの衝突安全性確保と、重いクルマの加害性低減によって双方の安全を図るという考え方。 \*5.GOAL[クラス世界トップレベルを追求している安全性評価]: Global Outstanding Assessment



■写真は販売店装着オプションのナビゲーションシステム装着状態イメージです。詳しくは販売店におたずねください。

静かな室内にゆたかな音の彩りを

### 6スピーカーシステム

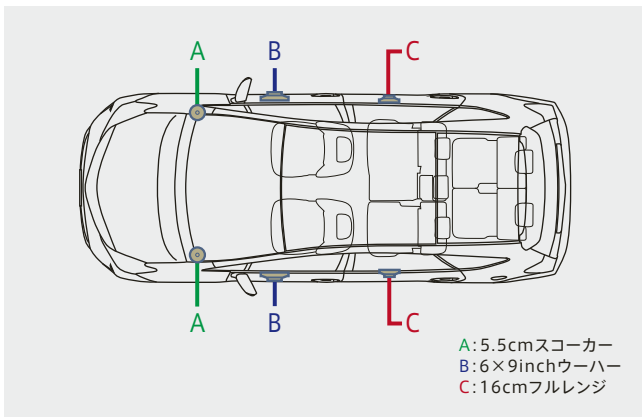

お好みのナビ & オーディオを

### オーディオレス (6スピーカー・カバーレス)

全車オーディオレス設定。自分好みのナビ & オーディオを自由に選ぶことができます。



オーディオレスカバー (販売店装着オプション) 装着時



9インチナビ (販売店装着オプション) 装着例



7インチナビ (販売店装着オプション) 装着例

■販売店装着オプションとしてナビ・オーディオを多数ご用意しています。詳しくは別冊のAUDIO VISUAL & NAVIGATION CATALOGUEをご覧ください。また、販売店におたずねください。

## トヨタのナビは T-connect

T-Connectは、ナビと「トヨタスマートセンター」が通信でつながることで、いつでも新しく、多彩な情報でカーライフをサポートするサービスです。



T-Connectナビ9インチモデル (販売店装着オプション)



### 1 マップオンデマンド

新しい道路情報をダウンロードして、ナビの地図データを3年間無料で更新できます。さらに全地図更新(ナビ購入後3年以内に1回無償)すると、全更新日から2年間、無料期間が延長します。

### 1 オペレーターサービス

専用のオペレーターによるきめ細かい対応で、目的地の探索や、ナビの目的地設定などをサポートします。

他にも、通信ならではの、安心・安全・快適・便利サービスが充実しています。

■T-Connectナビ9インチモデルは、クラスターパネルが一部変更となります。■詳しくは、別冊のAUDIO VISUAL & NAVIGATION CATALOGUE、またはT-Connectサイト (<https://toyota.jp/tconnectservice/>)にてご確認ください。





**トヨタは、「トータルクリーン」をめざしています。**

「トータルクリーン」を基本理念に、環境に配慮したクルマづくりを進めています。生産から廃棄にいたるトータルライフの視点により、環境への取り組みのひとつひとつをすべての過程で連携させ、クリーンなクルマづくりをめざします。さまざまな環境目標を、バランスを取りながら達成し、総合的に環境性能の向上を図ります。

\*1.Eco-VAS[エコパス]:Eco-Vehicle Assessment System.車両開発責任者が企画段階で生産、使用、廃棄にいたるLCA(ライフサイクルアセスメント)の考え方を踏まえた環境目標値を設定。全開発プロセスを通じて目標達成状況をフォローして、確実な達成を図る総合的な環境評価システムです。



**プリウスのDNAを受け継いだ、トップレベルの環境性能。**

**「低燃費」「低排出ガス」の基準を高レベルで達成。**

プリウスαは、「2020年度燃費基準+40%達成車\*2」および「平成17年基準排出ガス75%低減レベル」の認定を国土交通省より取得しています。

**全ライフサイクルでのCO<sub>2</sub>排出量を低減。**

プリウスαは、素材製造、車両製造、走行、メンテナンス、廃棄・リサイクルの各段階で排出するCO<sub>2</sub>を、当社2.0Lガソリン車に比べて大幅に低減。なかでも、全体の約55%~80%\*3を占める走行時のCO<sub>2</sub>排出量は、ハイブリッドシステムの採用により、約-34%を達成しています。

**VOC\*4の低減を推進。**

内装部品の素材、加工法、接着剤の見直しにより、ホルムアルデヒド、アセトアルデヒド、トルエンなどの揮発性有機化合物(VOC)の発生量を抑制。車室内の臭いや刺激臭を軽減するとともに、厚生労働省が定めている「室内濃度指針値」\*5を下回るレベルとし、業界自主目標を達成。車室内空気質の快適性に配慮しています。

\*2.省エネ法に基づき定められている燃費目標基準。 \*3.トヨタの取り組み範囲において、資源採取から廃棄・リサイクルまでの各段階で、クルマが環境に与える要因を定量化し、総合評価する手法(LCA『ライフサイクルアセスメント』:Life Cycle Assessment)で評価しました。自動車の生涯走行距離10万km(10年)をJC08モードで走行した場合の結果です。LCA評価結果は指数で示しています。 \*4.VOC:Volatile Organic Compounds \*5.厚生労働省が2002年1月に定めた指定物質で自動車に関する物質の指針値。

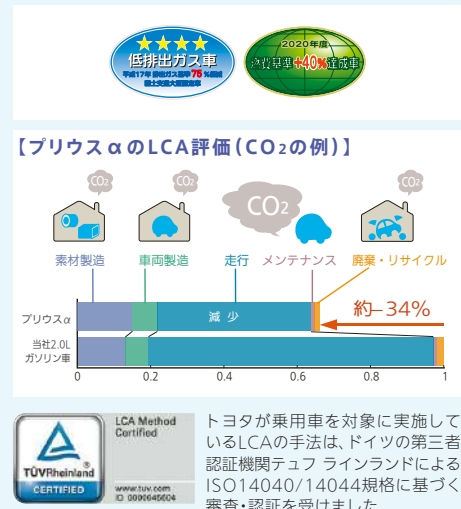

トヨタが乗用車を対象に実施しているLCAの手法は、ドイツの第三者認証機関テュフ ラインランドによるISO14040/14044規格に基づく審査・認証を受けました。

トヨタ プリウスα 環境仕様

		DAA-ZVW40W	DAA-ZVW41W	
車両仕様	車両型式			
	エンジン	2ZR-FXE		
	総排気量	1.797		
駆動装置	燃料	無鉛レギュラーガソリン		
	駆動方式	前輪駆動		
	変速機	電気式無段変速機		
燃料消費率	JC08モード*1(国土交通省審査値)	km/L	26.2	
	CO <sub>2</sub> 排出量	g/km	89	
	参考	「2020年度燃費基準*2」を、クリアしています。		
	主要燃費改善対策	ハイブリッドシステム、アイドリングストップ装置、電気式無段変速機、可変バルブタイミング、電動パワーステアリング		
排出ガス	認定レベルまたは適合規制(国土交通省)	SU-LEV*3*4		
	認定レベル値または適合規制値(g/km)	CO	1.15	
		NMHC*5	0.013	
		NOx	0.013	
環境情報	車外騒音(加速/定常/近接)	dB	74/70/80	
	冷媒の種類(GWP値*6)/使用量	g	HFC-134a(1,430*7)/470	
	環境負荷物質削減	鉛	自工会2006年自主目標達成(1996年比1/10以下*8)	
		水銀	自工会自主目標達成(2005年1月以降使用禁止*9)	
		カドミウム	自工会自主目標達成(2007年1月以降使用禁止)	
六価クロム		自工会自主目標達成(2008年1月以降使用禁止)		
車室内VOC	自工会自主目標達成(厚生労働省室内濃度指針値*11以下)			
リサイクル関係	リサイクルし易い材料を使用した部品	TSOP*10	インストルメントパネル、バンパーカバー、モールディングロックアップパネル	
	樹脂、ゴム部品への材料表示		あり	
	リサイクル材の使用	再生フェルト	ダッシュインナサイレンサー、デッキサイドトリム	

\*1.燃料消費率は、定められた試験条件のもとでの値です。お客様の使用環境(気象、渋滞等)や運転方法(急発進、エアコン使用等)に応じて燃料消費率は異なります。  
 \*2.省エネ法に基づき定められている燃費目標基準。  
 \*3.JC08モード走行  
 \*4.平成17年基準排出ガス75%低減レベル  
 \*5.NMHC:Non Methane Hydrocarbons(非メタン炭化水素)  
 \*6.GWP:Global Warming Potential(地球温暖化係数)  
 \*7.フロン法において、カーエアコン冷媒は、2023年度までにGWP150以下(対象の乗用車における国内向け年間出荷台数の加重平均値)にすることを求められております。  
 \*8.1996年乗用車の業界平均1,850g(バッテリーを除く)。  
 \*9.交通安全の観点で使用される部品(ナビゲーション等の液晶ディスプレイ、コンビネーションメーター、ディスチャージランプ、室内蛍光灯)を除く。  
 \*10.TSOP:Toyota Super Olefin Polymer  
 \*11.厚生労働省が2002年1月に定めた指定物質で自動車に関する物質の指針値。



## G “Touring Selection”

Photo: G “ツーリングセレクション” (5人乗り)。ボディカラーはダークレッドマイカメタリック<3Q3>。樹脂パノラマルーフ<110,000円>はメーカーオプション。



Photo: G “ツーリングセレクション” (5人乗り)。ボディカラーはダークレッドマイカメタリック<3Q3>。内装色はブラック。オーディオレスカバー<1,320円(取付費が別途必要)>は販売店装着オプション。



Photo: G “ツーリングセレクション” (7人乗り)。ボディカラーはダークレッドマイカメタリック<3Q3>。内装色のグレーージュは設定色(ご注文時に指定が必要です。指定がない場合はブラックになります)。オーディオレスカバー<1,320円(取付費が別途必要)>は販売店装着オプション。

5 seater	メーカー希望小売価格*1	消費税抜き	北海道地区メーカー希望小売価格*2	消費税抜き
		<b>3,319,800円</b>	<b>3,018,000円</b>	<b>3,344,000円</b>

7 seater	メーカー希望小売価格*1	消費税抜き	北海道地区メーカー希望小売価格*2	消費税抜き
		<b>3,529,900円</b>	<b>3,209,000円</b>	<b>3,554,100円</b>

\*1. 沖縄地区は価格が異なります。 \*2. 北海道地区の価格には寒冷地仕様が含まれます。 ■価格はメーカー希望小売価格(消費税10%込み) '19年10月時点のもの>で参考価格です。車両の登録時期が'19年10月以降の場合、消費税率10%が適用され、'19年9月以前の場合、消費税率8%が適用されます。販売店装着オプションは車両の登録時期(新車ご注文時と同時に装着される場合)またはお引渡し時期が'19年10月以降の場合、消費税率10%が適用され、'19年9月以前の場合、消費税率8%が適用されます。価格、取付費は販売店が独自に定めていますので、詳しくは各販売店におたずねください。



# G

Photo: G(7人乗り)。ボディカラーはグレーメタリック<1G3>。



Photo: G(5人乗り)。ボディカラーはグレーメタリック<1G3>。内装色のグレーは設定色(ご注文時に指定が必要です。指定がない場合はブラックになります)。オーディオレスカバー<1,320円(取付費が別途必要)>は販売店装着オプション。



Photo: G(7人乗り)。ボディカラーはグレーメタリック<1G3>。内装色はブラック。オーディオレスカバー<1,320円(取付費が別途必要)>は販売店装着オプション。

<b>5 seater</b>	メーカー希望小売価格*1	消費税抜き	北海道地区メーカー希望小売価格*2	消費税抜き
	<b>3,110,800円</b>	<b>2,828,000円</b>	<b>3,135,000円</b>	<b>2,850,000円</b>
<b>7 seater</b>	メーカー希望小売価格*1	消費税抜き	北海道地区メーカー希望小売価格*2	消費税抜き
	<b>3,319,800円</b>	<b>3,018,000円</b>	<b>3,344,000円</b>	<b>3,040,000円</b>

■価格はタイヤパンク応急修理キット、タイヤ交換用工具付の価格です。 ■価格にはオプション価格、取付費は含まれていません。 ■保険料、税金(除く消費税)、登録料などの諸費用は別途申し受けます。 ■ボディカラーおよび内装色は撮影、印刷インキの関係で実際の色とは異なって見えることがあります。 ■写真の計器盤は機能説明のために各ランプを点灯したものです。実際の走行状態を示すものではありません。 ■写真は機能説明のためにボディの一部を切断したカットモデルです。 ■自動車リサイクル法の施行により、P51記載のリサイクル料金が別途必要となります。



## S “Touring Selection”

Photo:S“ツーリングセレクション”(7人乗り)。ボディカラーはスティールブロンドメタリック<4X1>。



Photo:S“ツーリングセレクション”(5人乗り)。ボディカラーはスティールブロンドメタリック<4X1>。内装色はブラック。オーディオレスカバー<1,320円(取付費が別途必要)>は販売店装着オプション。



Photo:S“ツーリングセレクション”(7人乗り)。ボディカラーはスティールブロンドメタリック<4X1>。内装色のグレーージュは設定色(ご注文時に指定が必要です。指定がない場合はブラックになります)。オーディオレスカバー<1,320円(取付費が別途必要)>は販売店装着オプション。

5 seater	メーカー希望小売価格*1	消費税抜き	北海道地区メーカー希望小売価格*2	消費税抜き
		<b>3,073,400円</b>	<b>2,794,000円</b>	<b>3,097,600円</b>

7 seater	メーカー希望小売価格*1	消費税抜き	北海道地区メーカー希望小売価格*2	消費税抜き
		<b>3,282,400円</b>	<b>2,984,000円</b>	<b>3,306,600円</b>

\*1. 沖縄地区は価格が異なります。 \*2. 北海道地区の価格には寒冷地仕様が含まれます。 ■価格はメーカー希望小売価格<(消費税10%込み)>'19年10月時点のもの>で参考価格です。車両の登録時期が'19年10月以降の場合、消費税率10%が適用され、'19年9月以前の場合、消費税率8%が適用されます。販売店装着オプションは車両の登録時期(新車ご注文時と同時に装着される場合)またはお引渡し時期が'19年10月以降の場合、消費税率10%が適用され、'19年9月以前の場合、消費税率8%が適用されます。価格、取付費は販売店が独自に定めていますので、詳しくは各販売店におたずねください。 ■価格はタイヤパンク応急修理キット、タイヤ交換工具付の価格です。 ■価格にはオプション価格、取付費は含まれていません。



# S

Photo:S(5人乗り)。ボディカラーはダークブルーマイカ<8T5>。



Photo:S(5人乗り)。ボディカラーはダークブルーマイカ<8T5>。  
内装色のグレージュは設定色(ご注文時に指定が必要です。指定がない場合はブラックになります)。オーディオレスカバー<1,320円(取付費が別途必要)>は販売店装着オプション。



Photo:S(7人乗り)。ボディカラーはダークブルーマイカ<8T5>。内装色はブラック。オーディオレスカバー<1,320円(取付費が別途必要)>は販売店装着オプション。

<b>5 seater</b>	メーカー希望小売価格*1	消費税抜き	北海道地区メーカー希望小売価格*2	消費税抜き
	<b>2,758,800円</b>	<b>2,508,000円</b>	<b>2,783,000円</b>	<b>2,530,000円</b>
<b>7 seater</b>	メーカー希望小売価格*1	消費税抜き	北海道地区メーカー希望小売価格*2	消費税抜き
	<b>2,968,900円</b>	<b>2,699,000円</b>	<b>2,993,100円</b>	<b>2,721,000円</b>

■保険料、税金(除く消費税)、登録料などの諸費用は別途申し受けます。 ■ボディカラーおよび内装色は撮影、印刷インキの関係で実際の色とは異なって見えることがあります。 ■写真の計器盤は機能説明のために各ランプを点灯したものです。実際の走行状態を示すものではありません。 ■写真は機能説明のためにボディの一部を切断したカットモデルです。 ■自動車リサイクル法の施行により、P51記載のリサイクル料金が別途必要となります。

# WIDE SELECTION



## S “L Selection”

Photo: S“Lセレクション”(5人乗り)。ボディカラーはスーパーホワイトⅡ(040)。



Photo: S“Lセレクション”(5人乗り)。ボディカラーはスーパーホワイトⅡ(040)。内装色はブラック。オーディオレスカバー<1,320円(取付費が別途必要)>は販売店装着オプション。

5 seater	メーカー希望小売価格*1	消費税抜き	北海道地区メーカー希望小売価格*2	消費税抜き
	<b>2,612,500円</b>	<b>2,375,000円</b>	<b>2,641,100円</b>	<b>2,401,000円</b>

\*1. 沖縄地区は価格が異なります。 \*2. 北海道地区の価格には寒冷地仕様が含まれます。 ■価格はメーカー希望小売価格(消費税10%込み)'19年10月時点のもの>で参考価格です。車両の登録時期が'19年10月以降の場合、消費税率10%が適用され、'19年9月以前の場合、消費税率8%が適用されます。販売店装着オプションは車両の登録時期(新車ご注文時と同時に装着される場合)またはお引渡し時期が'19年10月以降の場合、消費税率10%が適用され、'19年9月以前の場合、消費税率8%が適用されます。価格、取付費は販売店が独自に定めていますので、詳しくは各販売店におたずねください。 ■価格はタイヤパンク応急修理キット、タイヤ交換用工具付の価格です。 ■価格にはオプション価格、取付費は含まれていません。 ■保険料、税金(除消費税)、登録料などの諸費用は別途申し受けます。 ■ボディカラーおよび内装色は撮影、印刷インキの関係で実際の色とは異なって見えることがあります。 ■写真の計器盤は機能説明のために各ランプを点灯したものです。実際の走行状態を示すものではありません。 ■写真は機能説明のためにボディの一部を切断したカットモデルです。 ■自動車リサイクル法の施行により、P51記載のリサイクル料金が別途必要となります。

グレード別主な標準装備比較表

	"ツーリングセレクション"	G	"ツーリングセレクション"	S	"Lセレクション"
	5人乗り/7人乗り	5人乗り/7人乗り	5人乗り/7人乗り	5人乗り/7人乗り	5人乗り
ホイール	 17インチアルミ (センターオーナメント付)	 16インチアルミ (ホイールキャップ付)	 17インチアルミ (センターオーナメント付)	 16インチアルミ (ホイールキャップ付)	 16インチスチール (ホイールキャップ付)
エクステリア	 フロントバンパースポイラー  リヤバンパースポイラー	—	 フロントバンパースポイラー  リヤバンパースポイラー	—	—
視界	 Bi-Beam LEDヘッドランプ & LEDフロントフォグランプ		 ハロゲンヘッドランプ & LEDフロントフォグランプ		 ハロゲンヘッドランプ
	UVカット機能付ウインドシールドガラス(IR<赤外線>カット機能付グリーン・高遮音性ガラス)		UVカットグリーンガラス・撥水機能付フロントドアガラス		UVカットグリーンガラス・フロントドアガラス
操作性	 本革巻きステアリングホイール		 ウレタンステアリングホイール		
	スマートエントリー(運転席・助手席・バックドア) & スタートシステム		スマートエントリー(運転席) & スタートシステム		
シート	ファブリック×合成皮革シート表皮		ファブリックシート表皮		
	運転席8ウェイパワー & 助手席4ウェイマニュアル		運転席6ウェイ & 助手席4ウェイマニュアル		運転席 & 助手席4ウェイマニュアル
	電動ランバーサポート(運転席)		—		—
	フロントシートバックポケット		—		—
セカンドシートセンターアームレスト		—			
インテリア	 合成皮革インストルメントパネル(運転席側・助手席側)		 合成皮革インストルメントパネル(助手席側)		
	フロントピラーガーニッシュ(植毛)		フロントピラーガーニッシュ(樹脂)		
照明	イルミネーテッドエントリーシステム (フロントパーソナルランプ & ドームランプ、フロント足元ランプ)		イルミネーテッドエントリーシステム (フロントパーソナルランプ & ドームランプ)		
収納	 5 seater アームレスト付大型センター コンソールボックス(合成皮革巻き)	 7 seater アームレスト付センター コンソールボックス(合成皮革巻き)	 アームレスト付大型センター コンソールボックス(合成皮革巻き)		
	 5 seater デッキアンダートレイ(大型+小型) + セカンドシート後方収納	 7 seater デッキアンダートレイ(大型) + デッキサイドボトルホルダー	 デッキアンダートレイ(大型+小型) + セカンドシート後方収納		
その他	アクセサリースocket(インパネ & デッキサイド)				アクセサリースocket(インパネのみ)

トヨタ プリウスα 主要装備一覧表

標準装備      メーカーオプション(ご注文時に申し受けます)      販売店装着オプション

	掲載ページ	“ツーリングセレクション”	G	“ツーリングセレクション”	S	“Lセレクション”
		5人乗り/7人乗り	5人乗り/7人乗り	5人乗り/7人乗り	5人乗り/7人乗り	5人乗り
<b>■外装</b>						
足回り	215/50R17 91V+17×7Jアルミホイール(センターオーナメント付)	47				
	205/60R16 92V+16×6½Jアルミホイール(ホイールキャップ付)	47				
	205/60R16 92V+16×6½Jスチールホイール(ホイールキャップ付)	47				
	タイヤパンク応急修理キット	-				
	スペアタイヤ(応急用タイヤ T145/70D17) *1 *2	-	11,000円(消費税抜き10,000円)			
スタビライザー(フロント)	-					
空力	エンジンアンダーカバー&プロテクター	-				
	エアスパツ(フロント・リヤ)	-				
エクステリア	フロント&リヤパンパースポイラー	47				
	リヤスポイラー(LEDハイマウントストップランプ付)	-				
	樹脂パノラマルーフ(電動ロールシェード&ドアロック連動クローズ機能付) *3	30	110,000円(消費税抜き100,000円)			
<b>■安全装備</b>						
視界	Bi-Beam LED(オートレベリング機能付)	36			99,000円(消費税抜き90,000円) *4	
	ヘッドランプ プロジェクター式ハロゲン(マニュアルレベリング機能付)	47				
	LEDフロントフォグランプ	47				22,000円(消費税抜き20,000円)
	LEDテール&ストップランプ	-				
	リヤフォグランプ(右側のみ) *5	39				
	サイドターンランプ付電動格納式リモコンカラードドアミラー	-				
	UVカット機能付ウインドシールドガラス(IR(赤外線)カット機能付グリーン・高音性ガラス)	-				
	スーパーUV・IR(赤外線)カットグリーンガラス・撥水機能付	-				
	フロントドアガラス UVカットグリーンガラス・撥水機能付	-				*6
	UVカット機能付ソフトブライシヤガラス(リヤドア・リヤクォーター・バックドア)	-				
ウォッシャー連動時間調整式フロントワイパー	-					
ウォッシャー連動間欠リヤワイパー	-					
予防安全	EBD(電子制動力配分制御)付ABS&ブレーキアシスト	39				
	S-VSC(ステアリング協調車両安定性制御システム)	37				
	TRC(トラクションコントロール)	-				
	<b>Toyota Safety Sense</b>					
	・プリクラッシュセーフティ(歩行者[国]検知機能付衝突回避支援タイプ/ミリ波レーダー+単眼カメラ方式)	34				
	・レーンディパーチャーアラート(ステアリング制御機能付)	35				
	・オートマチックハイビーム					
	・レーダークルーズコントロール(ブレーキ制御付)					
	ドライブスタートコントロール	36				
	車両接近通報装置	38				
緊急ブレーキシグナル	39					
ヒルスタートアシストコントロール	37					
衝突安全	SRSエアバッグ(運転席・助手席エアバッグ&運転席・助手席サイドエアバッグ&前後席カーテンシールドエアバッグ)	38				
	むち打ち傷害軽減フロントシート(WILコンセプトシート)	38				
	フロントELR付3点式シートベルト(プリテンショナー&フォースリミッター機構付) *7	-				
	汎用ISOFIX対応チャイルドシート固定専用バー(セカンドシート左右席/トップテザーアンカー付) *8	-				
全車標準装備	<ul style="list-style-type: none"> <li>●コナイト(ライト自動点灯・消灯システム/ランプオートカットシステム) ●デイルイト ●防眩インナーミラー ●UVカットグリーンガラス(フロントクォーター)</li> <li>●リヤウインドウデフォグガー(タイマー付) ●ECB[電子制御ブレーキシステム] ●セカンドELR付3点式シートベルト ●サードELR付3点式シートベルト(7人乗り)</li> <li>●アジャスタブルシートベルトアンカー(運転席・助手席) ●運転席・助手席シートベルト非着用警告灯(点灯・点滅式)+リマインダー(ブザー)</li> </ul>					
<b>■操作性</b>						
先進装備	インテリジェントパーキングアシスト(イージーセット機能&駐車空間認識機能&バックガイドモニター機能付) *9	37	66,000円(消費税抜き60,000円)			
操作系	4本スポークステアリングホイール	47	本革巻き		ウレタン	
	ステアリングスイッチ(マルチインフォメーションディスプレイ+TRIP+オーディオ+音声認識+ハンズフリー通話+レーダークルーズコントロール+車間距離切替) *10	29				
	エレクトロシフトマチック	29				
	スマートエントリー&スタートシステム *11	31			*4	
		運転席・助手席・バックドア	31			
		運転席	31			
	モードスイッチ(EVドライブモード・エコドライブモード・パワーモード)	29				
	センターメーター[TFTマルチインフォメーションディスプレイ](ハイブリッドシステムインジケータ [EV走行インジケータランプ付]・ドライブモニター・メーター照度コントロール付)	28				
全車標準装備	<ul style="list-style-type: none"> <li>●デジタルクロック ●電動パワーステアリング(車速感応型) ●チルト&amp;テレスコピックステアリング</li> <li>●パワーウィンドウ(フロント・リヤドアワンタッチ式&amp;挟み込み防止機能/速度制御機能付) ●パワードアロック(運転席) ●足踏み式パーキングブレーキ</li> <li>●スマートキー置き忘れ防止ウォーニング(ブザー&amp;アンロック機構) ●半ドアウォーニング ●ランプ消し忘れウォーニング(ブザー)</li> <li>●フェュエル残量ウォーニング(警告灯・ブザー) ●パーキングブレーキ戻し忘れウォーニング(ブザー) ●NレンジアクセルON時ウォーニング(ブザー)</li> </ul>					



	掲載ページ	“ツーリングセレクション” 5人乗り/7人乗り	G 5人乗り/7人乗り	“ツーリングセレクション” 5人乗り/7人乗り	S 5人乗り/7人乗り	“Lセレクション” 5人乗り
--	-------	----------------------------	----------------	----------------------------	----------------	-------------------

■内装・快適性

シート	シート表皮	50	ファブリック×合成皮革		ファブリック		
	フロントシート	運転席8ウェイパワー&助手席4ウェイマニュアル	31				
		運転席6ウェイ&助手席4ウェイマニュアル	-				
		運転席4ウェイ&助手席4ウェイマニュアル	-				
	電動ランパーサポート(運転席)	31					
	フロントシートバックポケット(運転席・助手席)	25					
	6:4分割可倒式 セカンドシート	前後スライド+リクライニング・フォールドダウン機構	20・21				
ウォークイン機構		21	7人乗り				
センターアームレスト		20					
5:5分割サードシート(リクライニング・ワンタッチチルトダウン機構付)		20・21	7人乗り				
インテリア	インストルメントパネル(合成皮革)	47					
	助手席側	47					
	フロントピラーガーニッシュ	-	植毛		樹脂		
照明	イルミネーテッド エントリースystem	-					
	フロントパーソナルランプ&ドームランプ フロント足元ランプ	-					
収納	オーバーヘッドコンソール	25	*3	*3	*3	*3	
	助手席アッパーボックス&グローブボックス(照明付)	25					
	アームレスト付 センターコンソール ボックス(合成皮革巻き)	センターコンソールボックス& フロントコンソールトレイ&カップホルダー(2個)	23	7人乗り			
		大型センターコンソールボックス& フロントコンソールトレイ&カップホルダー(4個)	23	5人乗り			
	デッキアンダートレイ	大型	23	7人乗り			
		*1 大型+小型 *12	23	5人乗り			
	デッキサイドボトルホルダー	25	7人乗り				
	セカンドシート後方収納	25	5人乗り				
トノカバー	-						

全車標準装備 ●運転席・助手席パニティミラー&天井照明付ファブリック張りサンバイザー(運転席チケットホルダー付) ●ラゲージルームランプ ●ドアカーテシランプ(フロント)  
●運転席小物収納 \*12 ●助手席カップホルダー ●カードホルダー \*13 ●ドアポケット(フロント2・リヤ2/ボトルホルダー付)  
●回転式アシストグリップ(フロント2・セカンド<コートフック付>2) ●デッキフック4

■快適性

空調	オートエアコン(ワンダイヤルエアコンディショナーコントロール機能・電動インパーターコンプレッサー・花粉除去モード付)	28				
	クリーンエアフィルター(花粉除去タイプ)	-				

■エンターテインメント

ナビ& オーディオ	オーディオレス(6スピーカー・カバーレス)	40				
	トヨタ純正ナビゲーション&オーディオ	*14				
	オーディオレスカバー	40				
その他	アクセサリコンセント(AC100V・1500W、コンセント2) *2 *12	31	5人乗り 64,900円(消費税抜き59,000円)		66,000円 (消費税抜き60,000円)	
	アクセサリソケット(DC12V・120W)[インパネ&デッキサイド] *12 *15	-			インパネのみ	
	盗難防止システム(イモビライザーシステム)[国土交通省認可品]	-				
	寒冷地仕様(ウインドシールドデアイサー、ヒーター付ドアミラーなど) *5	-	24,200円(消費税抜き22,000円)		28,600円 (消費税抜き26,000円) *6	
ETC車載器	*13	-				

全車標準装備 ●リヤヒーターダクト(セカンドシート) ●タイヤ交換用工具

- \*1. スペアタイヤを選択した場合、デッキアンダートレイ下に装着されます。なお、タイヤパンク応急修理キットは非装着となり、デッキアンダートレイは7人乗りが小型、5人乗りが小型+小型となります。
- \*2. スペアタイヤとアクセサリコンセントは同時装着できません。
- \*3. 樹脂パノラマルーフを選択した場合、オーバーヘッドコンソールは非装着となります。
- \*4. Bi-Beam LEDヘッドランプとスマートエントリー(運転席・助手席・バックドア) & スタートシステムはセットでメーカーオプション。
- \*5. 寒冷地仕様とリヤフォグランプはセットでメーカーオプション。なお、リヤフォグランプは右側のバックアップランプと入れ替わり、インナーレンズが赤色になります。また、寒冷地仕様では寒冷地での使用を考慮して、装備の充実を図っております。北海道地区には寒冷地仕様を全車標準装備となります。
- \*6. 寒冷地仕様とフロントドアガラス(撥水機能付)はセットでメーカーオプション。
- \*7. プリテンショナー機構は衝突の条件によっては作動しない場合があります。
- \*8. チャイルドシートは汎用ISOFIX対応チャイルドシート(新保安基準適合)のみ使用できます。それ以外のチャイルドシートは、シートベルトでの装着となります。詳しくは販売店におたずねください。
- \*9. インテリジェントパーキングアシストと光式ナンバープレートは同時装着できません。
- \*10. ステアリングのオーディオ操作スイッチ、音声認識・ハンズフリー通話スイッチは、販売店装着オプションのナビ・オーディオを選択した場合に操作可能となります。
- \*11. 植込み型心臓ペースメーカー等の機器をご使用の方は、電波によりこれらの機器に影響を及ぼすおそれがありますので、車両に搭載された発信機から約22cm以内に植込み型心臓ペースメーカー等の機器を近づけないようにしてください。電波発信を停止することもできますので詳しくは販売店にご相談ください。
- \*12. アクセサリコンセントを選択した場合、運転席小物収納は非装着となり、デッキアンダートレイは小型+小型、アクセサリソケットはインパネのみとなります。なおアクセサリコンセントは、合計1500W以下の電気製品をご使用ください。ただし、1500W以下の電気製品でも正常に作動しない場合があります。詳しくは販売店におたずねください。
- \*13. 販売店装着オプションのETC車載器を選択した場合、カードホルダーは非装着となります。なお、別途セットアップ費用が必要となります。
- \*14. 販売店装着オプションとしてナビ・オーディオを多数ご用意しています。詳しくは別冊のAUDIO VISUAL & NAVIGATION CATALOGUEをご覧ください。販売店におたずねください。
- \*15. 120W以下の電気製品をご使用ください。ただし、120W以下の電気製品でも正常に作動しない場合があります。詳しくは販売店におたずねください。

■「メーカーオプション」はご注文時に申し受けます。メーカーの工場では装着するため、ご注文後はお受けできませんのでご了承ください。

■“ツーリングセレクション”“Lセレクション”はグレード名称ではありません。

■価格はメーカー希望小売価格(消費税10%込み) '19年10月時点のもの>で参考価格です。車両の登録時期が'19年10月以降の場合、消費税率10%が適用され、'19年9月以前の場合、消費税率8%が適用されます。価格は販売店が独自に定めていますので、詳しくは各販売店におたずねください。

# COLOR VARIATION

## Body Color

(写真はS“ツーリングセレクション”〈5人乗り〉)



スーパーホワイトII〈040〉

ホワイトパールクリスタルシャイン〈070〉  
メーカーオプション

シルバーメタリック〈1F7〉

グレーメタリック〈1G3〉

アティチュードブラックマイカ〈218〉

ダークレッドマイカメタリック〈3Q3〉

ダークシェリーマイカメタリック〈4W4〉

スティールブロンドメタリック〈4X1〉

ダークブルーマイカ〈8T5〉

## Seat Material

### ファブリック×合成皮革



ブラック

グレージュ

### ファブリック



ブラック

グレージュ

■合成皮革部分は、G、G“ツーリングセレクション”のシートサイド部位となります。

### 内外配色一覧表

標準設定 (緑色) 設定あり(ご注文時にご指定ください) (オレンジ色)

	シート表皮	G G“ツーリングセレクション”		S S“ツーリングセレクション” S“Lセレクション”	
		ファブリック×合成皮革		ファブリック	
ボディカラー〈カラーコード〉	内装色〈カラーコード〉	ブラック〈FA22〉	グレージュ〈FA48〉	ブラック〈FC22〉	グレージュ〈FC48〉
スーパーホワイトII〈040〉	白	標準設定	標準設定	標準設定	標準設定
ホワイトパールクリスタルシャイン〈070〉*	白	設定あり	設定あり	設定あり	設定あり
シルバーメタリック〈1F7〉	銀	標準設定	標準設定	標準設定	標準設定
グレーメタリック〈1G3〉	灰	標準設定	標準設定	標準設定	標準設定
アティチュードブラックマイカ〈218〉	黒	標準設定	標準設定	標準設定	標準設定
ダークレッドマイカメタリック〈3Q3〉	赤	標準設定	標準設定	標準設定	標準設定
ダークシェリーマイカメタリック〈4W4〉	茶	標準設定	標準設定	標準設定	標準設定
スティールブロンドメタリック〈4X1〉	茶	標準設定	標準設定	標準設定	標準設定
ダークブルーマイカ〈8T5〉	青	標準設定	標準設定	標準設定	標準設定

\*ホワイトパールクリスタルシャイン〈070〉＜33,000円(消費税抜き30,000円)＞はメーカーオプションとなります。  
 ■「設定あり」「メーカーオプション」はご注文時に申し受けます。メーカーの工場に装着するため、ご注文後はお受けできませんのでご了承ください。  
 ■価格はメーカー希望小売価格＜(消費税10%込み) '19年10月時点のもの＞で参考価格です。車両の登録時期が'19年10月以降の場合、消費税率10%が適用され、'19年9月以前の場合、消費税率8%が適用されます。価格は販売店が独自に定めていますので、詳しくは各販売店におたずねください。  
 ■ボディカラーおよび内装色は撮影、印刷インキの関係で実際の色とは異なって見えることがあります。

トヨタ プリウスα 主要諸元表

乗車定員	名	“ツーリングセレクション”		G		“ツーリングセレクション”		S		“Lセレクション”
		5	7	5	7	5	7	5	7	5
■車両型式・重量・性能										
車両型式		DAA-ZVW41W-AXXGB(T)	DAA-ZVW40W-AWXGB(T)	DAA-ZVW41W-AXXGB	DAA-ZVW40W-AWXGB	DAA-ZVW41W-AXXEB(T)	DAA-ZVW40W-AWXEB(T)	DAA-ZVW41W-AXXEB	DAA-ZVW40W-AWXEB	DAA-ZVW41W-AXXEB(V)
車両重量	kg	1,470 *1	1,480 *1	1,470 *1	1,480 *1	1,460 *1	1,470 *1	1,450 *1	1,460 *1	1,450
車両総重量	kg	1,745 *1	1,865 *1	1,745 *1	1,865 *1	1,735 *1	1,855 *1	1,725 *1	1,845 *1	1,725
最小回転半径	m	5.8		5.5		5.8		5.5		
燃料消費率	JC08モード(国土交通省審査値) km/L	26.2								
主要燃費改善対策		ハイブリッドシステム、アイドリングストップ装置、電気式無段変速機、可変バルブタイミング、電動パワーステアリング								
■エンジン										
型式		2ZR-FXE								
総排気量	L	1.797								
種類		直列4気筒								
使用燃料		無鉛レギュラーガソリン								
内径×行程	mm	80.5×88.3								
最高出力<ネット>	kW(PS)/r.p.m.	73(99)/5,200								
最大トルク<ネット>	N・m(kgf・m)/r.p.m.	142(14.5)/4,000								
燃料供給装置		電子制御式燃料噴射装置(EFI)								
燃料タンク容量	L	45								
■モーター										
型式		5JM								
種類		交流同期電動機(永久磁石同期型モーター)								
最高出力	kW(PS)	60(82)								
最大トルク	N・m(kgf・m)	207(21.1)								
■動力用主電池										
種類		ニッケル水素電池	リチウムイオン電池	ニッケル水素電池	リチウムイオン電池	ニッケル水素電池	リチウムイオン電池	ニッケル水素電池	リチウムイオン電池	ニッケル水素電池
容量	Ah	6.5	5	6.5	5	6.5	5	6.5	5	6.5
■寸法										
全長	mm	4,645		4,630		4,645		4,630		
全幅	mm	1,775								
全高	mm	1,575 *2								1,575
ホイールベース	mm	2,780								
トレッド	フロント	1,530		1,540		1,530		1,540		
	リヤ	1,535		1,545		1,535		1,545		
最低地上高 *3	mm	145								
室内 *3	長	1,910 *4	2,690	1,910 *4	2,690	1,910 *4	2,690	1,910 *4	2,690	1,910 *4
	幅	1,520								
	高	1,220 *5								1,220
■走行装置										
サスペンション	フロント	ストラット式コイルスプリング(スタビライザー付)								
	リヤ	トーションビーム式コイルスプリング								
ブレーキ	フロント	ベンチレーテッドディスク								
	リヤ	ディスク								
作動方式		油圧・回生ブレーキ協調式								
■駆動方式・トランスミッション										
駆動方式		前輪駆動方式								
トランスミッション		電気式無段変速機								
減速比		3.703								

全車、環境対応車 普及促進税制の適用車です。ご購入時に自動車取得税の軽減措置が受けられます(2019年9月30日まで)。また、自動車重量税の軽減措置が受けられます(2021年4月30日までに新規登録を受ける車を対象)。さらに、ご購入の翌年度の自動車税について軽減措置が受けられます(2021年3月31日までの新車登録車を対象)。2019年10月1日より、自動車取得税が廃止され環境性能割が導入されます。2019年10月1日から2020年9月30日まで臨時的軽減措置が受けられます。詳しくは販売店におたずねください。

- \*1. 樹脂パノラマルーフを装着した場合、+10kg増加します。
  - \*2. 樹脂パノラマルーフを装着した場合、1,600mmとなります。
  - \*3. 社内測定値。
  - \*4. セカンドシートのスライドにより、最大2,000mmとなります。
  - \*5. 樹脂パノラマルーフを装着した場合、1,230mmとなります。
- 燃料消費率は、定められた試験条件のもとでの値です。お客様の使用環境(気象、渋滞等)や運転方法(急発進、エアコン使用等)に応じて燃料消費率は異なります。
- エンジン出力表示にはネット値とクロス値があります。「クロス」はエンジン単体で測定したものであり、「ネット」とはエンジンを車両に搭載した状態とほぼ同条件で測定したものです。同じエンジンで測定した場合、「ネット」は「クロス」よりもガソリン自動車で約15%程度低い値(自工会調べ)となっています。
- “PRIUS α” “HYBRID SYNERGY DRIVE” “ECB” “VSC” “TRC” “EFI” “GOA” “T-Connect” “TSOP” “Welcab” “FRIENDMATIC” “TECS” “TOYOTA SAFETY SENSE”はトヨタ自動車(株)の商標です。 ■道路運送車両法による自動車型式指定申請書数値 ■製造事業者:トヨタ自動車株式会社

寸法図:トヨタ プリウスα G・7人乗り(単位:mm)

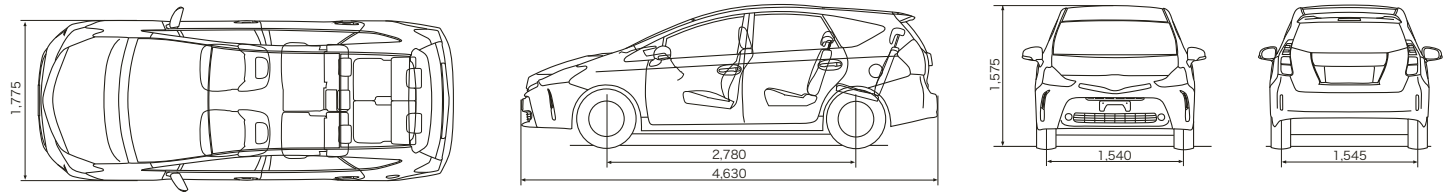

自動車リサイクル法の施行により、下表のリサイクル料金が別途必要となります。

リサイクル料金表 (単位:円)	リサイクル預託金				※リサイクル料金は'19年10月時点の金額	
	シュレッターダスト料金	エアバッグ類料金	フロン類料金	情報管理料金	資金管理料金	合計
全車	8,320	1,930	1,650	130	290	12,320

●リサイクル預託金が預託済のお車を商品車として譲渡する旧所有者(譲渡人)は、車両価値部分とリサイクル預託金相当額の合計額を新所有者(譲受人)からお受け取りになることにより、リサイクル預託金の返金を受けることができます。

PRIUS  $\alpha$  GR  
SPORT



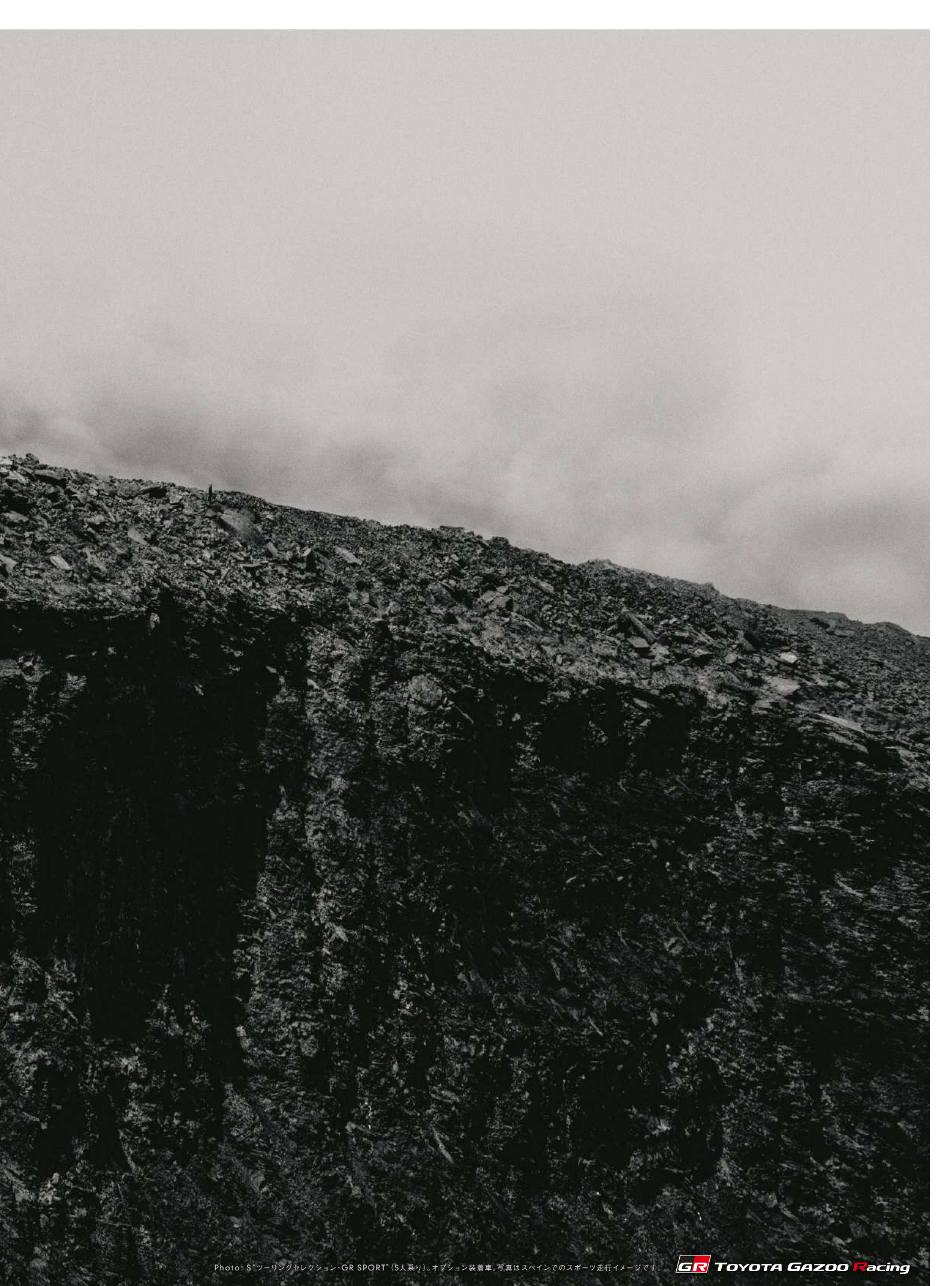

Photo: S<sup>+</sup>ツーリングセレクション・GR SPORT (5人乗り)。オプション装着車。写真はスペインでのスポーツ走行イメージです。





世界中のモータースポーツに参戦するTOYOTA GAZOO Racingが  
極限で培った技術と情熱を惜しみなく注ぐスポーツカーブランド、それがGR。



Photo: S<sup>+</sup>ツーリングセレクション・GR SPORT<sup>™</sup> (7人乗り)。ボディカラーのホワイトパールクリスタルシャイン(070)はメーカーオプション。専用アルミホイール(ダークスバッタリング)はGR SPORT専用メーカーオプション。GRボディストライプは販売店装着オプション。

# DESIGN

走りの機能を追求したモータースポーツ直系のデザイン。



専用フロントバンパー / 専用ラジエーターグリル  
(ダークメッキ加飾 + 黒艶塗装)



専用LEDイルミネーションビーム



Bi-Beam LEDヘッドランプ  
(専用ブラックエクステンション加飾)



LEDテール&ストップランプ  
(専用ブラックエクステンション加飾)



専用リヤバンパー (黒艶塗装ガーニッシュ付)



専用エンブレム  
(フロント・サイド・リヤ)



トヨタエンブレム  
(アクリル+ブラック/リヤ)



専用マフラー (大径パッフル/  
サウンドチューニング)



専用サイドマッドガード



225/45R18 91Wタイヤ  
(ダンロップ SP SPORT 01) +  
18×7.5J 専用アルミホイール  
(ハイグロスブラック塗装+切削光輝)  
+専用センターオーナメント



225/45R18 91Wタイヤ  
(ダンロップ SP SPORT 01) +  
18×7.5J 専用アルミホイール  
(ダークスパッタリング)  
+専用センターオーナメント  
※ GR SPORT 専用メーカーオプション

# PERFORMANCE

理想の「乗り味」を実現するボディ剛性と足まわり。

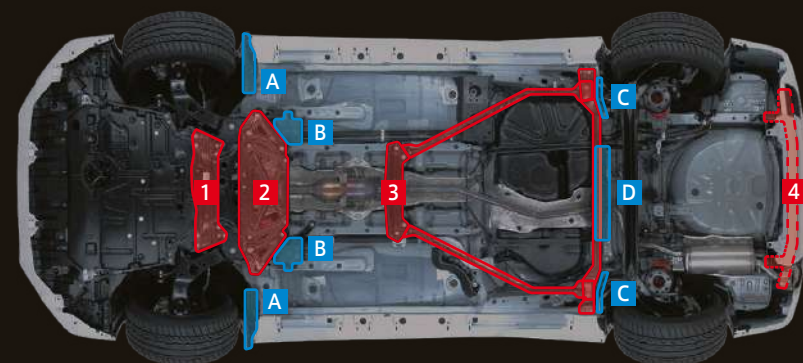

## 専用剛性アップパーツ

- 1 スタビライザーブラケット大型一体構造
- 2 フロントサスペンションメンバーブレース
- 3 フロアセンターブレース
- 4 リヤバンパーラインフォース

## 専用空力操安パーツ

- A フロントホイールハウス後端スパッツ
- B フロントサスペンションメンバーブレーススパッツ
- C リヤブレース一体スパッツ
- D リヤブレーススパッツ



専用チューニングサスペンション  
(約25mmダウン)



専用ブレーキキャリパー  
(ホワイト塗装(フロント・リヤ)/  
GRロゴ付(フロントのみ))

プリウスα“GR SPORT”が提供する喜びとは

平日は奥様や家族が買い物などに利用し、休日はオーナーが思いのままに走りを楽しむ。ベース車を持つ快適さや便利さを犠牲にすることなく、高度なチューニング力でトータルバランスに優れた走りを与えたプリウスα“GR SPORT”は、一台でなんでもこなせる家族みんなが楽しめるクルマです。



Photo: S“ツアリングセレクション・GR SPORT” (7人乗り)。内装色はブラック。GRフロアマットは販売店装着オプション。  
■写真は販売店装着オプションのT-Connectナビ装着状態イメージです。詳しくは販売店におたずねください。  
■写真は機能説明のために各ランプを点灯したものです。実際の走行状態を示すものではありません。



# INTERFACE & INTERIOR

スポーツカーとしての機能美と上質感の融合。



専用小径本革巻き3本スポークステアリングホイール  
(シルバーステッチ+ GRエンブレム+  
スポーク部:ダークシルバー塗装)



専用フロントスポーティシート(GRエンブレム付)/シート表皮(メイン部:  
スエード調/サイド部:合成皮革+シルバーダブルステッチ)  
※写真は7人乗り



シフトノブ(スモークアクリル+カーボン調加飾  
+ラメ入りピアノブラック塗装)  
+シフトレバーベゼル(ラメ入りピアノブラック塗装)



専用タコメーター(GRロゴ付)



ラメ入りピアノブラック塗装  
(センターレジスター/センタークラスター/ヒーター  
コントロールパネル)



専用スタートスイッチ(GRロゴ付)



エアコン温度調整ダイヤル  
(クロームメッキ+スピンドル調加工  
+高輝度シルバー塗装)



専用アッパーボックスレバー  
(クロームメッキ/GRロゴ付)



助手席側インストルメントパネル  
(革シボ調合成皮革+シルバーダブルステッチ+クロームメッキモール)  
+サイドレジスター(革シボ調+クロームメッキモール)



アームレスト付センターコンソールボックス  
(合成皮革巻き+シルバーダブルステッチ  
+ラメ入りピアノブラック塗装)  
※写真は7人乗り



フロント・リヤドアスイッチベース(ラメ入りピアノブラック塗装)+  
ドアトリムオーナメント(合成皮革+シルバーステッチ)



アルミペダル(アクセル・ブレーキ)

トヨタ プリウス α S "ツーリングセレクション・GR SPORT" 主要装備一覧表

GR SPORT専用装備		S"ツーリングセレクション・GR SPORT"	ベース車両 S"ツーリングセレクション"	
GR SPORT専用メーカーオプション(ご注文時に申し受けます)		5人乗り/7人乗り	5人乗り/7人乗り	
標準装備 ■ メーカーオプション(ご注文時に申し受けます)				
販売店装着オプション				
車体	215/50R17 91V+17×7Jアルミホイール(センターオーナメント付)			
	225/45R18 91Wタイヤ(ダンロップSP SPORT 01) + 18×7.5J 専用アルミホイール(ハイグロスブラック塗装+切削光輝) +専用センターオーナメント*1	70,950円(消費税抜き64,500円)		
	225/45R18 91Wタイヤ(ダンロップSP SPORT 01) + 18×7.5J 専用アルミホイール(ダークスバタリング) +専用センターオーナメント*1			
	GRホイールテカールキット			
	GRバルブキャップ			
	タイヤパンク応急修理キット	18インチ用		
	スベアタイヤ(応急用タイヤ T145/70D17) *2 *3	11,000円(消費税抜き10,000円)		
	専用チューニングサスペンション(約25mmダウン)			
	専用剛性アップパーツ・専用空力操安パーツ			
	専用ブレーキキャリパー	ホワイト塗装(フロント・リヤ)/GRロゴ付(フロントのみ)		
エクスタリア	専用フロントバンパー/専用ラジエーターグリル(ダークメッキ加飾+黒艶塗装)			
	専用LEDイルミネーションビーム(点灯切替スイッチ付)			
	専用リヤバンパー(黒艶塗装ガーニッシュ付)			
	専用サイドマッドガード			
	専用マフラー(大径バツル/サウンドチューニング)			
	専用エンブレム(フロント・サイド・リヤ)			
視界	トヨタエンブレム	アクリル+ブラック/リヤ	フロント・リヤ	
	樹脂パノラマルーフ(電動ロールシェード&ドアロック連動クローズ機能付) *4		110,000円(消費税抜き100,000円)	
	GRボディストライプ			
	Bi-Beam LEDヘッドランプ(オートレベリング機能付)	専用ブラックエクステンション加飾		
予防安全	LEDテール&ストップランプ	専用ブラックエクステンション加飾		
	リヤフォグランプ(右側のみ) *5	専用ブラックエクステンション加飾		
	Toyota Safety Sense	プリクラッシュセーフティ(歩行者[昼]検知機能付 衝突回避支援タイプ/ミリ波レーダー+単眼カメラ方式)		
		レーンディパーチャアラート(ステアリング制御機能付)		
		オートマチックハイビーム		
レーダークルーズコントロール(ブレーキ制御付)				
先装備	インテリジェントパーキングアシスト(イージーセット機能&駐車空間認識機能&バックガイドモニター機能付) *6		66,000円(消費税抜き60,000円)	
	本革巻き4本スポークステアリングホイール			
	専用小径本革巻き3本スポークステアリングホイール(シルバーステッチ+GRエンブレム+スポーク部:ダークシルバークラッシュ)			
	ステアリングスイッチ	マルチインフォメーションディスプレイ+TRIP+オーディオ+音声認識 *7		
		ハンズフリー通話 *8		
	センターメーター [FTマルチインフォメーションディスプレイ] (ハイブリッドシステムインジケータ [EV走行インジケータランプ付]・ドライブモニター・メーター照度コントロール付)	専用タコメーター (GRロゴ付)		
	シフトノブ	専用(スモークアクリル+カーボン調加飾+ラメ入りピアノブラック塗装)		
	アルミペダル(アクセル・ブレーキ)			
	スマートエントリー&スタートシステム(運転席・助手席・バックドア) *9	専用スタートスイッチ (GRロゴ付)		
	専用フロントスポーティシート (GRエンブレム付)			
シート	シート表皮	メイン部:スエード調 /サイド部:合成皮革+シルバータブレステッチ	ファブリック	
	センターレジスター&センタークラスター&シフトレバーベゼル	ラメ入りピアノブラック塗装		
	サイドレジスター	革シボ調+クロームメッキモール		
	インストルメントパネル(合成皮革)	運転席側	革シボ調	
		助手席側	革シボ調合成皮革+シルバータブレステッチ+クロームメッキモール+専用アッパーボックスレール(クロームメッキ/GRロゴ付)	
	アームレスト付センターコンソールボックス(合成皮革巻き)	シルバータブレステッチ+ラメ入りピアノブラック塗装		
	フロント・リヤドアスイッチベース	ラメ入りピアノブラック塗装		
	フロント・リヤドアトリムオーナメント	合成皮革+シルバーステッチ		
	GRスカッフイルミネーション			
	GRフロアマット(5人乗り/7人乗り)			
GRラゲージマット(5人乗り/7人乗り)				
空調	オートエアコン(ワンダイヤルエアコンディスプレイ+コントロール機能・電動インバーターコンプレッサー・花粉除去モード付)	ヒーターコントロールパネル	ラメ入りピアノブラック塗装	
		エアコン温度調整ダイヤル	クロームメッキ+スピンドル調加工+高輝度シルバークラッシュ	
オーディオ	オーディオレス(6スピーカー+カパレス)			
	トヨタ純正ナビゲーション&オーディオ *10			
	オーディオレスカバー			
その他	アクセサリコンセント(AC100V・1500W、コンセント2) *3		5人乗り64,900円(消費税抜き59,000円) *11	
	寒冷地仕様(ウインドシールドデアイザー、ヒーター付ドアミラーなど) *5	24,200円(消費税抜き22,000円)		

\*1. タイヤとボディの間隔が狭くタイヤチェーンを装着することができませんので、あらかじめご了承ください。 \*2. スベアタイヤを選択した場合、デッキアンダートレイ下に装着されます。なお、タイヤパンク応急修理キットは非装着となり、デッキアンダートレイは7人乗りが小型、5人乗りが小型+小型となります。 \*3. スベアタイヤとアクセサリコンセントは同時装着できません。 \*4. 樹脂パノラマルーフを選択した場合、オーバーヘッドコンソールは非装着となります。 \*5. 寒冷地仕様とリヤフォグランプはセットでメーカーオプション。なお、リヤフォグランプは右側のバックアップランプと入れ替わり、インナーレンズが赤色になります。また、寒冷地仕様では寒冷地での使用を考慮して、装備の充実を図っております。北海道地区には寒冷地仕様が全車標準装備となります。 \*6. インテリジェントパーキングアシストと字光式ナンバープレートは同時装着できません。 \*7. オーディオ操作スイッチ、音声認識スイッチは、販売店装着オプションのナビ・オーディオを選択した場合に操作可能となります。 \*8. ハンズフリー通話スイッチは、販売店装着オプションのナビ・オーディオを選択した場合に操作可能となります。 \*9. 植込み型心臓ペースメーカー等の機器をご使用の方は、電波によりこれらの機器に影響を及ぼすおそれがありますので、車両に搭載された発信機から約22cm以内に植込み型心臓ペースメーカー等の機器を近づけないようにしてください。電波発信を停止することもできますので詳しくは販売店にご相談ください。 \*10. 販売店装着オプションとしてナビ・オーディオを多数ご用意しています。詳しくは別冊のAUDIO VISUAL & NAVIGATION CATALOGUEをご覧ください。 \*11. アクセサリコンセントを選択した場合、運転席小物収納は非装着となり、デッキアンダートレイは小型+小型、アクセサリソケットはインパネのみとなります。なおアクセサリコンセントは、合計1500W以下の電気製品をご使用ください。ただし、1500W以下の電気製品でも正常に作動しない場合があります。詳しくは販売店におたずねください。

■ その他の標準装備はP48-49の主要装備一覧表をご覧ください。 ■ 「GR SPORT専用メーカーオプション」「メーカーオプション」はご注文時に申し受けます。メーカーの工場では装着するため、ご注文後はお受けできませんのでご了承ください。 ■ 価格はメーカー希望小売価格(消費税10%込み)19年10月時点のもの>で参考価格です。車両の登録時期が19年10月以降の場合、消費税10%が適用され、19年9月以降の場合、消費税8%が適用されます。価格は販売店が独自に定めていますので、詳しくは各販売店におたずねください。 ■ 「ツーリングセレクション・GR SPORT」「ツーリングセレクション」はグレード名称ではありません。

■ 標準グレードにも装着可能なGRパーツを販売店装着オプションとしてご用意しております。詳しくはP59-60の「GR PARTS PRIUS α DEALER OPTION」をご覧ください。



ホワイトパールクリスタルシャイン(070)  
※メーカーオプション

シルバースタリク(1F7)

グレーメタリック(1G3)

アティチュードブラックマイカ(218)

ダークレッドマイカメタリック(3Q3)

ダークブルーマイカ(8T5)

■写真はS“ツーリングセレクション・GR SPORT”(7人乗り)

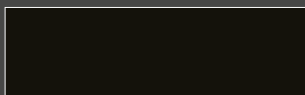

内装色:ブラック

車両型式・重量・性能	車両型式	DAA-ZVW41W-VLJXBET	DAA-ZVW40W-VLJXBET		
	ベース車両型式	DAA-ZVW41W-AXXEB ※1	DAA-ZVW40W-AWXEB ※1		
	車両重量	kg	1,480	1,490	
	車両総重量	kg	1,755	1,875	
	最小回転半径	m	5.9		
寸法・定員	全長×全幅×全高	mm	4,665 × 1,775 × 1,560		
	ホイールベース	mm	2,780		
	トレッド	フロント	mm	1,535	
		リア	mm	1,540	
	最低地上高※2	mm	130		
	室内長×室内幅×室内高※2	mm	1,910 ※3	1,520×1,220	2,690×1,520×1,220
	乗車定員	名	5	7	
エンジン	型式	2ZR-FXE			
	総排気量	L	1.797		
	種類	直列4気筒			
	使用燃料	無鉛レギュラーガソリン			
	内容×行程	mm	80.5×88.3		
	最高出力(ネット)	kW(PS) / r.p.m.	73 (99) / 5,200		
	最大トルク(ネット)	N·m(kgf·m) / r.p.m.	142 (14.5) / 4,000		
	燃料供給装置	電子制御式燃料噴射装置(EFI)			
燃料タンク容量	L	45			
走行装置・駆動方式	サスペンション	フロント	ストラット式コイルスプリング(スタビライザー付)		
		リア	トーションビーム式コイルスプリング		
	ブレーキ	フロント	ベンチレーテッドディスク		
		リア	ディスク		
	作動方式	油圧・回生ブレーキ協調式			
駆動方式	前輪駆動方式				

※1. S“ツーリングセレクション”の車両型式の末尾には(T)が付きます。

※2. 社内測定値。

※3. セカンドシートのスライドにより、最大2,000mmとなります。

■エンジン出力表示にはネット値とグロス値があります。「グロス」はエンジン単体で測定したものであり、「ネット」とはエンジンを車両に搭載した状態とほぼ同条件で測定したものです。同じエンジンで測定した場合、「ネット」は「グロス」よりもガソリン自動車で約15%程度低い値(自工会調べ)となっています。 ■各諸元の数値は参考数値です。登録の際は車両の実測値が適用されます。 ■「PRIUS α」 「EFI」 「TOYOTA SAFETY SENSE」 「T-Connect」 「TOYOTA GAZOO Racing」 「GR」はトヨタ自動車(株)の商標です。 ■製造事業者:トヨタ自動車株式会社

トヨタ プリウスα S“ツーリングセレクション・GR SPORT”は、架装車両のため、持ち込み登録となります。持ち込み登録車は、登録時の実測値により燃費基準達成レベルが決定されるため、自動車重量税および自動車取得税の軽減対象から外れる場合や軽減額が変わる場合があります。プリウスα S“ツーリングセレクション・GR SPORT”は、環境対応車 普及促進税制の適合車です。ご購入時に自動車取得税の軽減措置が受けられます(2019年9月30日まで)。また、自動車重量税の軽減措置が受けられます(2021年4月30日までに新規登録を受ける車を対象)。さらに、ご購入の翌年度の自動車税について軽減措置が受けられます(2021年3月31日までの新車登録車を対象)。2019年10月1日より、自動車取得税が廃止され環境性能割が導入されます。2019年10月1日から2020年9月30日まで臨時的軽減措置が受けられます。詳しくは販売店におたずねください。

価格表

		メーカー希望小売価格※1		北海道地区メーカー希望小売価格※2	
			消費税抜き		消費税抜き
S“ツーリングセレクション・GR SPORT”	5人乗り	3,413,300円	3,103,000円	3,437,500円	3,125,000円
	7人乗り	3,622,300円	3,293,000円	3,646,500円	3,315,000円

※1. 沖縄地区は価格が異なります。

※2. 北海道地区の価格には寒冷地仕様が含まれます。

■価格はメーカー希望小売価格(消費税10%込み)19年10月時点のもの>で参考価格です。車両の登録時期が19年10月以降の場合、消費税率10%が適用され、19年9月以前の場合、消費税率8%が適用されます。価格は販売店が独自に定めていますので、詳しくは各販売店におたずねください。

■価格はタイヤパンク応急修理キット(18インチ用)、タイヤ交換用工具付の価格です。

■価格にはオプション価格、取付費は含まれていません。

■保険料、税金(除く消費税)、登録料などの諸費用は別途申し受けます。

■自動車リサイクル法の施行により、リサイクル料金(12,320円<19年10月時点の金額>)が別途必要となります。詳しくは、取扱い販売店におたずねください。

⚠️ お取り扱い上の注意事項 ~お客様にお伝えしたいこと~

■納車時にお渡しの「取扱書」を必ずお読みいただき、正しくお取り扱いください。

■購入後の改造は重大な事故や故障を招く危険性がありますので絶対に行わないでください。

■専用フロント・リアバンパー/チューニングサスペンションの採用により路面とのクリアランスが狭くなり、縁石などの段差、スロープ、不整地などで路面と干渉しやすくなります。積雪時ラッセルしたまま走行したり、凍結(着氷)状態で使用した場合、部品が破損する恐れがあります。

■18インチハイグリップタイヤ&専用アルミホイールの装着により、ベース車両に比べ走行音や摩耗レベルが違うことや、雪道・凍結路面でのグリップが低下する場合があります。

■専用大径マフラー(バツフル部)を装着し、音質を変えています。また、素材の特性上、熱で変色したり、表面に錆が発生することがあります。

■専用装備で採用している塗装されたブレーキキャリパーは汚れが目立ちやすい傾向があります。

■「トヨタ純正品」との組み合わせにつきまして、詳しくは販売店スタッフにおたずねください。

■架装部分についても、ベース車両同様の保証となります。

※ボディカラーのホワイトパールクリスタルシャイン(070)はメーカーオプション<33,000円(消費税抜き30,000円)>となります。

■ボディカラーは撮影、印刷インキの関係で実際の色とは異なって見えることがあります。



# PRIUS α DEALER OPTION

尽きることのないこだわりを。

プリウスαを自分仕様のスポーティスタイルへと進化させる本格パーツラインアップ。GR SPORT専用装備も標準グレードに装着可能なパーツとして設定。

## GR SPORT



トヨタ純正用品  
GR ボディストライプ  
1台分:18,700円 (消費税抜き17,000円) (1.3H)(GRB0) 材質:樹脂(ポリ塩化ビニル)



トヨタ純正用品  
GR ホールデカール  
1台分:19,800円  
(消費税抜き18,000円) (1.5H)(GRE0)  
材質:樹脂(ポリ塩化ビニル)



トヨタ純正用品  
GRバルブキャップ  
1台分(4個):3,960円  
(消費税抜き3,600円) (GRH0)  
GRロゴ入り 色:ブラック 材質:樹脂 (ABS)



TRD  
GR ディスチャージテープ(GRロゴ入りアルミテープ)  
1台分(大:4枚セット) 標準取付時間あり 11,000円 (消費税抜き10,000円) (0.8H)(VRA1)  
1台分(大:4枚セット) 標準取付時間なし(車両搭載用) 11,000円 (消費税抜き10,000円) (VRA3)  
1台分(小:4枚セット) 標準取付時間あり 5,500円 (消費税抜き5,000円) (0.8H)(VRA2)  
1台分(小:4枚セット) 標準取付時間なし(車両搭載用) 5,500円 (消費税抜き5,000円) (VRA4)

GRロゴ入りのアルミテープです。ボディ4カ所に貼り付けることで、ボディへの帯電を取り除き、車両本来の性能を引き出します。  
※スタイリング画像には、サイズ:[大]を貼付しています。  
材質:アルミニウム サイズ:[大]W約100mm×H約55mm [小]W約50mm×H約25mm



TRD  
GRドアスタビライザー  
1台分(4個):33,000円  
(消費税抜き30,000円) (0.8H)(VTD4)  
ドアのストライカー部分の隙間にスペーサーを入れ、隙間を埋めることでステアリング操作時の車両反応を向上。クイックなレスポンスに仕上げます。  
材質:スチール+樹脂(ナイロン)



トヨタ純正用品  
GRスカッフイルミネーション  
1台分:35,200円 (消費税抜き32,000円) (0.5H)(GRK0)  
GRロゴ入り  
点灯色:ホワイト  
材質:ステンレス(プレート部)/PVC樹脂(プロテクター部)  
■ドアオープン時に運転席・助手席の足元が白色に点灯します。  
■写真の色や照度は実際とは異なります。



トヨタ純正用品  
キー付ホイールナットセット(ブラック)  
1台分:19,800円 (消費税抜き18,000円)  
(0.4H)(U5D6)



トヨタ純正用品  
GRラゲージマット  
5人乗り(1台分):17,600円  
(消費税抜き16,000円) (GRC1)  
GRエンブレム付  
色:ブラック(オーバーロック:シルバー) 材質:ポリプロピレン



7人乗り(1台分):13,200円  
(消費税抜き12,000円) (GRC2)



トヨタ純正用品  
GRフロアマット  
5人乗り(1台分):36,300円  
(消費税抜き33,000円) (GR01)  
GRエンブレム付(フロント・2列目)、ヒールパッド付(運転席)  
色:ブラック(オーバーロック:シルバー) 材質:ポリプロピレン  
■トヨタ純正フロアマットは難燃性、耐久性など、車両同等の品質基準をクリアしています。  
■他のフロアマット類と重ねて使用しないでください。



7人乗り(1台分):49,500円  
(消費税抜き45,000円) (GR02)

トヨタ純正用品 :



トヨタ純正用品 (販売店装着オプション)

TRD :



TRD パーツ (販売店装着オプション)

## NORMAL GRADE (標準グレード)

トヨタ純正用品

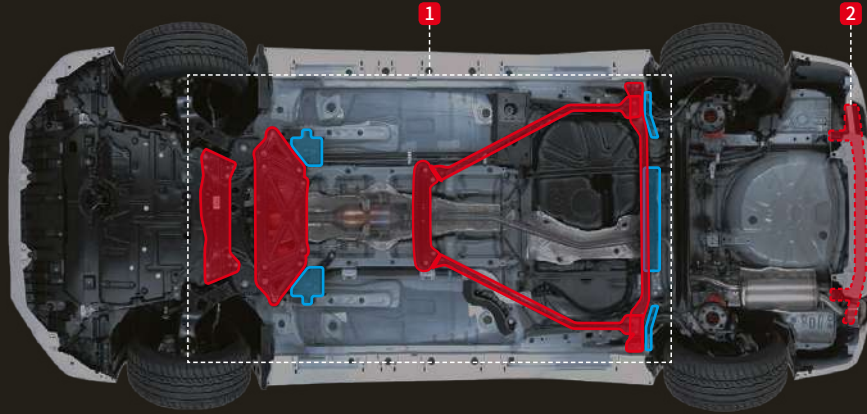

GRブレース

1 フロントサスペンションメンバー\*+フロアセンター\* 2 リヤバンパーラインフォース

\*空力換気パーツ (青色表示) を含みます。

トヨタ純正用品



GRシフトノブ(スモークアクリル+カーボン調加飾+ラム入りピアノブラック塗装)  
7,700円 (消費税抜き7,000円) (0.2H) (GRD3)  
※写真のシフトレバーベゼル(ラム入りピアノブラック塗装)は含まれません。

トヨタ純正用品



GRスタートスイッチ  
15,400円

(消費税抜き14,000円) (0.2H) (GRD1)

ボディやステアリングの剛性感が向上。正確なハンドリングを実現し、よりスポーティなドライビングを楽しめます。

1  
39,600円 (消費税抜き36,000円)  
(1.2H) (GRP3)

2  
9,900円 (消費税抜き9,000円)  
(0.5H) (GRP4)

ノーマルタイヤ装着車は1を、スポーツタイヤ装着車は1+2を推奨。

## GR SPORT & NORMAL GRADE (標準グレード)

TRD



■写真はフロント用

GRカーボンナンバーフレーム  
フロント用:19,800円 (消費税抜き18,000円) (VAG6)  
リア用:19,800円 (消費税抜き18,000円) (VAM6)  
材質:炭素繊維強化プラスチック (CFRP)  
設定:除く字光式ナンバープレート付車

TRD



GRスポーツサイドバイザー  
1台分:25,300円 (消費税抜き23,000円) (0.3H) (VAG8)  
バイザーの前後にフィン形状を織り込むことで、操縦安定性を向上させます。  
材質:樹脂 (アクリル)

トヨタ純正用品



GRロックボルト (ナンバープレート用)  
1台分:5,500円 (消費税抜き5,000円) (GRN0)  
設定:除く字光式ナンバープレート付車

■GR PARTSは、車両登録後の取付を前提としております。 ■GR PARTS (トヨタ純正用品) の価格は、取付費を含まないメーカー希望小売価格 (消費税10%込み) '19年10月時点のもの>で参考価格です。GR PARTS (TRD) の価格は、取付費を含まないトヨタカスタマイジング&ディベロップメント希望小売価格 (消費税10%込み) '19年10月時点のもの>で参考価格です。車両の登録時期 (新車ご注文時と同時に装着される場合) またはお引渡し時期が'19年10月以降の場合、消費税10%が適用され、'19年9月以前の場合、消費税8%が適用されます。(0.0H)は標準取付時間です。作業時間に応じた取付費が別途必要となります。価格、取付費は販売店が独自に定めておりますので、詳しくは各販売店におたずねください。 ■商品によっては、車両本体への穴あけ加工等が必要となる場合があります。 ■その他、装着可能なトヨタ純正用品につきましては、別冊のACCESSORIES & CUSTOMIZE CATALOGUE、AUDIO VISUAL & NAVIGATION CATALOGUEをご覧ください。 ■GR PARTS (TRD) は、(株)トヨタカスタマイジング&ディベロップメントの取り扱い商品です。トヨタ純正用品ではありません。

【お取り扱い上の注意】

■GRブレースの装着により路面とのクリアランスが狭くなり、スロープなどで路面と干渉する恐れがあります。 ■納車時にお渡しする「取扱書」を必ずお読みいただき、正しくお取り扱いください。 ■「トヨタ純正用品」につきましては、「TRD パーツ」および「モデリスタパーツ」、TRDパーツは、「トヨタ純正用品」および「モデリスタパーツ」との組み合わせは原則できません。ただし、一部用品につきましては組み合わせ可能な場合があります。詳しくは、販売店スタッフにおたずねください。

保証について



トヨタ純正用品は、3年間6万km保証です。

保証修理を受けられる期間は、トヨタの販売店、またはトヨタ認定サービス工場へ商品  
をトヨタ車に取り付けた日 (販売した日) から3年間となります。ただし、その期間内でも  
走行距離が60,000kmまでとなります。



TRDパーツは、1年間2万km保証です。

TRDパーツについて保証を受けられる期間は、一部消耗品を除きパーツを車両に装着  
された日から1年間となります。ただし、その期間内でも走行距離が20,000kmまでと  
なります。

# ACCESSORIES & CUSTOMIZE



トヨタ純正用品(販売店装着オプション)  
トヨタ自動車(株)の取り扱い商品です。



## Styling Package Ver.A

- エアロパーツセット(フロントスポイラー、サイドスパッツ、リヤバンパースポイラー) ■ Aピラーガーニッシュ
- エアロスタビライジングフィン ■ LEDフォグランプ(イルミネーション付/ホワイト)

Photo:S(7人乗り)。ボディカラーのホワイトパールクリスタルシャイン<070>はメーカーオプション。  
エアロパーツセット、Aピラーガーニッシュ、エアロスタビライジングフィン、LEDフォグランプ(イルミネーション付/ホワイト)を装着しています。

## Styling Package Ver.B

- メッキガーニッシュセット  
(ロアグリルガーニッシュ、  
サイドプロテクションモール、  
メッキドアミラーカバー)
- フロントメッキガーニッシュ
- サイドウィンドゥモール(メッキ調)
- ドアハンドルガーニッシュ
- フューエルリッドガーニッシュ
- リヤバンパーステップガード

Photo:G“ツーリングセレクション”(7人乗り)。ボディカラーはアティチュードブラックマイカ<218>。樹脂パノラマルーフはメーカーオプション。メッキガーニッシュセット、フロントメッキガーニッシュ、サイドウィンドゥモール(メッキ調)、ドアハンドルガーニッシュ、フューエルリッドガーニッシュ、リヤバンパーステップガードを装着しています。





## MODELLISTA CROSS STYLE

**MODELLISTA**

モデリスタパーツ(販売店装着オプション)  
(株)トヨタカスタマイジング&ディベロップメントの取り扱い商品です。

- MODELLISTAクロスキットA[フロントスポイラー、フェンダーガーニッシュ、サイドスカート、リヤスカート、16インチアルミホイールセット(MODELLISTA X-CLAW<マットブラック×ポリッシュ>)]
- フロントグリルガーニッシュ(メッキ) ■ スポーツマフラー ■ トップノットアンテナ

Photo:MODELLISTA CROSS STYLE(ベース車両はG[5人乗り])。ボディカラーはダークレッドマイカメタリック<3Q3>。インテリジェントパーキングアシストはメーカーオプション。MODELLISTAクロスキットA、フロントグリルガーニッシュ(メッキ)、スポーツマフラー、トップノットアンテナを装着しています。  
※写真は灯火類を点灯させた状態です。写真の色や照度は実際とは異なります。



Racing Development  
**TRD**

TRDパーツ(販売店装着オプション)  
(株)トヨタカスタマイジング&ディベロップメント  
の取り扱い商品です。

**TRD Sportivo**

- エアロパーツセット(フロントスポイラー、サイドスカート、リヤバンパースポイラー)  
■ LEDデイタイムランプ ■ ハイレスポンスマフラー-Ver.S
- ウィンカーバルブセット(ドレスアップ) ■ 18インチアルミホイール「TRD TF6」&タイヤセット

Photo:TRD Sportivo(ベース車両はS[7人乗り])。ボディカラーのホワイトパールクリスタルシャイン<070>はメーカーオプション。エアロパーツセット、LEDデイタイムランプ、ハイレスポンスマフラー-Ver.S、ウィンカーバルブセット(ドレスアップ)、18インチアルミホイール「TRD TF6」(ダイヤモンドカットシルバー)&タイヤセットを装着しています。  
※写真は灯火類を点灯させた状態です。写真の色や照度は実際とは異なります。 ■写真は合成です。

## 助手席リフトアップシート車

電動で助手席が回転し、車外へスライドダウンします。  
また、シートのスライド&リクライニング機能も電動で操作できます。



### S(5人乗り)助手席リフトアップシート車“Aタイプ”

Photo:S(5人乗り)助手席リフトアップシート車“Aタイプ”。  
ボディカラーのホワイトパールクリスタルシャイン<070>はメーカーオプション。  
内装色のグレージュは設定色(ご注文時に指定が必要です。指定がない場合はブラックになります)。  
オーディオレスカバーは販売店装着オプション。

### 助手席リフトアップシート操作の流れ

(写真は降車時の手順を説明しています。乗車時は逆の手順で行ってください。)

安全のため各操作は介助の方が確実に行ってください。

[参考]写真のモデルの身長は150cmです。



ワイヤレスリモコン  
①シート上昇スイッチ  
②シート下降スイッチ  
③電源スイッチ

助手席ドアを全開にしてワイヤレスリモコンスイッチ  
(またはシート昇降スイッチ)を  
押し続けると、回転開始位置までシートがスライドして、  
背もたれの角度を自動的に調整します。

※シートベルトを着用している時は、ワイヤレスリモコンスイッチや  
シート昇降スイッチを押してもシートは回転しません。  
※フットレストをご使用ください。



シートは、背もたれが倒れながら  
外側に回転します。



ワンモーションのスムーズな動きで  
自動的に下降しながら、  
背もたれが起き上がります。  
※シートは任意の高さで止められます。





### 参考資料 国や地方自治体の主な助成措置

身体障がい者の方の自動車の購入や運転に際し、国や地方自治体では次のような助成措置が用意されています。◎詳しくは最寄りの福祉事務所・税務署・都道府県税事務所・警察署に事前にお問い合わせください。

- 税制度
  - 消費税の非課税※
  - 自動車税の減免
  - 自動車取得税の減免
- 貸付・助成
  - 自動車購入資金の貸付
  - 自動車改造費の助成
  - 有料道路通行料金の割引
  - 自動車運転の技能習得費の助成
  - 駐車禁止規制の適用除外
  - 補装具の交付・修理

※仕様により一部課税となる場合があります。詳しくは販売店におたずねください。



### 豊富な車種、選べるやさしさ。トヨタウェルキャブシリーズ。

- ・助手席回転スライドシート車
- ・助手席回転シート車
- ・助手席回転チルトシート車
- ・助手席リフトアップシート車
- ・サイドアクセス車
- ・サイドリフトアップシート車
- ・サイドリフトアップチルトシート車
- ・車いす仕様車
- ・ウェルジョイン
- ・フレンドマッチク取付用専用車

### 販売店ウェルキャブ常設店舗 <ウェルキャブステーション> <https://toyota.jp/welcab/welcabstation>

ウェルキャブを見て、さわって、体感していただける販売店店舗です。ウェルキャブの展示車、試乗車の常設に加え、専門の知識を備えたウェルキャブコンサルタントが常駐しております。店舗はバリアフリー設計ですので、どなたでも安心してご来店いただけます。ウェルキャブステーションの詳細はホームページをご覧ください。

### トヨタウェルキャブ 総合展示場 <トヨタハートフルプラザ> <https://toyota.jp/heartful>

トヨタハートフルプラザではウェルキャブの展示に加え、個別架装(カスタマイズ)のご相談にもお応えしております。展示車両は随時入れ替わりますのでお電話でお問い合わせください。

- |                 |                  |                  |                  |                |                  |
|-----------------|------------------|------------------|------------------|----------------|------------------|
| ●トヨタハートフルプラザ札幌  | TEL.011-611-8739 | ●トヨタハートフルプラザ北広島  | TEL.011-375-7730 | ●トヨタハートフルプラザ仙台 | TEL.022-776-8739 |
| ●トヨタハートフルプラザ千葉  | TEL.043-241-1488 | ●トヨタハートフルプラザ千葉中央 | TEL.043-302-8111 | ●トヨタハートフルプラザ横浜 | TEL.045-662-9691 |
| ●トヨタハートフルプラザ名古屋 | TEL.052-400-8739 | ●トヨタハートフルプラザ神戸   | TEL.078-366-1616 | ●トヨタハートフルプラザ福岡 | TEL.092-477-6187 |

営業時間 10:00~18:00

定休日 ■札幌・仙台・名古屋・神戸・福岡：月曜日および第2週火曜日(祝日の場合は、翌日) ■北広島：火曜日 ■千葉：月曜日(祝日を含む)、第2・第3火曜日  
■千葉中央：月曜日(祝日の場合は、翌日) ■横浜：不定休(月1回程度)

トヨタは、お体の不自由な方や高齢の方が、より快適に移動できるよう運転や乗り降りを助ける機能を装備したクルマをウェルキャブシリーズとしてラインアップしています。

ウェルキャブシリーズの詳細につきましては、ウェルキャブ専用カタログもしくはホームページ(<https://toyota.jp/welcab>)でご確認ください。

## For Your Life

暮らしの中で、私たちトヨタにできること

アフターサービスなら  
**トヨタサービス**  
[toyota.jp/after\\_service/](https://toyota.jp/after_service/)

クルマを借りるなら  
**TOYOTA Rent a Car**  
[www.toyota.co.jp/rent/](http://www.toyota.co.jp/rent/)

U-Carを  
買うなら  
**T-Value**  
[gazoo.com/U-Car/T-Value/T-ValueInfo.html](http://gazoo.com/U-Car/T-Value/T-ValueInfo.html)

クルマを売るなら  
**T-UP**  
[www.toyota.co.jp/t-up/](http://www.toyota.co.jp/t-up/)

クルマ好きが集まる場所  
**GAZOO**  
[gazoo.com](http://gazoo.com)

クレジットカードなら  
**TS3**  
[ts3card.com](http://ts3card.com)

スマホ買うなら  
トヨタのau  
**au**  
[toyota.jp/information/campaign/pipit/](http://toyota.jp/information/campaign/pipit/)

家进行建てるなら  
**TOYOTA HOME**  
[www.toyotahome.co.jp](http://www.toyotahome.co.jp)

マリッジャーなら  
**TOYOTA MARINE**  
[www.toyota.co.jp/marine](http://www.toyota.co.jp/marine)

■下記のサービス・商品につきましては、一部取り扱いのない地域・店舗がございます。



いろんなクルマと比較もできる。詳しくは! <https://toyota.jp>

**START YOUR IMPOSSIBLE** 

このカタログに関するお問い合わせは、お近くのプリウスα取り扱い販売店または下記のお客様相談センターへ  
トヨタ自動車株式会社 お客様相談センター 全国共通・フリーコール ☎0800-700-7700 オープン時間 365日 9:00~18:00 所在地 〒450-8711 名古屋市中村区名駅4丁目7番1号  
本仕様ならびに装備は予告なく変更することがあります。(このカタログの内容は、19年9月現在のもの) ボディカラーおよび内装色は撮影、印刷インキの関係で実際の色とは異なって見えることがあります。  
発進・加速はゆるやかに。エコドライブに心がけよう。

HAZ03100-1909